

## РЕЦЕНЗИЯ

на методическую разработку  
Абросимовой Наиры Бапкеновны  
воспитателя МБДОУ МО г. Краснодар  
«Детский сад комбинированного вида № 6»

### **«Использование гимнастики Су – Джок на занятиях по организованной деятельности с дошкольниками логопедической группы»**

В последнее время наблюдается рост числа детей, имеющих нарушения общей, мелкой моторики и речевого развития. На сегодняшний день в арсенале педагогов, занятых воспитанием и обучением детей с такими нарушениями, имеется обширный практический материал, включающий традиционные методы и способы коррекции, так и нетрадиционные технологии.

Упражнения с использованием Су – Джок обогащают знания ребенка о собственном теле, развивают тактильную чувствительность, мелкую моторику пальцев рук, опосредовано стимулируют речевые области в коре головного мозга, а так - же способствуют общему укреплению организма и повышению потенциального энергетического уровня ребенка. Кроме того, они помогают организовать занятия интереснее и разнообразнее, создают благоприятный психофизиологический комфорт детям во время занятий.

Приемами Су-Джок терапии являются массаж кистей специальными шариками и эластичными кольцами, массаж стоп. Вся работа по данному методу проводится с помощью Су-Джок стимуляторов-массажеров, один из которых представляет собой шарик – две соединенные полусферы, внутри которого, как в коробочке, находятся два специальных кольца, сделанных из металлической проволоки так, что можно их легко растягивать, свободно проходить ими по пальцу вниз и вверх, создавая приятное покалывание. Каждое упражнение сопровождается небольшим стишком, потешкой, песенкой. Эту работу можно проводить в течение 1 – 2 минут перед выполнением заданий, связанных с рисованием, лепкой, письмом,

физическими упражнениями, проводить в качестве пальчиковой гимнастики во время динамической паузы на занятиях.

Методическая разработка позволяет ребенку быть более адаптированным к детской среде и активным в общении с педагогами, повышает его самооценку и продвигает вперед на пути развития физических способностей.

Опыт работы Абросимовой Наиры Бапкеновны может быть рекомендован к использованию в работе педагогам дошкольных образовательных организаций и родителям воспитанников.

Рецензент:

Кандидат педагогических наук,  
доцент ФГБОУ ВО КГУФКСТ

«9» 10 2020г.

Близнюк А.А.



Муниципальное бюджетное дошкольное образовательное учреждение  
муниципального образования город Краснодар  
«Детский сад комбинированного вида № 6»

Абросимова Н.Б.

Методическая разработка

**«Использование гимнастики Су-Джок  
на занятиях по организованной деятельности  
с дошкольниками логопедической группы»**

Краснодар 2021

Абросимова Н.Б.

Методическая разработка «Использование гимнастики Су-Джок на занятиях по организованной деятельности с дошкольниками логопедической группы».

Рекомендовано воспитателям ДОО.

### **Пояснительная записка**

Методическая разработка «Использование гимнастики Су-Джок на занятиях по организованной деятельности с дошкольниками логопедической группы». представляет собой картотеку игр с использованием массажера Су-джок. Картотека содержит систематизированный практический материал в соответствии с тематическим планированием по формированию лексико-грамматических средств языка и связной речи в группе подготовительного возраста компенсирующей направленности для детей с ТНР

Актуальность методической разработки, определена тем, что особенности развития детей с ТНР требуют тщательного подхода к выбору методов, приемов и форм работы по развитию мелкой моторики. Каждое занятие должно начинаться с нормализации тонуса рук. Для этой цели используется самомассаж, гимнастика, релаксация. Под влиянием самомассажа в рецепторах кожи и мышцах возникают импульсы, которые, достигая коры головного мозга, оказывают тонизирующее воздействие центральную нервную систему, в результате чего повышается её регулирующая роль в отношении работы всех систем и органов. Самомассаж улучшает крово- и лимфообращение, ускоряет обмен веществ в тканях, нормализует мышечный тонус, рефлекторно воздействует на нервную систему и внутренние органы. В коррекционную работу дошкольникам с ТНР необходимо включить самомассаж кистей и пальцев рук, пальчиковые игры с использованием мячиков Су-джок.

*Пальчиковые игры* – это упражнения для пальцев и рук, инсценировка с их помощью каких-либо стихотворений, историй, сказок. Использование пальчиковых игр и упражнений оказывает неспецифическое тонизирующее влияние на функциональное состояние мозга и развитие речи детей, вызывая у них эмоциональный подъем и разрядку нервно-психического напряжения. При выполнении ребенком задания используется не только наглядность, но и реальная помощь в выполнении движения, когда рука педагога удерживает руку ребенка, одновременно проговаривая последовательность выполнения движения и помогая выполнить движение более точно, целенаправленно.

#### **Метод Су-джок акупунктуры**

В переводе с корейского языка Су - кисть, Джок - стопа. Метод Су Джок - это современное направление акупунктуры, которое объединяет древние знания восточной и последние достижения европейской медицины. Это метод лечения

воздействием на кисть и стопу пальпаторно и механическими прикосновениями на биологически активные точки.



Валик для массажа



Эспандер для кисти



Коврик массажный



Шарик массажный

Для стимуляции биологически активных точек можно пользоваться как специальными инструментами, так и семенами, мелкими камушками, бусинками, или специальными массажерами или же выполнять простую точечную стимуляцию пальцем.

Су-джок - не простой мячик, его иголки стимулируют моторные центры речи, а также активизируют иммунную систему.

Су-джок акупунктура направлена на активизацию зон коры головного мозга с целью профилактики и коррекции нарушений мелкой моторики рук, поскольку стимуляция биоэнергетических точек способствует созреванию нервных клеток и их активному функционированию. Проявляя живой интерес к занятиям с тренажерами, ребенок развивает не только пальцевую моторику, ловкость и координацию движений, но и активизирует словарь, развивает чувство ритма. Немаловажным является и настрой положительного эмоционального фона занятия. Данный вид работы может быть применен как элемент занятия (фронтального, подгруппового или индивидуального), как пальчиковая игра или в самостоятельной деятельности детей, например самомассаж, пальчиковые дорожки. Главные преимущества использования массажеров Су-Джок для самомассажа рук следующие: безопасность использования; самомассаж можно проводить как индивидуально, так и с группой детей; можно использовать многократно в течение дня, включая самомассаж в различные режимные моменты в условиях ДОО; обеспечивается тактильная стимуляция в определенном ритме, что способствует формированию чувства ритма.

Внутри мячика находятся пружинные колечки, массаж пальчиков и ногтей путем надавливания и прокатывания специальных точек активизирует и гармонизирует работу внутренних органов и систем.

#### **Приемы работы с Су-джок**

- ✓ Поместить шарик на ладонку одной руки, а сверху прикрыть второй. Затем необходимо поменять руки местами.
- ✓ Катать шарик по раскрытым ладоням. Это делают вверх и вниз.
- ✓ Катать шарик по ладонкам, выполняя круговые движения. При этом главный акцент стоит делать на подушке, расположенной под большим пальцем.

- ✓ Активно двигать иголки шарика пальцами.
- ✓ Давить на шарик пальцами, собранными в щепотку.
- ✓ Вращать шарик пальцами обеих рук, надавливая на шарик.
- ✓ Подкидывать и ловить шарик двумя руками.
- ✓ Сжимать и разжимать шарик в кулак обеими руками одновременно.
- ✓ Сжимать и разжимать шарик в кулаке. Это делают поочередно каждой рукой.
- ✓ Перекатывать шарик из ладони в ладонь.
- ✓ Поочередно перекатывать шарик парными пальцами правой и левой руки вверх-вниз.
- ✓ Поместить шарик на открытую ладонку и держать так минимум полминуты.
- ✓ Удерживать шарик 3 пальцами поочередно каждой рукой. При этом в процесс нужно вовлекать большой, средний и указательный пальцы.
- ✓ Надевать кольцо на каждый палец по очереди и перемещать его вверх и вниз. При этом нужно использовать большой и указательный пальцы второй руки. Каждый палец нужно массажировать как минимум 1 минуту, выполняя ритмичные движения.

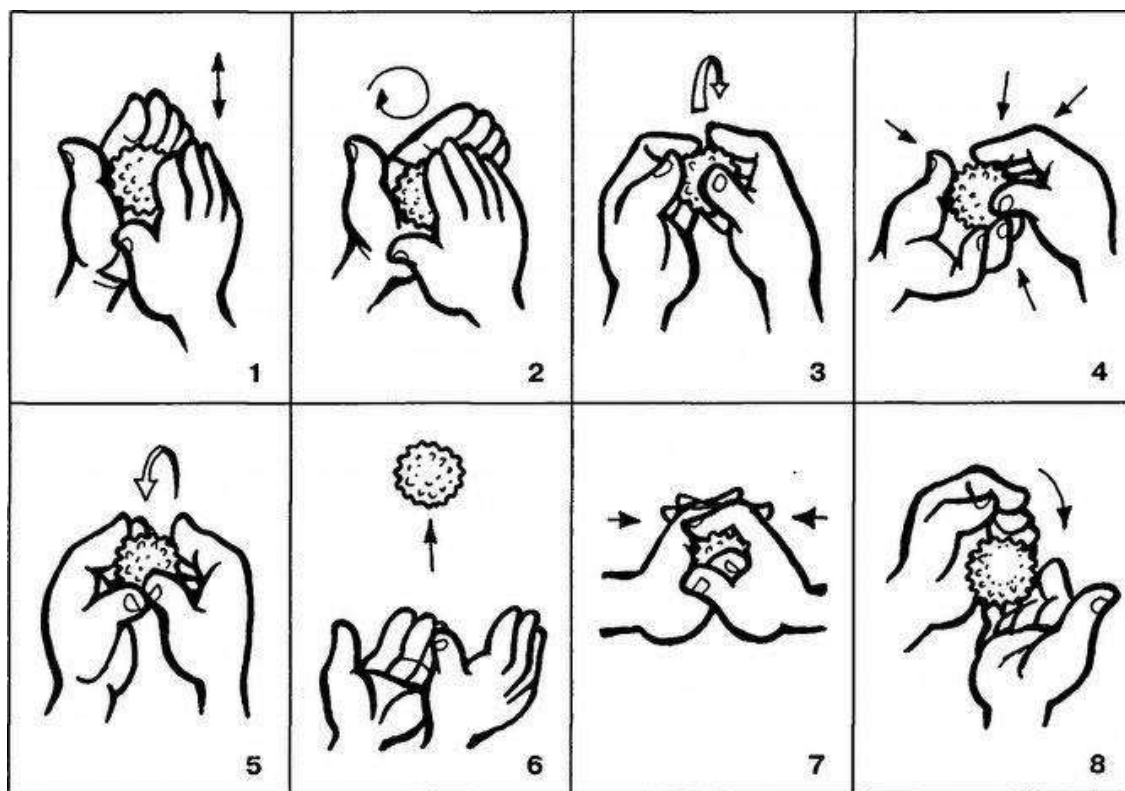

Таким образом, Су-Джок акупунктура - это высокоэффективный, универсальный, доступный и абсолютно безопасный метод оздоровления путем воздействия на активные точки, расположенные на кистях и стопах, специальными массажными шарами, использование которых в сочетании с упражнениями по коррекции мелкой моторики способствует повышению физической и умственной работоспособности детей, оказывая стимулирующее влияние на мелкую моторику рук.

**Цель:** формирование мелкой моторики рук, активизация речевых функций, развитие восприятия, внимания и памяти у детей с ТНР посредством использования массажера Су – Джок.

**Задачи:**

- Учить детей выполнять целенаправленные движения пальцев рук в соответствии с текстом;
- Учить детей самомассажу пальцев рук и ладоней;
- Оказывать стимулирующее влияние на процессы запоминания стихотворного текста.

**Последовательность изучения тем**

<b>Сентябрь</b>
Лето на Кубани.
Хлеб
«Человек. Мое тело»
Предметы гигиены»
«Наш город, улица, дом»
<b>Октябрь</b>
«Наш город, улица, дом»
«Фрукты»
«Овощи»
«Сад. Огород»
«Деревья. Кустарники»
<b>Ноябрь</b>
«Ягоды»
«Грибы»
«Осень. Осень на Кубани»
«Игрушки»
«Посуда. Столовые приборы»
<b>Декабрь</b>
«Посуда. Столовые приборы»
«Продукты питания»
«Зима. Зима на Кубани»
«Зимующие птицы»
«Зима. Зимние развлечения. Новый год»
<b>Январь</b>
«Одежда»
«Головные уборы»
«Обувь»
<b>Февраль</b>

«Дикие животные»
«Домашние животные»
«День защитника Отечества»
«Домашние птицы»
<b>Март</b>
«Моя семья. 8 марта»
«Весна. Весна на Кубани»
«Перелетные птицы»
«Мебель»
«Город. Транспорт»
<b>Апрель</b>
«Город. Транспорт»
«Зоопарк»
«Профессии»
«Инструменты. Орудия труда»
«Рыбы»
<b>Май</b>
«Цветы»
«Насекомые»
«Школа. Школьные принадлежности»
«Лето. Лето на Кубани»

По результатам использования игр с массажером Су-джок в коррекционно-развивающей работе в группе подготовительного возраста компенсирующей направленности для детей с ТНР было зафиксировано наличие положительной динамики у всей группы детей. Следует отметить, что дети стали лучше запоминать стихотворения, словарный запас значительно расширился, сформировались целенаправленные движения пальцев рук, нормализовался мышечный тонус пальцев рук, сформировался пальцевой захват карандаша и кисточки, активизировалось внимание и память.







### Картотека игр с использованием массажера Су-джок

#### Тема «Хлеб»

##### Пирожок

- Ты откуда, пирожок?
- Родом с поля я, дружок.
- Я родился там зерном,
- Был на мельнице потом.
- Я в пекарне побывал,
- А теперь на стол попал.

*(Т. Дмитриев)*

*Надевать кольцо на каждый палец по очереди и перемещать его вверх и вниз.*

#### Тема «Хлеб»

##### Вкусная мука

- Сыплется мука
- Через край мешка.
- Станет тестом-
- В квашне тесно.
- Поставишь в печь,
- Пироги печь,
- Запах таков-
- Сыт без пирогов.
- А кусочек проглотишь -
- Ещё захочешь.

**(В. Степанов)**

*Катать шарик по ладошкам, выполняя круговые движения.*

**Каравай**

Каравай испёк я сам  
Весом в десять килограмм.  
*Удерживать шарик 3 пальцами поочередно каждой рукой.*  
Из муки пшеничной тесто  
На столе месил полдня,  
Чтобы всем вокруг усестся,  
Чтобы каждому наестся,  
Чтоб осталось для меня.  
Вот к какому караваю  
Я на праздник приглашаю.  
(Г. Люшнин)  
*Катать шарик по ладошкам, выполняя круговые движения.*

**Тема «Части тела».**

**«Пальцы».**

Раз – два – три – четыре – пять,  
Вышли пальцы погулять,  
*(разгибать пальцы по одному)*  
Этот пальчик самый сильный, самый толстый  
и большой.  
*(надеваем кольцо Су-Джок на большой палец)*  
Этот пальчик для того, чтоб показывать его.  
*(надеваем кольцо на указательный палец)*  
Этот пальчик самый длинный и стоит он в  
середине.  
*(надеваем кольцо на средний палец)*  
Этот пальчик безымянный, он избалованный  
самый.  
*(надеваем кольцо на безымянный палец)*  
А мизинчик, хоть и мал, очень ловок и удал.  
*(надеваем кольцо на мизинец).*

\*\*\*

Я мячом круги катаю,  
Взад - вперед его гоняю.  
Им поглажу я ладошку.  
Будто я сметаю крошку,  
И сожму его немножко,  
Как сжимает лапу кошка,  
Каждым пальцем мяч прижму,  
И другой рукой начну.  
*(Дети повторяют слова и выполняют действия с шариком в соответствии с текстом)*

**Тема «Части тела».**

**«Пальчики».**

*Описание: упражнение выполняется сначала на правой руке, затем на левой, начиная с мизинчика.*  
Этот пальчик — в лес пошёл,  
*(надеваем кольцо Су-Джок на мизинец)*  
Этот пальчик — гриб нашёл,  
*(надеваем кольцо Су-Джок на безымянный палец)*  
Этот пальчик — занял место,  
*(надеваем кольцо Су-Джок на средний палец)*  
Этот пальчик — ляжет тесно,  
*(надеваем кольцо Су-Джок на указательный палец)*  
Этот пальчик — много ел,  
Оттого и растолстел.  
*(надеваем кольцо Су-Джок на большой палец)*

\*\*\*

*Дети раскрывают ладонь и катают шарик парными пальцами обеих рук на каждую стихотворную строчку, начиная с большого.*  
— Братец, принеси дрова!  
— Заболела голова!  
— Средний, ты наколешь дров?  
— Я сегодня не здоров!  
— Ну, а ты натопишь печку?  
— Ох, болит мое сердечко!  
— Ты, меньшей, свари обед!  
— У меня силенок нет!  
— Что же, сделаю все сам, Но обеда вам не дам!  
Голодать готовы?

— Мы уже здоровы!

**Тема «Мой город, улица, дом».**

**«Дом и ворота».**

На поляне дом стоит,  
*Изобразить крышу дома — пальцы левой и правой рук соприкасаются друг с другом и с шариком.*

Ну а к дому путь закрыт.  
*Зажать шарик в кулачке.*

Мы ворота открываем,  
*Разжать кулачок.*

В этот домик приглашаем.

**Тема «Мой город».**

- Кто у нас с пеленок

Городской ребенок?

- Мама, папа, это — Я!

Город — Родина моя!

*Круговые движения шарика между ладонями*

**Тема «Мой город, улица, дом».**

\*\*\*

Тук, тук молотком,  
Строим, строим новый дом.

*Поместить шарик на ладошку одной руки, а сверху прикрыть второй. Затем необходимо поменять руки местами.*

Этот дом — для Маши,

Этот дом — для Саши,

Этот дом — для Даши,

Этот — для Наташи.

Этот дом — для Ксюши,

Этот — для Андрюши.

*Активно двигать иголки шарика пальцами, на каждую стихотворную строчку*

Все соседи,

Все друзья.

Жить без дружбы им нельзя.

*Перекачивать шарик из ладони в ладонь.*

**Тема «Мой город, улица, дом».**

**«Улица».**

На улице - машины,

Дома и магазины.

*Сжимать и разжимать шарик сначала в левом, потом в правом кулаке.*

И светофор зовет

Тебя на переход.

*Поочередно «шагают» шариком по правой и левой руке.*

**Тема «Овощи».**

\*\*\*

У девчушки Зиночки овощи в корзиночке,  
*Дети делают ладошку «корзиночкой» и катают шарик*

Вот пузатый кабачок положила на бочок,

Перец и морковку уложила ловко,

Помидор и огурец.

*Дети одевают колечко на пальцы, начиная с большого.*

Наша Зина — молодец!

*Показывают большой палец.*

**Тема «Овощи».**

**Сколько грядок в огороде?**

В огороде у Федоры

Растут на грядках помидоры,

А на грядке у Филата

Много разного салата.

У бабушки Феклы

Четыре грядки свеклы.

У дядюшки Бориса

Очень много есть редиса.

У Маши и Антошки

Две гряды картошки.

Рад, два, три, четыре, пять —

Поможем урожай собрать.

(Е. Колодина)

*Дети раскрывают ладонь и катают по пальцам шарик на каждую стихотворную строчку, начиная с большого.*

\*\*\*

**«Капустка».**

Повторяй за мной зарядку.  
В ней звук *Т* пришел на грядку.  
Тыква — вот, а вот — томат.  
Здесь — капуста, здесь — салат,  
Тмин, картошка, артишок  
И петрушки корешок.  
Все, что вырастили мы,  
Будем есть мы до весны.

*Надевать кольцо на каждый палец по очереди и перемещать его вверх и вниз, на каждую стихотворную строчку.*

**Тема «Фрукты».**

На базар ходили мы,  
*(соединяем мизинцы, удерживая шарик)*  
Много груш там и хурмы,  
*(безымянные пальцы, удерживая шарик)*  
Есть лимоны, апельсины,  
*(средние пальцы, удерживая шарик)*  
Дыни, сливы, мандарины,  
*(указательные пальцы, удерживая шарик)*  
Но купили мы арбуз —  
*(большие пальцы, удерживая шарик)*  
Это самый вкусный груз.  
*(пальцы сжимают в кулак шарик, большой отводят вверх)*  
*Дети соединяют пальцы на каждую стихотворную строчку, удерживая пальцами шарик.*

*Описание: упражнение выполняется сначала правой рукой, затем левой.*  
Мы капустку рубим, рубим,  
*(ребром ладони стучим по шарiku)*  
Мы капустку солим, солим,  
*(подушечками пальцев трогаем шарик)*  
Мы капустку трем, трем  
*(потираем ладошками о шарик)*  
Мы капустку жмем, жмем.  
*(сжимаем шарик в кулачке).*

**Тема «Фрукты».**

Этот пальчик – апельсин, он, конечно, не один.  
Этот пальчик – слива, вкусная, красивая.  
Этот пальчик – абрикос, высоко на ветке рос.  
Этот пальчик – груша, просит. «Ну – кА, скушай!»  
Этот пальчик – ананас,  
*Дети поочередно разгибают пальчики из кулачка, одевая колечко.*  
Фрукт для вас и для нас.  
*Дети катают шарик по ладошке.*

**В сад за сливами пошли**

Палец сильный и большой  
*(катать мячик большими пальцами обеих рук)*  
В сад за сливами пошёл,  
Указательный с порога  
Указал ему дорогу,  
*(катать мячик указательными пальцами)*  
Средний палец самый меткий —  
Он срывает сливы с ветки!  
*(катать мячик средними пальцами)*  
Безымянный подбирает,  
*(катать мячик безымянными пальцами)*  
А мизинчик в землю косточки сажает.  
*(катать мячик мизинцами)*

**Тема «Ягоды».**

Ягоды – крыжовник, клюква, черника,  
брусника,  
Малина, клубника, шиповник, смородина и  
земляника  
Запомнил все ягоды, наконец.  
Что это значит?  
Я – молодец.

**Тема «Ягоды».**

С веток ягоды снимаю  
И в лукошко собираю.  
*Давить на шарик пальцами, собранными в щепотку.*  
Ягод — полное лукошко!  
Я попробую немножко.  
*Поместить шарик на открытую ладошку и держать так минимум полминуты.*

*Надевать кольцо на каждый палец  
по очереди и перемещать его вверх и вниз, на  
каждую стихотворную строчку.*

Я поем еще чуть-чуть —  
Легче будет к дому путь.  
Я поем еще малинки.  
Сколько ягодок в корзинке?  
Удерживать шарик 3 пальцами поочередно  
каждой рукой. При этом в процесс нужно  
вовлекать большой, средний и указательный  
пальцы, на каждую стихотворную строчку.  
Раз, два, три, четыре, пять...  
Снова буду собирать.  
*Сжимать и разжимать шарик в кулаке. Это  
делают поочередно каждой рукой.*

\*\*\*

Раз малинка, два малинка,  
Прямо у окошка;  
Раз малинка, два малинка  
— Целое лукошко!  
*Катать шарик по раскрытым ладоням. Это  
делают вверх и вниз.*  
Только надо рано встать,  
Чтоб лукошко то собрать.  
*Поместить шарик на открытую ладошку  
и держать так минимум полминуты.*  
**(К. Авдеенко)**

**Тема «Грибы».**  
Я корзинку в лес беру, там грибы я соберу.  
*Удерживать шарик 3 пальцами поочередно  
каждой рукой.*  
Удивляется мой друг: «Сколько здесь грибов  
вокруг».  
*Перекачивать шарик из ладони в ладонь.*  
Подосиновик, масленок, подберезовик,  
опенок,  
Боровик, лисичка, груздь – не играют в  
прятки пусть.  
Рыжики, волнушки найду я на опушке.  
Возвращаюсь я домой, все грибы несусь с  
собой.  
*Перекачивать шарик парными пальцами  
обеих рук вверх-вниз.*  
А мухомор не понесу, пусть останется в лесу.  
*Поместить шарик на открытую ладошку и  
держат так минимум полминуты..*

**Тема «Грибы».**  
По дорожке шли  
*Катать шарик по раскрытым ладоням. Это  
делают вверх и вниз.*  
–Боровик нашли.  
Боровик боровой  
В мох укрылся с головой.  
Мы его пройти могли,  
Хорошо, что тихо шли.  
*Перекачивать шарик парными пальцами обеих  
рук вверх-вниз.*

**Тема «Деревья, кустарники».**  
Ветер по лесу летал,  
Ветер листики считал:  
*Катать шарик по раскрытым ладоням. Это  
делают вверх и вниз.*  
Вот дубовый,  
Вот кленовый,  
Вот рябиновый резной,  
Вот с березки – золотой,

**Тема «Деревья, кустарники».**  
**«Елка».**  
Елка, елка,  
Елочка,  
Вершинка –  
Что иголочка!  
*Сжимать и разжимать шарик сначала в левом,  
потом в правом кулаке.*

Вот последний лист с осинки  
Ветер бросил на тропинку.  
*Перекачивать шарик парными пальцами  
обеих рук вверх-вниз на каждую  
стихотворную строчку.*  
**(Н. Нищева)**

С буйным ветром  
Борется,  
*Катать шарик по ладошкам, выполняя круговые  
движения.*  
Дотронешься –  
Уколешься!  
*Давить на шарик пальцами, собранными  
в щепотку.*  
**(А. Прокофьев)**

**Тема «Осень».**

**Наступила осень**

Наступила осень,  
Пожелтел наш сад.  
*Удерживать шарик 3 пальцами поочередно  
каждой рукой.*  
Листья на берёзе  
Золотом горят.  
Не слышать весёлых  
Песен соловья.  
Улетели птицы  
В дальние края. **(А. Брикеев)**  
*Катать шарик по ладошкам, выполняя  
круговые движения.*

**Тема «Осень».**

\*\*\*

Солнышко греет уже еле – еле,  
*Поместить шарик на ладошку одной руки,  
а сверху прикрыть второй.*  
Перелетные птицы на юг улетели,  
*Подкидывать и ловить шарик двумя руками.*  
Голы деревья, пустынные поля,  
Первым снежком принакрылась земля.  
Река покрывается льдом в ноябре –  
Поздняя осень стоит на дворе.  
*Катать шарик по ладошкам, выполняя круговые  
движения.*

**Тема «Игрушки»**

Заводила, заводила  
Заводного крокодила.  
*Катать шарик по ладошкам, выполняя  
круговые движения.*  
Заводиться то и дело  
Крокодилу надоело.  
Рассердился крокодил,  
Взял и ключик проглотил.  
Ищет, ищет – не найдет.  
А того не знает,  
Что Барбос и серый кот  
В волейбол играют.  
*Активно двигать иголки шарика пальцами.*  
**(А. Ахундова)**

**Неваляшка**

Неваляшку на подушку  
Я никак не уложу.  
Непослушная игрушка –  
Это точно я скажу.  
*Надевать кольцо на каждый палец  
по очереди и перемещать его вверх и вниз.*

**Тема «Игрушки»**

На большом диване в ряд  
Куклы Катины сидят:  
*(дети катают Су-Джок между ладоней)*  
Два медведя, Буратино,  
И веселый Чиполлино,  
И котенок, и слоненок.  
*(поочередно катаем шарик Су-Джок к каждому  
пальчику, начиная с большого)*  
Раз, два, три, четыре, пять.  
Помогаем нашей Кате  
Мы игрушки сосчитать.  
*(дети катают Су-Джок между ладоней)*  
**(Н. Нищева)**

**Тема «Посуда».**

Девочка Ирина порядок наводила.  
Девочка Ирина кукле говорила.  
«Салфетки должны быть в салфетнице,  
Масло должно быть в масленке, хлеб должен  
быть в хлебнице,

**Тема «Посуда».**

Раз, два, три четыре,  
Мы посуду перемыли:  
*(катать шарик между ладонями)*  
Чайник, чашку, ковшик, ложку  
И большую поварешку.

А соль, конечно, в солонке». *Надевать кольцо на каждый палец по очереди и перемещать его вверх и вниз.*

(На каждое перечисление перекатываем шарик между пальцев начиная с большого)  
Мы посуду перемыли,  
(катать шарик между ладонями)  
Только чашку мы разбили,  
Ковшик тоже развалился,  
Нос у чайника отбился.  
Ложку мы чуть-чуть сломали —  
(На каждую стихотворную строчку перекатываем шарик между пальцев, начиная с большого)  
Так мы маме помогли.  
(подбросить шарик и поймать двумя ладонями).

**Тема «Продукты питания»**

В магазин везут продукты,  
Но не овощи, не фрукты.  
*Сжимать и разжимать шарик в кулаке.*  
Сыр, сметану и творог,  
Глазированный сырок.  
Привезли издалека  
Три бидона молока.  
*Перекатывать шарик из ладони в ладонь.*  
Очень любят дети наши  
Йогурты и простоквашу.  
Это им полезно очень,  
Магазин же наш молочный.  
*Перекатывать шарик парными пальцами обеих рук вверх-вниз.*  
**(В. Нищев)**

**Каша**

Ну-ка, ну-ка, ну-ка, ну-ли!  
Не ворчите вы, кастрюли!  
Не ворчите, не шипите,  
Кашу сладкую варите,  
Кашу сладкую варите,  
Наших деток накормите.  
*Надевать кольцо на каждый палец по очереди и перемещать его вверх и вниз.*  
**(И. Токмакова)**

**Тема «Продукты питания»**

Я решил сварить компот  
В мамин день рождения.  
*Удерживать шарик 3 пальцами поочередно каждой рукой.*  
Взял изюм, орехи, мед,  
Килограмм варенья.  
Все в кастрюлю поместил,  
Размешал, воды налил,  
На плиту поставил  
И огня прибавил.  
Чтобы вышло повкуснее,  
Ничего не пожалею.  
Две морковки, лук, банан,  
Огурец, муки стакан,  
Половину сахара  
В мой компот добавил я.  
*Давить на шарик пальцами, собранными в щепотку.*  
Все кипело, пар клубился...  
Наконец, компот сварился!  
*Подкидывать и ловить шарик двумя руками.*  
Маме я отнес кастрюлю:  
- С днем рождения, мамуля!  
Мама очень удивилась,  
Засмеялась, восхитилась.  
Я налил компоту ей –  
Пусть попробует скорей!  
Мама выпила немножко  
И ... закашлялась в ладошку,  
А потом сказала грустно:  
- Чудо – щи! Спасибо! Вкусно!  
*Катать шарик по раскрытым ладоням. Это делают вверх и вниз.*  
**(М. Дружинина)**

**Тема Зима**

**«Дикие звери зимой».**  
Медведь в берлоге крепко спит, всю зиму до весны проспит.

**Тема Зима**

**Зимушка-зима**  
В ледяной карете мчится  
Зимушка-зима,  
Ветер крыльями стучится

Спят зимой бурундук, колючий ёжик и барсук.  
Только зайцу не спится – убегает от лисицы.  
Мелькает он среди кустов и был таков.  
*Надевать кольцо на каждый палец по очереди и перемещать его вверх и вниз.*

В сонные дома.  
*Катать шарик по раскрытым ладоням. Это делают вверх и вниз.*  
Расцветают скверы, парки  
Снежной белизной.  
И мороз возводит арки  
Над тропой лесной.  
*Активно двигать иголки шарика пальцами.*  
**(Т.Бокова)**

**Тема «Зимующие птицы».**  
Снегири и свиристели  
*Сжимать шарик сначала в левом, потом в правом кулаке.*  
В старый парк к нам прилетели,  
На рябинку дружно сели,  
*Катать шар между ладонями.*  
Поклевали и запели...  
*Постучать шариком по ладони.*  
И на сосны, и на ели  
Тоже гости прилетели,  
*Сжимать шарик сначала в левом, потом в правом кулаке.*  
Ищут шишки с семенами  
Дятлы бойкие с клестами.  
*Постучать шариком по ладоням.*  
Светит солнце, снег искрится,  
Стайка птичья веселится.  
*Сжимать и разжимать шарик сначала в левом, потом в правом кулаке.*  
**(Л. Кламбоцкая)**

**Тема «Зимующие птицы».**  
**Птичий пир**  
Листья с веток опадают.  
Лить дожди не устают.  
Улетают птичьи стаи, направляются на юг.  
Но остался сизый голубь зимовать на ветках голых.  
По деревьям вверх и вниз скачет стайка птиц-синиц.  
Птица клёт в гнезде ютится, а ворона — у окна.  
Помогите встретить птицам день, когда придёт весна.  
Прогуляйтесь по опушкам, подарите им кормушки.  
Даже с севера снегирь прилетит на этот пир.  
*Надевать кольцо на каждый палец по очереди и перемещать его вверх и вниз, начиная с большого пальца.*  
**(Т. Бокова)**

**Тема «Зимние забавы».**  
Что зимой мы любим делать?  
*Катать шарик по ладошкам, выполняя круговые движения.*  
В снежки играть, на лыжах бегать.  
На коньках по льду кататься, вниз с горы на санках мчаться.  
*Давить на шарик пальцами, собранными в щепотку.*

**Тема «Новый год».**  
Праздник приближается, ёлка наряжается.  
Мы развешали игрушки: бусы, шарики, хлопушки.  
А здесь фонарики висят, блеском радуют ребят.  
*Надевать кольцо на каждый палец по очереди и перемещать его вверх и вниз.*

**Тема «Одежда».**  
**Портниха.**  
Целый день сегодня шью,  
Я одела всю семью.  
Погоди немного, кошка, –  
Будет и тебе одежка.  
**(Б.Заходер)**  
*Надевать кольцо на каждый палец по очереди и перемещать его вверх и вниз.*

**Тема «Одежда».**  
Постираю чисто, с толком.  
*Катать шарик по ладошкам, выполняя круговые движения.*  
Рубашку, кофту, платье, юбку, сарафан и майку,  
А ещё футболку, джинсы, свитерок и брюки.  
Вот устали мои руки!  
*Вращать шарик пальцами, придавливая на шарик.*

**Тема «Головные уборы».**  
**«Стирка»**  
Вы, ребята, к нам не лезьте  
Я стираю с мамой вместе!

**Тема «Головные уборы».**  
**Панама**  
У Иришки – горе,  
Заругает мама:



Чтобы платье чище было  
 И платок белее был –  
 Тру я, не жалея мыла,  
 Тру я, не жалея сил.  
 Стала чистенькой панама.  
 - Мама, ну-ка, посмотри!  
 Улыбается мне мама:  
 - Сильно, доченька, не три.  
 Я боюсь, что после стирки  
 Мне придется штопать дырки!  
**(Д. Чуяко)**

Оказалась в море  
 Красная панама.  
*Катать шарик по раскрытым ладоням вверх  
 и вниз.*  
 Чайкою ленивой  
 На волнах качается,  
 И не улетает,  
 И не возвращается.  
*Перекачивать шарик из ладони в ладонь.*  
**(Н. Городецкая)**

**Тема «Обувь».**  
**Новые кроссовки**  
 Как у нашей кошки  
 На ногах сапожки.  
 Как у нашей свинки  
 На ногах ботинки.  
 А у пса на лапках  
 Голубые тапки.  
 А котенок маленький  
 Надевает валенки.  
 А сыночек Вовка –  
 Новые кроссовки.  
*Активно двигать иголки шарика пальцами.*  
 Вот так, вот так,  
 Новые кроссовки.  
*Удерживать шарик 3 пальцами поочередно  
 каждой рукой.*

**Тема «Обувь».**  
 Посчитаем в первый раз,  
 Сколько обуви у нас.  
 Туфли, тапочки, сапожки,  
 Для Наташки и Серёжки,  
 Да ещё ботинки  
 Для нашей Валентинки.  
 А вот эти валенки  
 Для нашей Галеньки.  
*Надевать кольцо на каждый палец по очереди  
 и перемещать его вверх и вниз.*

**Тема «Дикие животные».**  
**«Медведи».**  
 Шла медведица спросонок, *шагать шариком  
 по руке/*  
 А за нею – медвежонок. *шагать тихо  
 шариком по руке/*  
 А потом пришли детишки, */шагать шариком  
 по руке/*  
 Принесли в портфелях книжки.  
 Стали книжки открывать */нажимать  
 шариком на каждый палец/*  
 И в тетрадочках писать.

**Тема «Дикие животные».**  
**«Дикие звери весной».**  
 Это зайчонок, это бельчонок, это лисенок, это  
 волчонок,  
 А это спешит, ковыляет спросонок бурый,  
 мохнатый, смешной медвежонок.  
*Поочередно одевают колечко на пальчики,  
 начиная смизинца правой руки.*

**«Зайки».**  
 На поляне, на лужайке  
*/катать шарик между ладонями/*  
 Целый день скакали зайки.  
*/прыгать по ладошке шаром/*  
 И катались по траве,  
*/катать вперед – назад/*  
 От хвоста и к голове.  
 Долго зайцы так скакали,  
*/прыгать по ладошке шаром/*  
 Но напрыгались, устали.  
*/положить шарик на ладошку/*

**«Ежик».**  
*Описание: упражнение выполняется сначала на  
 правой руке, затем на левой.*  
 Ёжик, ёжик, хитрый ёж,  
 на клубочек ты похож.  
*(дети катают Су-Джок между ладонями)*  
 На спине иголки  
*(массажные движения большого пальца)*  
 очень-очень колкие.  
*(массажные движения указательного пальца)*  
 Хоть и ростом ёжик мал,  
*(массажные движения среднего пальца)*

Мимо змеи проползали,  
*/вести по ладошке/*  
«С добрым утром!» - им сказали.  
Стала гладить и ласкать  
Всех зайчат зайчиха-мать.  
*/гладить шаром каждый палец/*

нам колючки показал,  
*(массажные движения безымянного пальца)*  
А колючки тоже  
*(массажные движения мизинца)*  
на ежа похожи.  
*(дети катают Су Джок между ладонями)*

**«Черепашка».**  
(У детей в руках Су-Джок).  
*Описание: упражнение выполняется сначала на правой руке, затем на левой.*  
Шла большая черепаха  
И кусала всех от страха,  
*(дети катают Су-Джок между ладоней)*  
Кусь, кусь, кусь, кусь,  
*(Су-Джок между большим пальцем и остальными, которые ребенок держит «щепоткой». Надавливают ритмично на Су-Джок, перекладывая из руки в руку).*  
Никого я не боюсь.  
*(дети катают Су Джок между ладоней).*

**«Ежик».**  
*Описание: упражнение выполняется сначала на правой руке, затем на левой.*  
Ежик, ежик колкий, где твои иголки,  
*(дети катают Су-Джок между ладоней)*  
Нужно бельчонку сшить распашонку,  
Починить штанишки шалуну-зайчишке,  
Фыркнул ежик, отойдите, не просите, не спешите,  
Если отдам иголки съедят меня волки.  
*(дети катают Су-Джок между ладоней).*

**«Медведи».**  
Шла медведица спросонок, */шагать шариком по руке/*  
А за нею – медвежонок. */шагать тихо шариком по руке/*  
А потом пришли детишки, */шагать шариком по руке/*  
Принесли в портфелях книжки.  
Стали книжки открывать */нажимать шариком на каждый палец/*  
И в тетрадочках писать.

**«Дикие звери весной».**  
Это зайчонок, это бельчонок, это лисенок, это волчонок,  
А это спешит, ковыляет спросонок бурый, мохнатый, смешной медвежонок.  
*Поочередно одевают колечко на пальчики, начиная с мизинца правой руки.*

**Тема «Домашние животные».**  
Довольна корова своими телятами,  
Овечка довольна своими ягнятами,  
Кошка довольна своими котятами,  
Кем же довольна свинья? Поросятами.  
Довольна коза своими козлятами,  
А я довольна своими ребятами!  
*Надевать кольцо на каждый палец по очереди и перемещать его вверх и вниз на каждую стихотворную строчку.*

**Тема «Домашние животные».**  
Домашних животных я очень люблю:  
*Катать шарик по раскрытым ладоням вверх и вниз.*  
Кормлю, берегу и ласкаю,  
Собаку и кошку, козу и свинью  
Друзьями своими считаю.  
Корова, коза молоко нам дают,  
Нет шерсти овечьей пышной,  
Нам кошка-мурлыка подарит уют  
И всех переловит мышей.  
Помощники наши — корова, баран  
И конь, вороной, темногривый —  
Живут с нами рядом, привязаны к нам,  
Доверчивы, миролюбивы.  
*Активно двигать иголки шарика пальцами.*

**Тема «Домашние птицы».**  
Есть у курицы цыпленок,  
У гусыни есть гусенок,  
У индюшки – индюшонок,  
А у утки есть утенок.

**Тема «Домашние птицы».**  
**Птичий двор.**  
Возле птичника забор,  
За забором - птичий двор.

У каждой мамы малыши  
Все красивы, хороши.  
*Надевать кольцо на каждый палец по очереди и перемещать его вверх и вниз, начиная с большого пальца.*

*Вращать шарик пальцами обеих рук, надавливая на шарик.*

Там большое оживленьё  
– Птицы в разном опереньё:  
Серые индюшки, белые хохлатки,  
Желтые цыплятки там играют в прятки  
Кукарекает петух и гогучут гуси.  
Стережёт их рыжий пёс  
– не входи, укусит!

*Сжимать и разжимать шарик в кулак обеими руками одновременно.*

**Тема «23 февраля».**

**«23 февраля».**

Раз, два, три, четыре, пять -  
Будем папу поздравлять  
И желать различных благ:  
Не терять победный флаг,  
К бедам в плен - не попадать,  
Их отважно побеждать.

*Катать шар между ладонями.*

Раз, два, три, четыре, пять -  
Дай тебя расцеловать!!!

*Надевать кольцо на каждый палец по очереди и перемещать его вверх и вниз, начиная с мезинца.*

**Тема «23 февраля».**

Раз, два, три, четыре, пять -

Будем папу поздравлять,  
День Защитника настал!

Пожеланий - просто шквал:

*Давить на шарик пальцами, собранными в щепотку.*

РАЗ- болезней век не знать,  
Чтоб здоровьем щеголять.

ДВА - работы без тревог,  
А на ТРИ - зарплаты в срок.

На ЧЕТЫРЕ - светлых дней,  
Добрых, преданных друзей;  
Никогда их не терять...

Уваженьем процветать!

А на ПЯТЬ - любви большой,

С Днём Защитника, герой!!!

*Перекачивать шарик парными пальцами обеих рук вверх-вниз.*

**«Наша армия».**

Аты-баты, аты-баты!  
На парад идут солдаты!  
Вот идут танкисты,  
Потом артиллеристы,  
А потом пехота -  
Рота за ротой!

*Поочередно «шагают» шариком по правой и левой руке.*

**«Февраль».**

Дуют ветры в феврале,  
Воют в трубах звонко,

*Круговые движения шарика между ладонями.*

И несется по земле

Белая поземка.

*Шагаем шариком по ладони левой руки.*

Поднимаясь, мчатся вдаль

Самолетов звенья.

Это празднует февраль

Армии рожденье.

*Катать шар между ладонями*

**Тема 8 марта**

**«Наши мамы».**

Много мам на белом свете,  
Всех их очень любят дети!

*Сжимать и разжимать шарик сначала в левом, потом в правом кулаке.*

Журналист и инженер,

Повар, милиционер,

Швея, кондуктор и учитель,

Врач, парикмахер и строитель -

**Тема 8 марта**

**«Мамочке подарочек».**

Из цветной бумаги

Вырежу кусочек.

*Круговые движения шарика между ладонями.*

Из него я сделаю

Маленький цветочек.

Мамочке подарок

Приготовлю я.

*Надевают кольцо на каждый палец по одному на каждую профессию.*

Мамы разные нужны,  
Мамы разные важны!

*Сжимать и разжимать шарик сначала в левом, потом в правом кулаке.*

*Сжимать и разжимать шарик сначала в левом, потом в правом кулаке.*

Самая красивая  
Мама у меня!

*Круговые движения шарика между ладонями.*

\*\*\*

Чудный праздник есть на свете,

День добра и красоты,

Пусть у женщин на планете

Все исполнятся мечты!

*Перекачивать шарик из ладони в ладонь.*

Пусть вам солнце улыбнется,

Упадут цветы к ногам,

Море счастья разольется,

И любовь подарят вам!

*Перекачивать шарик парными пальцами обеих рук вверх-вниз.*

**Тема «Семья».**

**«Мальчик-пальчик».**

- Мальчик-пальчик,

Где ты был?

- С этим братцем в лес ходил,

- С этим братцем щи варил,

- С этим братцем кашу ел,

- С этим братцем песни пел

*Удерживать шарик 3 пальцами поочередно каждой рукой. При этом в процесс нужно вовлечь большой, средний и указательный пальцы.*

**Тема «Семья».**

Этот пальчик — дедушка,

Этот пальчик — бабушка,

Этот пальчик — папенька,

Этот пальчик — маменька,

Этот пальчик — Ванечка (Танечка, Данечка и т. д.)

*Надевать кольцо на каждый палец по очереди и перемещать его вверх и вниз, начиная с большого пальца. Выполнить на каждой руке.*

**«Родные братья».**

Ивану-большому — дрова рубить,

Ваське-указке — воду носить,

Мишке-среднему — печку топить,

Гришке-сиротке — кашу варить,

А крошке Тимошке — песенки петь,

Песни петь и плясать,

Родных братьев потешать.

*Перекачивать шарик парными пальцами обеих рук вверх-вниз.*

**Тема «Весна».**

К нам весна шагает

Быстрыми шагами,

*Шагать шариком по ладошке правой руки.*

И сугробы тают

Под её ногами.

*Провести шариком от пальцев к концу правой ладони.*

Чёрные проталины

На полях видны.

*Сделать круговые движения шариком по левой ладони.*

Видно очень тёплые

Ноги у весны.

*Шагать шариком по ладошке левой руки.*

**Тема «Весна».**

Что ни сутки,

По минутке

День длинней,

Короче ночь.

Потихоньку,

Полегоньку

Прогоняем зиму прочь!

*Надевать кольцо на каждый палец по очереди и перемещать его вверх и вниз.*

**Тема «Перелетные птицы».**

Тили – тели, тиле – тели,  
С юга птицы прилетели!  
*Катать шарик по ладошкам, выполняя  
круговые движения.*  
Прилетел к нам скворушка – серенькое  
перышко.  
Жаворонок, соловей, торопились, кто скорей.  
Цапля, лебедь, утка, стриж, аист, ласточка и  
чиж –  
Все вернулись, прилетели,  
Песни звонкие запели!  
*Вращать шарик пальцами обеих рук,  
надавливая на шарик.*

**Тема «Транспорт».**

Будем мы с тобой играть, будем транспорт  
называть.  
*Давить на шарик пальцами, собранными  
в щепотку.*  
Автомобиль и вертолет, трамвай и самолет,  
Пять пальцев мы в кулак сожмем,  
Пять видов транспорта мы назовем.  
*Перекачивать шарик парными пальцами  
обеих рук вверх-вниз.*

**Тема «Профессии»**

**Когда я вырасту...**  
Много есть профессий разных  
Много всяких нужных дел.  
*Удерживать шарик 3 пальцами поочередно  
каждой рукой. При этом в процесс нужно  
вовлечь большой, средний и указательный  
пальцы.*  
Чем бы в жизни заниматься,  
Что бы делать Ты хотел?  
Иль летать над облаками,  
Или делать все руками,  
Или строить, или шить,  
Иль пожар водой тушить?  
Дядя Ваня — тракторист,  
Дядя Саня — машинист,  
Тетя Таня — пчеловод,  
Всем, кто трудится — почет!  
*Перекачивать шарик между пальцев правой  
и левой руки вверх-вниз.*

**Тема «Перелетные птицы».**

**Прилетай же!**  
Милый скворушка-скворец,  
Прилетай же, наконец!  
Для тебя я дом построил —  
Не скворечник, а дворец!  
*Надевать кольцо на каждый палец по очереди  
и перемещать его вверх и вниз.*

**Тема «Транспорт».**

Шуршат по дорогам  
Веселые шины,  
Спешат по дорогам  
Машины, машины.  
*Вращать шарик пальцами обеих рук, надавливая  
на шарик.*  
А в кузове – важные,  
Срочные грузы...  
Цемент и железо,  
Изюм и арбузы.  
Работа шоферов  
Трудна и сложна,  
Но как она людям  
Повсюду нужна!  
*Перекачивать шарик парой пальцев обеих рук  
вверх-вниз.*

**Тема «Профессии»**

Назову сейчас профессий  
Не четыре и не десять,  
А почти что три десятка!  
Ну-ка, слушайте, ребятки!  
Сценарист, судья, стилист,  
Часовщик, технолог,  
Финансист, шахтёр, таксист,  
Проводник, геолог,  
Переводчик, иллюстратор,  
Штурман, архитектор,  
Композитор, дегустатор,  
Лётчик, врач, корректор,  
Имиджмейкер, каскадёр,  
Журналист, издатель,  
Полицейский, режиссёр,  
Машинист, спасатель.  
Стало интересно вам?  
Всех профессий — океан!  
Выберите — что по силам.

	<p>Чтобы мама отпустила!  <i>Надевать кольцо на каждый палец по очереди и перемещать его вверх и вниз на левой и на правой руке, начиная с мизинца.</i></p>
<p><b>Тема «Мебель».</b>          Мебель я начну считать: кресло, стол, диван, кровать,          Полка, тумбочка, буфет, шкаф, комод и табурет.          Вот сколько мебели назвал.  <i>Надевать кольцо на каждый палец по очереди и перемещать его вверх и вниз.</i></p>	<p><b>Тема «Мебель».</b>  <b>Много мебели в квартире</b>          Раз, два, три, четыре,          Много мебели в квартире.  <i>Катать шарик по ладошкам, выполняя круговые движения.</i>          В шкаф повесим мы рубашку,          А в буфет поставим чашку.          Чтобы ножки отдохнули,          Посидим чуть-чуть на стуле.          А когда мы крепко спали,          На кровати мы лежали.          А потом мы с котом          Посидели за столом,          Чай с вареньем дружно пили.          Много мебели в квартире.  <i>Вращать шарик пальцами обеих рук, надавливая на шарик.</i></p>
<p><b>Тема «Бытовая техника».</b>  <b>«Телефон».</b>          Как бывает нелегко,          Если мама далеко,  <i>Вести шарик по ладошке.</i>          Помогает телефон,          Приближает маму он.  <i>Шагать шариком по руке.</i>          Скажет мамочка: «Алло!»  <i>Преподнести к уху сжатый в кулачке шарик.</i>          Станет на душе светло,  <i>Развести руки в стороны.</i>          И ответу громко я:          «Мама, я люблю тебя!»  <i>Обнять себя.</i>  <b>«Холодильник».</b>          Чтоб не портились продукты,          Молоко, сметана, фрукты,          Яйца, рыба, мясо – тоже,  <i>Поочередно одевают колечко на пальчики, начиная с мизинца правой руки.</i>          В холодильник все положим.  <i>Сжать шарик в кулаке.</i>          В холодильнике всегда          Будет свежая еда!  <i>Дети катают шарик между ладонями.</i></p>	<p><b>Тема «Бытовая техника».</b>  <b>«Стиральная машина».</b>          Чтоб у нас от скучной стирки          Ручки не болели,  <i>Зажать шарик в одном кулачке, в другом.</i>          Вот стиральная машинка          Есть для этой цели.  <i>Круговые движения шарика между ладонями.</i>          Загружаем все в нее,  <i>Сжать шарик в кулачок.</i>          Кнопку нажимаем,  <i>Нажать шариком на середину ладони.</i>          Да идем смотреть кино,  <i>Шагаем шариком по ладони.</i>          Иль чай гоняем.  <i>Ладошкой левой руки сделать чашечку и катать шарик.</i></p>
<p><b>Тема «Животные Севера».</b></p>	<p><b>Тема «Животные жарких стран».</b></p>

Тепы – тяпы, тепы – тяпы,  
Это ласты, а не лапы.  
У тюленей ласты эти  
Носят мамы, папы, дети.  
*Катать шарик по раскрытым ладоням вверх  
и вниз.*

За мамой слонихой шагает слоненок,  
За львицей шагает маленький львенок,  
За верблюдицей бежит верблюжонок.  
За кем же торопится каждый ребенок?  
*Надевать кольцо на каждый палец по очереди  
и перемещать его вверх и вниз.*

**Тема «Рыбы».**  
**«Подводный мир».**  
Посмотри скорей вокруг!  
Что ты видишь, милый друг.  
*Дети катают Су – Джок между ладонями.*  
Здесь прозрачная вода, плывет морской конек  
сюда,  
Вот медуза, вот кальмар, это рыба шар.  
А вот расправив восемь ног,  
Гостей встречает осьминог.  
*Поочередно одевают колечко на пальчики,  
начиная с мизинца правой руки.*

**Тема «Рыбы».**  
Нет, ребята, неспроста  
Я рыбачу у моста.  
*Удерживать шарик 3 пальцами поочередно  
каждой рукой. При этом в процесс нужно  
вовлечь большой, средний и указательный  
пальцы.*  
Здесь такие  
Караси  
Хоть на выставку неси!  
На быстринке  
Судаки  
Больше папиной руки.  
А лини...  
Что за лини!  
Ярче золота они!  
И хотя поймал  
Пока  
Я всего лишь  
Окунька,  
Знаю,  
Лучшие места  
Здесь,  
У старого моста.  
*Активно двигать иголки шарика пальцами.*

**Тема «Насекомые».**  
Дружно пальчики считаем – насекомых  
называем.  
Бабочка, кузнечик, муха, это жук с зеленым  
брюхом.  
Это кто же тут звенит, ой, сюда комар летит!  
*Надевать кольцо на каждый палец  
по очереди и перемещать его вверх и вниз.*

**Тема «Насекомые».**  
Их разновидностей не счесть,  
*Сжимать и разжимать шарик в кулаке. Это  
делают поочередно каждой рукой.*  
Размеры малые, но есть,  
Три пары ног, глаза и крылья,  
Вредят порой непоправимо.  
Животным могут досаждают,  
Растительность всю истребляют,  
Ну, вижу, дети их узнали,  
Стихами насекомых описали!  
*Перекачивать шарик из ладони в ладонь.*

**Тема «Цветы»**  
Наши алые цветки  
Раскрывают лепестки.  
Ветерок чуть дышит,  
Лепестки колышет.  
Наши алые цветки  
Закрывают лепестки,

**Тема «Цветы».**  
**«Бальзамин».**  
На окне цветочков много,  
*Постукивать шариком по ладошке левой руки.*  
Только мокрый он один:  
*Надеть кольцо на указательный палец правой  
руки.*

Тихо засыпают,  
Головками качают.  
(поочередно надевать массажное кольцо на  
каждый палец, проговаривая каждую  
стихотворную строчку)

Мокрым Ванькой называют  
Всем известный бальзамин.  
*Сжимать и разжимать шарик сначала в левом,  
потом в правом кулаке.*  
**«Кактус».**  
Мамин кактус на окне  
Не дает покоя мне.  
*Положить шарик на ладонь.*  
Я вокруг него кручусь,  
Не беру-вдруг уколюсь.  
*Круговые движения по ладони.*  
Помню мамины слова:  
«Он колючий. Брать нельзя!»  
*Постучать шариком по ладони.*  
Но терпеть нет больше сил-  
Палец в кактус угодил!  
*«Уколоть» палец о шарик.*  
«Аааа»- издал я сильный рев  
Не нашел пока я слов.  
Но теперь я точно знаю-  
С кактусом я не играю!  
*Круговые движения шарика между ладонями.*

**Тема «Лето».**

Вот за что люблю я лето?  
Лето солнышком согрето.  
Два – в лесу растет трава.  
Три – ромашки – посмотри!  
А четыре - это лес,  
Полный сказок и чудес.  
Пять – купались мы опять.  
Шесть – пора грибов поесть.  
Семь – малины я поем.  
Восемь – сено мы покосим.  
Девять – бабушка идет,  
Землянику нам несет.  
Десять – все вокруг в листву одето.  
Вот за что люблю я лето!  
*Надевать кольцо на каждый палец по очереди  
и перемещать его вверх и вниз.*

**Тема «Лето».**

До чего хорош денёк:  
*Удерживать шарик 3 пальцами поочередно  
каждой рукой.*  
Веет лёгкий ветерок,  
Солнца летнего лучи  
Так приятно горячи!  
И не надо  
Ни сапог,  
Ни рубахи,  
Ни чулок,  
Ни тужурки,  
Ни калош...  
До чего денёк хорош!  
**(А.Шубаев)**  
*Сжимать и разжимать шарик в кулаке. Это  
делают поочередно каждой рукой.*

**Тема «Школа. Школьные  
принадлежности».**

**«Школьница».**  
В школе очень интересно,  
А на переменках – шумно.  
В нашем классе, если честно,  
Скоро стану самой умной,  
*Сжимать и разжимать шарик сначала в  
левом, потом в правом кулаке.*

**Тема «Школа. Школьные принадлежности».**

**«Что ждет меня в школе».**  
Парта ждет меня, во-первых,  
Ждут уроки,  
Ждут друзья.  
Будет в школе не до лени,  
Там я в новую страну  
Дел и знаний и умений  
Путешествие начну.



Буду есть в большой столовой,  
Собирать макулатуру,  
Со спортивной формой новой  
Я пойду на физкультуру.  
Я отныне - ученица,  
Буду в школе я учиться!  
**(И. Гурина)**  
*Надевать кольцо на каждый палец  
по очереди и перемещать его вверх и вниз.*

*Катать шарик по раскрытым ладоням вверх  
и вниз.*  
Ждет природа- лес и поле!  
Ведь в поход пойдем не раз...  
Ждут меня пятерки в школе  
Ждет меня весь первый класс!  
**(В. Моруга)**  
*Круговые движения шарика между ладонями.*

**«Первоклассник».**  
Я отныне первоклассник.  
Будет некогда играть,  
*Круговые движения шарика между  
ладонями.*  
Я надену новый ранец,  
Научусь писать, считать,  
Говорить, как иностранец.  
Изучу другие страны,  
Буду много лет учиться,  
А потом ученым стану.  
Мама сможет мной гордиться!  
*Постукивать шариком по ладошке левой  
руки.*  
**(И. Гурина)**

### Список используемой литературы

1. Карельская Е. Поможем Буратино заговорить. Из опыта работы логопеда. Статья шестая. Динамические паузы и пальчиковый игротренинг. //«Дошкольное воспитание» №5-99  
[https://pedlib.ru/Books/1/0115/1\\_0115-1.shtml](https://pedlib.ru/Books/1/0115/1_0115-1.shtml)

2. Крупенчук: Пальчиковые игры. Для детей 4-7 лет. ФГОС ДО. Издательство: Литера, 2020 г. – 32 с.
3. Никитина А.В. 33 лексические темы. Пальчиковые игры, упражнения, загадки для детей 6-7 лет/Авт. сост. А. В. Никитина. — СПб.: КАРО, 2018. — 128 с.: ил. — (Серия «Популярная логопедия»).
4. Нищева Н. В., Картотека подвижных игр, упражнений, физкультминуток, пальчиковой гимнастики. ФГОС. Издательство: Детство-Пресс, 2019 г., 80 стр.
5. Танцюра С.Ю, Васильева И.Н.: Логопедический игровой массаж. Упражнения для детей раннего и дошкольного возраста. Издательство: Сфера, 2020 г.
6. Фалева А.С: Самомассаж с использованием природного материала. 5-10 лет. ФГОС. Издательство: Детство-Пресс, 2017 г. 64 с.

## РЕЦЕНЗИЯ

на методическую разработку  
Абросимовой Наины Бапкеновны  
воспитателя МАДОУ МО г. Краснодар "Детский сад № 6»

### Рабочая тетрадь «Развитие навыка чтения и готовности руки к письму»

Актуальность методической разработки, определена тем, что дети с тяжёлыми нарушениями речи составляют многочисленную группу детей, посещающих дошкольные учреждения. Речевое недоразвитие определяет значительные трудности в овладении речью и навыками чтения, у детей моторная неготовность к овладению навыками письма. Что приводит к возникновению дислексии у детей с тяжёлыми нарушениями речи в условиях общеобразовательной школы. Использование рабочей тетради «Развитие навыка чтения и готовности руки к письму» в образовательном процессе имеет приоритетное значение в овладении детьми предпосылок навыка чтения в дошкольной образовательной организации.

Новизна данной методической разработки, заключающаяся в обеспечении целевых ориентиров ФГОС и преемственности дошкольной образовательной организации и школы. Рабочая тетрадь способствует организации специально организованного образовательного процесса и повышает эффективность овладения навыками чтения и подготовки к письменной речи. Обеспечивая тем самым профилактику дислексии у детей с тяжёлыми нарушениями речи.

Практическая значимость данного пособия заключается в том, что:

- созданы условия для развития детей с ТНР, направленные на развитие основ грамотности, подготовки руки к письму;
- специально организованный образовательный процесс запланирован поэтапно, предусмотрен порядок изучения звуков и букв от простых к более сложным, так как дети с ТНР еще не овладели звукопроизношением сложных звуков;
- упражнения систематизированы и нацелены на формирование достаточного уровня развития основных предпосылок готовности к чтению и письменной речи в школе.

По структуре методическая разработка представляет собой рабочую тетрадь, рассчитанную на один учебный год обучения в группе подготовительного возраста компенсирующей направленности для детей с ТНР. Тетрадь рекомендована воспитателям для использования на вечерних занятиях по заданию учителя-логопеда. В тетради разработаны слоговые таблицы, таблицы со словами, прописи печатных букв.

Автором грамотно сформулированы цели и задачи, решаемые методической разработкой, которые соответствуют поставленной цели. Упражнения разработаны в соответствии с трудностями овладения звукопроизношения детей с ТНР.

Рабочая тетрадь «Развитие навыка чтения и готовности руки к письму», апробирована и используется с 2020-2021 учебного года на занятиях по заданию учителя-логопеда в группе подготовительного возраста компенсирующей направленности для детей с ТНР МАДОУ МО г. Краснодар "Детский сад № 6".

#### Рецензент:

кандидат педагогических наук,  
доцент кафедры ДПП ФППК  
ФГБОУ ВО «Кубанский государственный университет»

Кураева Д.А.

  
подпись Д.А. Кураева  
09.12.2021

Муниципальное автономное дошкольное образовательное учреждение  
муниципального образования город Краснодар  
«Детский сад комбинированного вида № 6»

Абросимова Н.Б.

Методическая разработка

## **Рабочая тетрадь**

**«Развитие навыка чтения  
и готовности руки к письму»**

Краснодар 2021

Абросимова Н.Б.

Методическая разработка. Рабочая тетрадь «Развитие навыка чтения и готовности руки к письму»

Рекомендовано воспитателям ДОО.

### Пояснительная записка

Методическая разработка представляет собой рабочую тетрадь «Развитие навыка чтения и готовности руки к письму». Работа по тетради рассчитана на один учебный год и содержит систематизированный практический материал. Методическая разработка поможет в условиях ДОО обеспечить воспитателю взаимодействие с учителем-логопедом и организовать вечернюю работу с детьми по подготовке к обучению грамоте и фонетико-фонематических средств языка в группе подготовительного возраста компенсирующей направленности для детей с ТНР.

Актуальность методической разработки, определена тем, что в настоящее время дошкольники с недоразвитием речи составляют многочисленную группу детей. На современном этапе развития интеграционных процессов в отечественной системе образования возникает проблема адаптации детей с речевым нарушением в условиях общеобразовательной школы и имеет приоритетное значение в овладении предпосылок грамотности в дошкольной образовательной организации.

Федеральный государственный образовательный стандарт дошкольного образования определяет целевые ориентиры - социальные и психологические характеристики личности ребёнка на завершающем этапе дошкольного образования. На этапе поступления в школу ребенок должен достаточно владеть: устной речью, умением использовать речь для выражения своих мыслей, чувств и желаний, способностью построения речевого высказывания в ситуации общения, у ребенка складываются предпосылки грамотности.

Содержание методической разработки определено с учетом общих дидактических принципов, которые для детей с ТНР приобретают особую значимость: от простого к сложному, систематичность, доступность и повторяемость материала.

**Цель:** профилактика акустической, оптической дисграфии и дисграфии на основе проблем звукового анализа и синтеза, логического мышления и тонко-координированных движений руки. Работа с тетрадью поможет воспитать у детей внимание к звуковой стороне речи, сформировать фонематическое восприятие, развить способность к запоминанию образа буквы, развитию навыка чтения и мелкой моторики.

#### **Задачи:**

- уточнить правильность произношения звука;
- различать на слух гласные, согласные звуки;
- дифференцировать гласные и согласные звуки (по твердости-мягкости);
- познакомиться и запомнить образ буквы;

- анализировать и синтезировать обратные и прямые слоги;
- делить слова на слоги;
- упражнять детей в чтении по слогам;
- упражнять в печатании букв;
- развитие мелкой моторики;
- развитие графических навыков;
- развивать высшие психические процессы (восприятие, внимание, память, мышление).

По результатам использования рабочей тетради «Развитие навыка чтения и готовности руки к письму» на вечерних занятиях было зафиксировано наличие положительной динамики у всей группы детей. Следует отметить, что дети стали дифференцировать гласные и согласные звуки, овладели звукобуквенным анализом и синтезом, закрепился навык чтения по слогам; научились печатать буквы, сформировался пальцевой захват карандаша.



Раскрась буквы красным карандашом.

# A

# a



Обведи картинку по точкам и раскрась

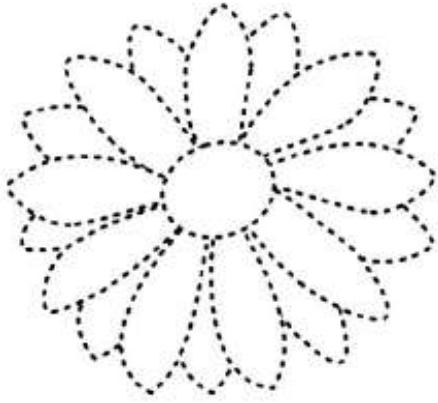

**АСТРА**

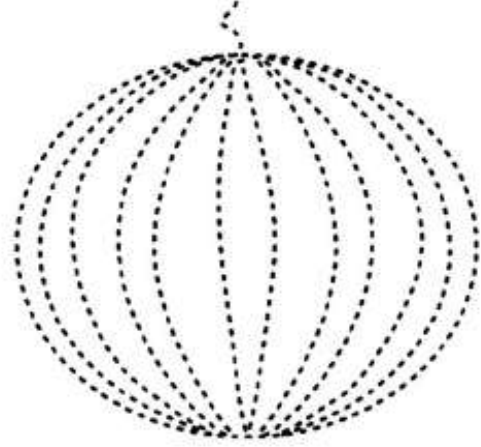

**АРБУЗ**

Обведи картинку и буквы

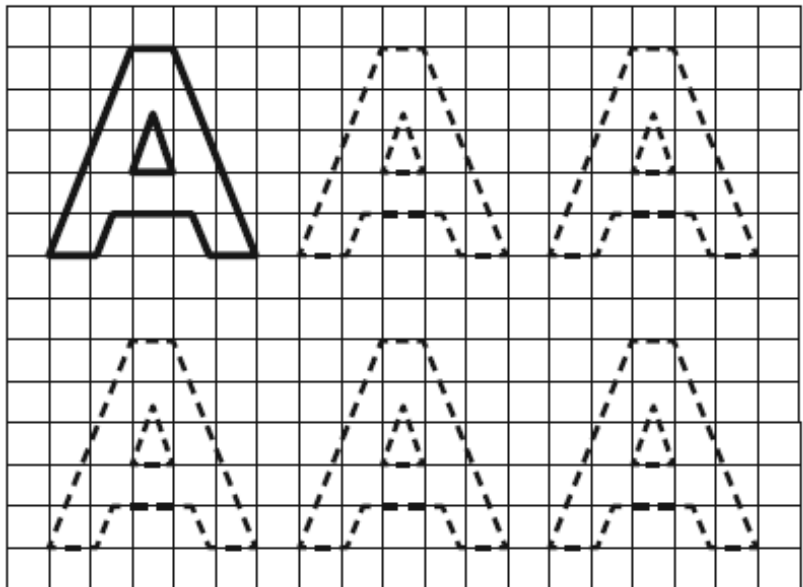

Прочитай

<b>A</b>	<b>a</b>	<b>A</b>	<b>a</b>	<b>A</b>
<b>a</b>	<b>a</b>	<b>A</b>	<b>a</b>	<b>a</b>
<b>A</b>	<b>A</b>	<b>a</b>	<b>A</b>	<b>A</b>

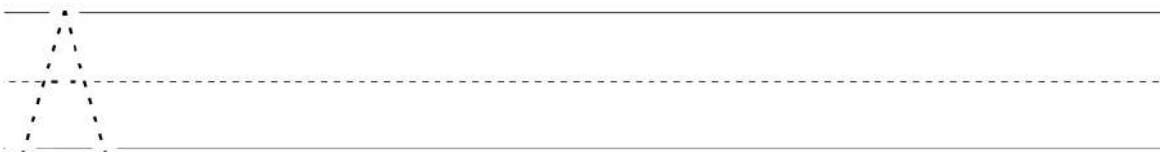
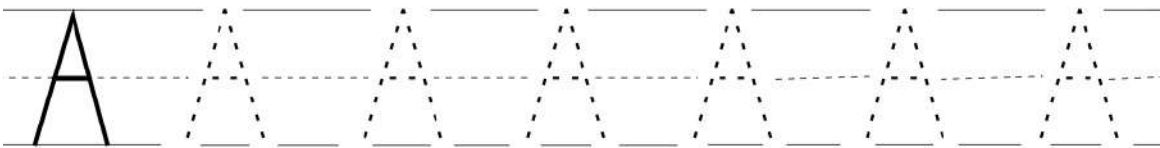
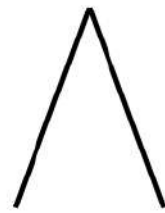
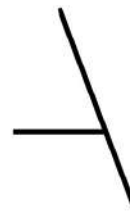
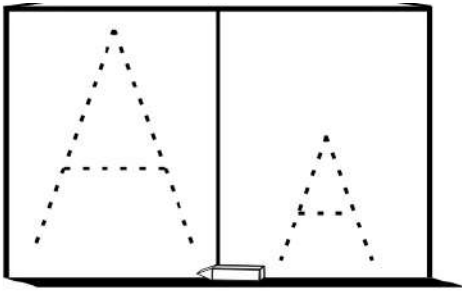
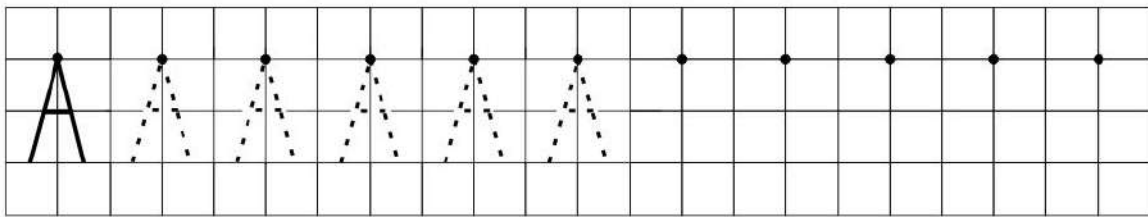
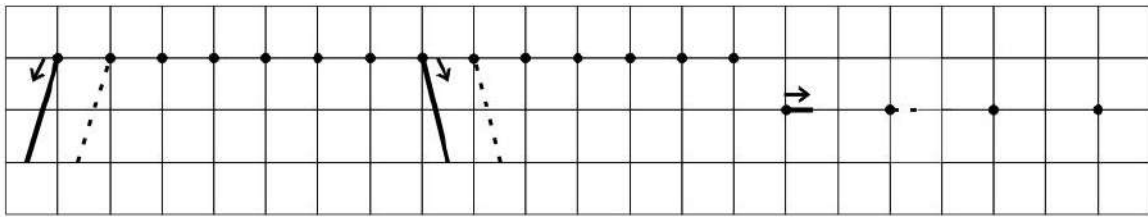
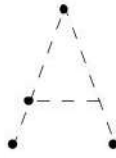
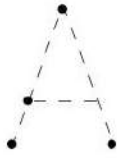
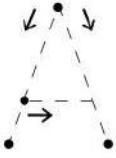
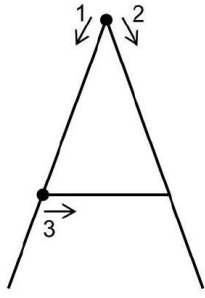
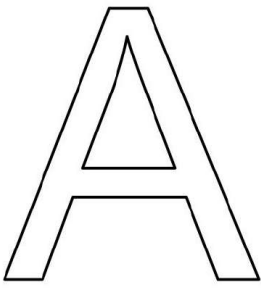



Раскрась буквы красным карандашом

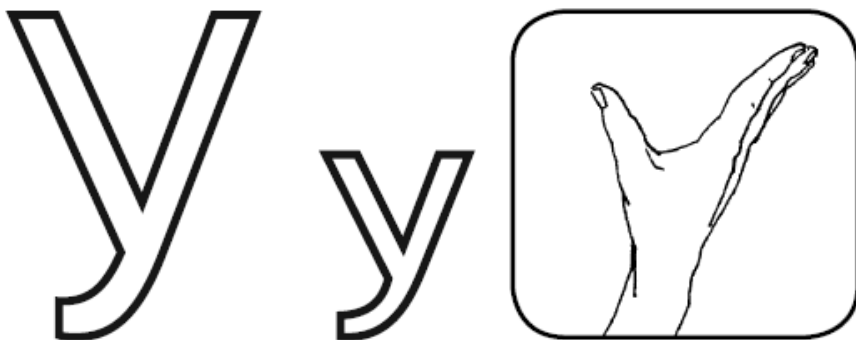

Обведи картинки по точкам и раскрась

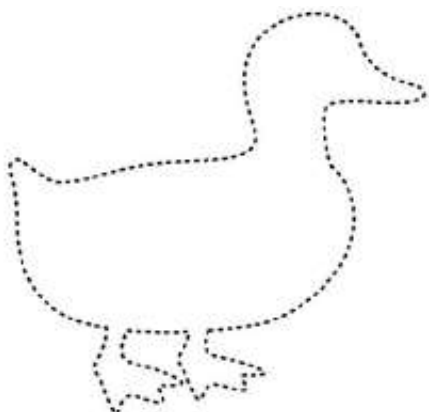

**УТКА**

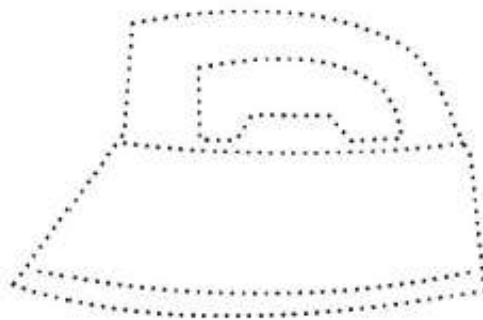

**УТЮГ**

Обведи картинку и буквы

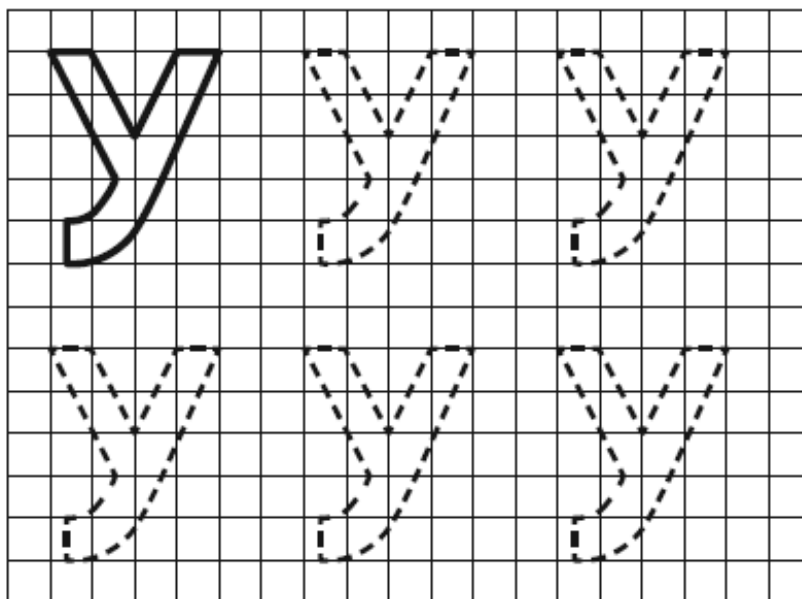

Прочитай

<b>У</b>	<b>у</b>	<b>У</b>	<b>у</b>	<b>У</b>
<b>у</b>	<b>у</b>	<b>у</b>	<b>у</b>	<b>у</b>
<b>у</b>	<b>у</b>	<b>у</b>	<b>у</b>	<b>у</b>

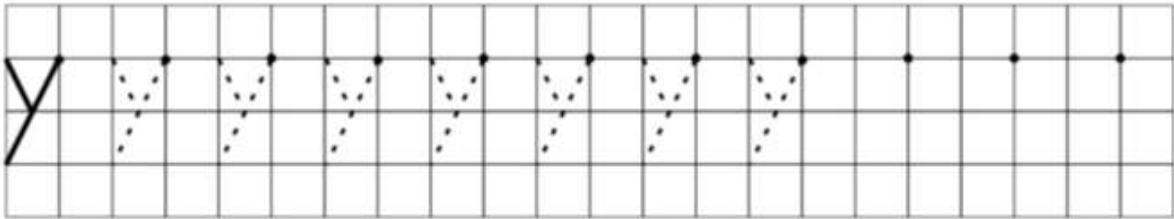
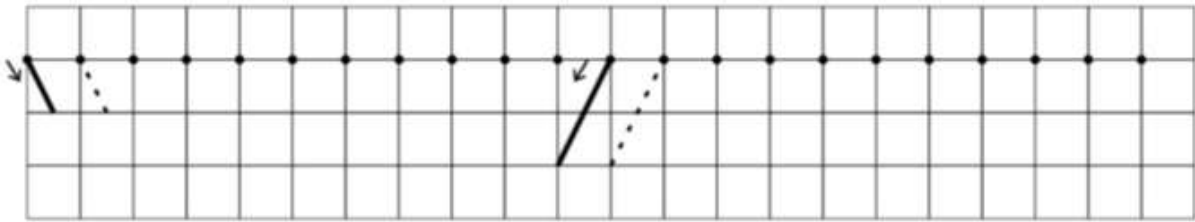
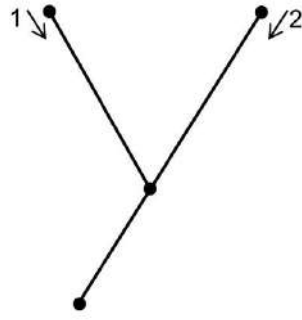
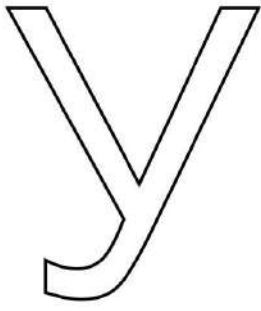

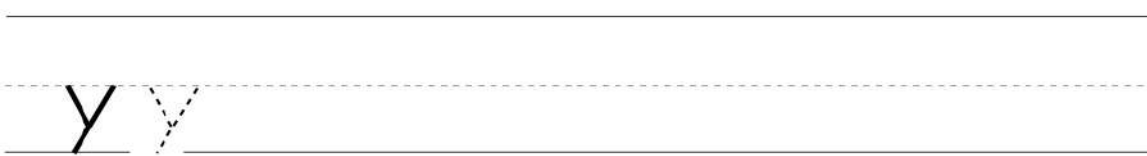
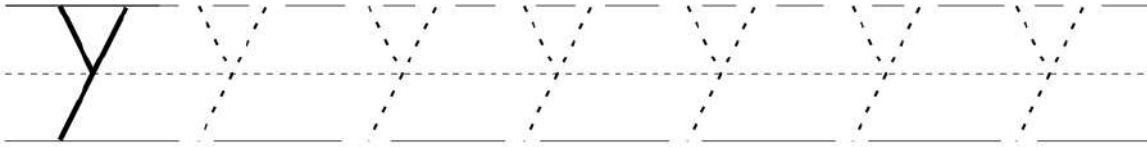
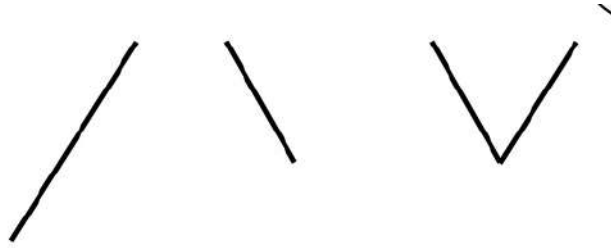
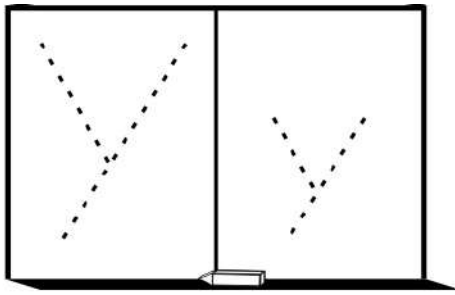

Раскрась буквы красным карандашом.

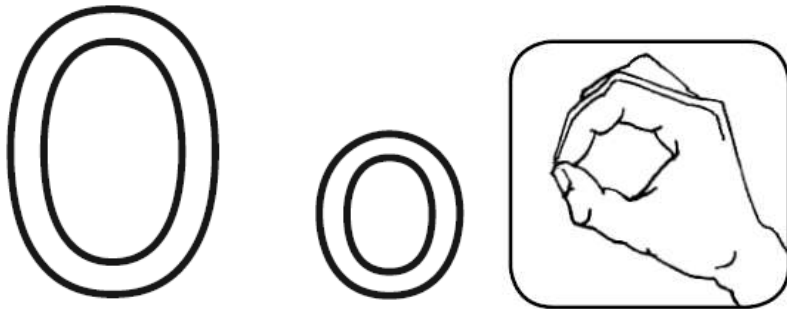

Обведи картинку по точкам

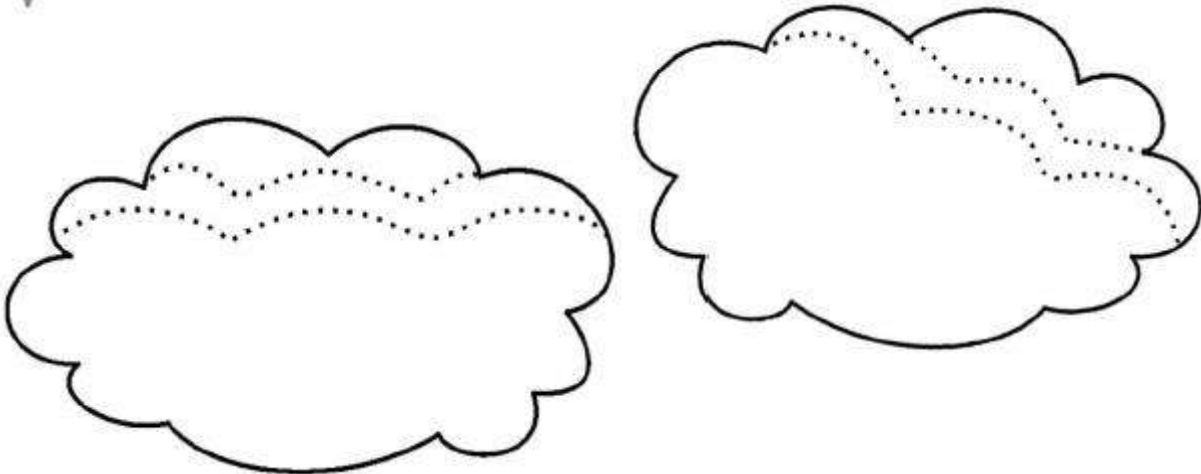

Обведи картинку и буквы

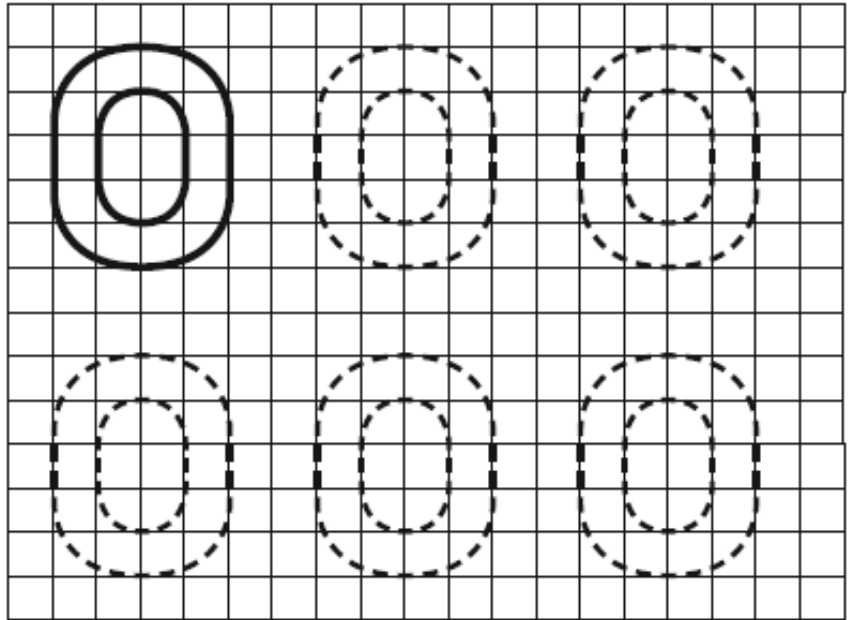

Прочитай

<b>O</b>	<b>o</b>	<b>O</b>	<b>o</b>	<b>O</b>
<b>o</b>	<b>o</b>	<b>O</b>	<b>o</b>	<b>o</b>
<b>O</b>	<b>O</b>	<b>o</b>	<b>O</b>	<b>O</b>

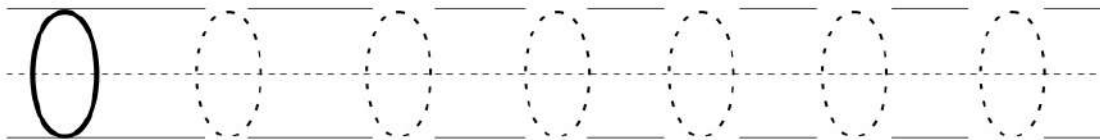
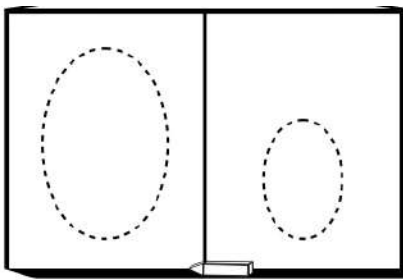
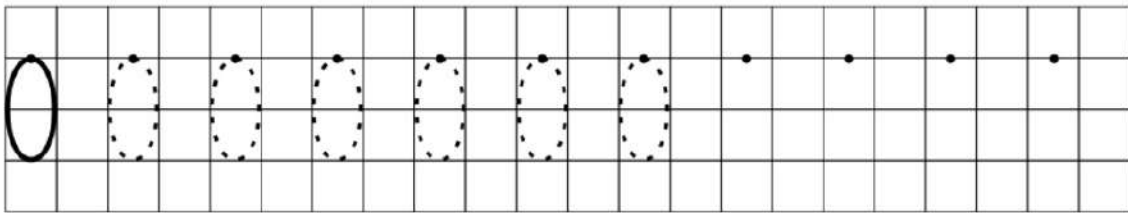
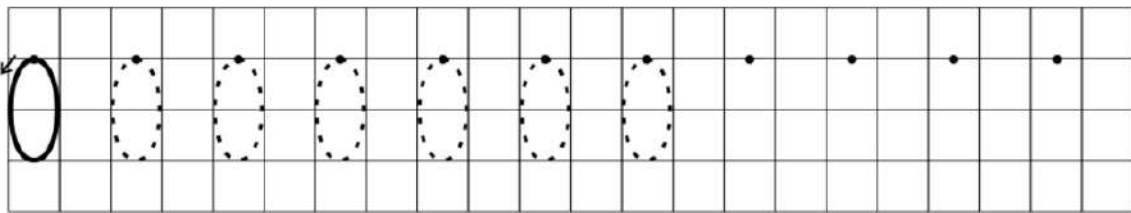
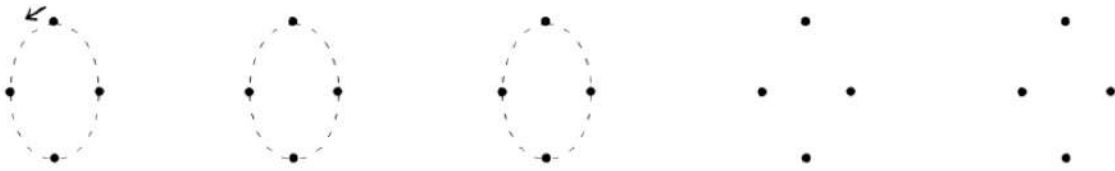
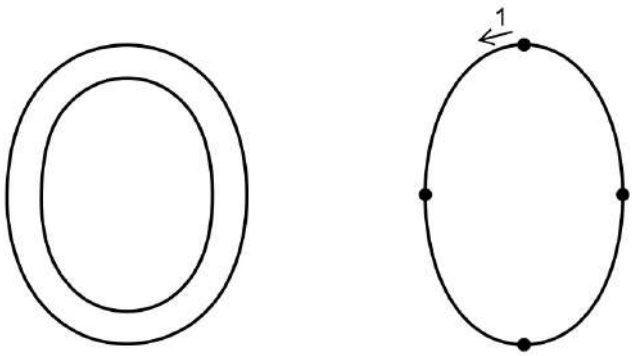

Раскрась буквы красным карандашом.



Обведи картинки по точкам и раскрась

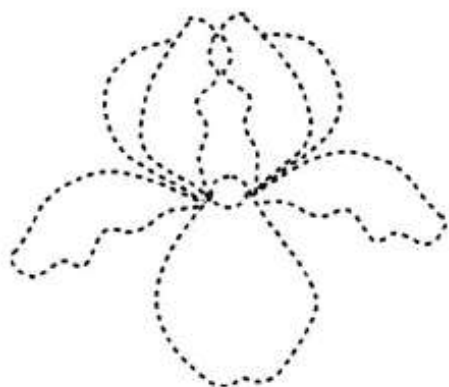

**ИРИС**



**ИНДЮК**

Обведи картинку и буквы

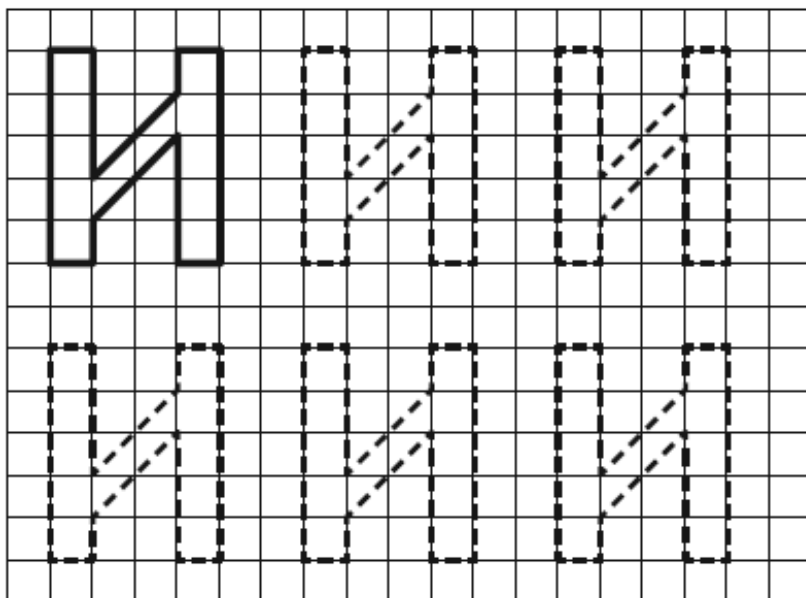

Прочитай

<b>И</b>	<b>и</b>	<b>И</b>	<b>и</b>	<b>И</b>
<b>И</b>	<b>И</b>	<b>и</b>	<b>И</b>	<b>И</b>
<b>и</b>	<b>и</b>	<b>И</b>	<b>и</b>	<b>и</b>

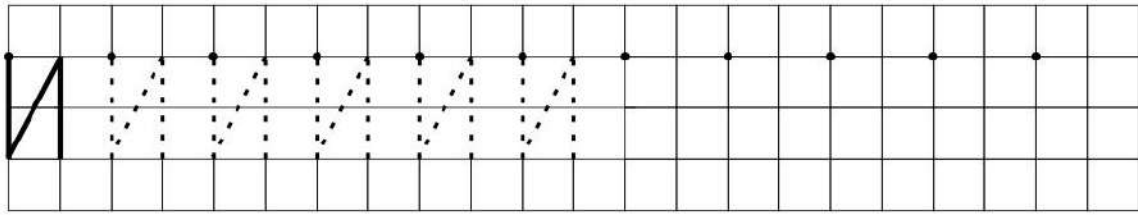
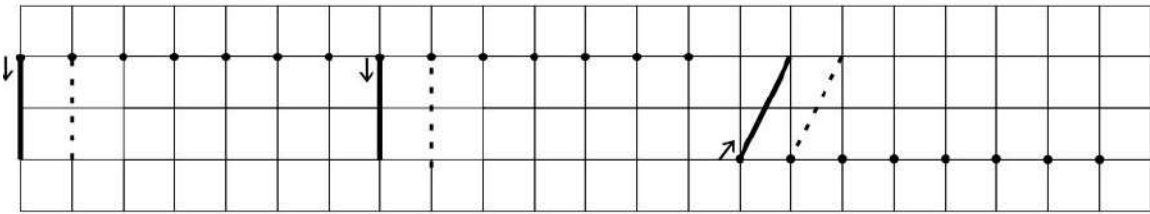
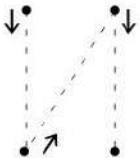
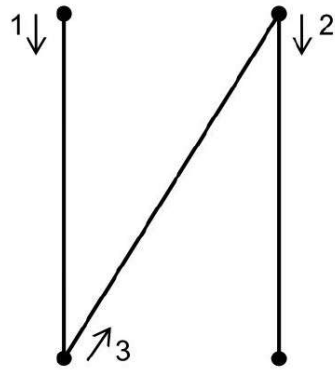
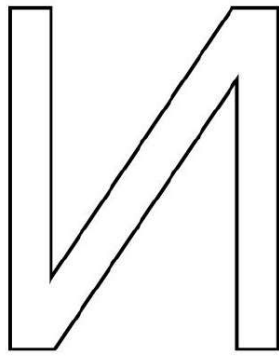

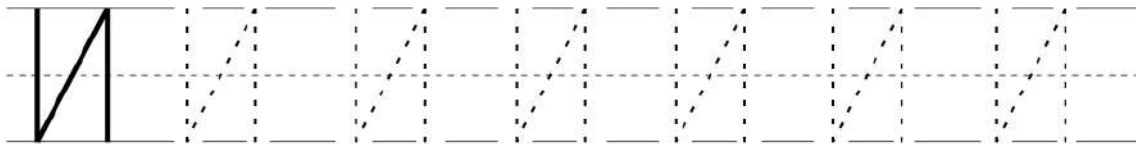
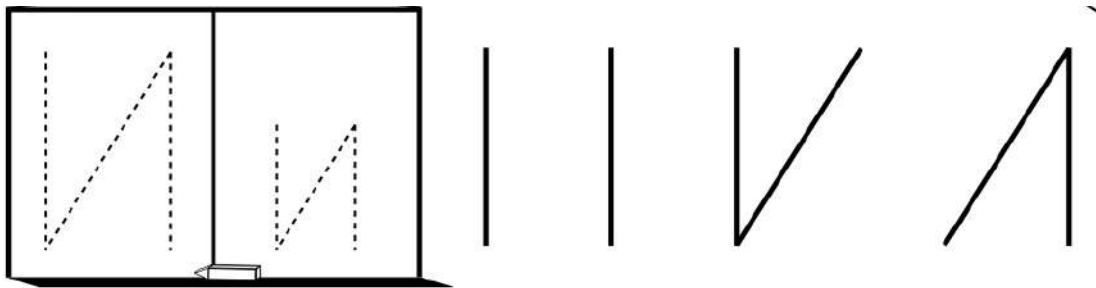

Раскрась буквы красным карандашом.



Помоги мышке добраться до сыра

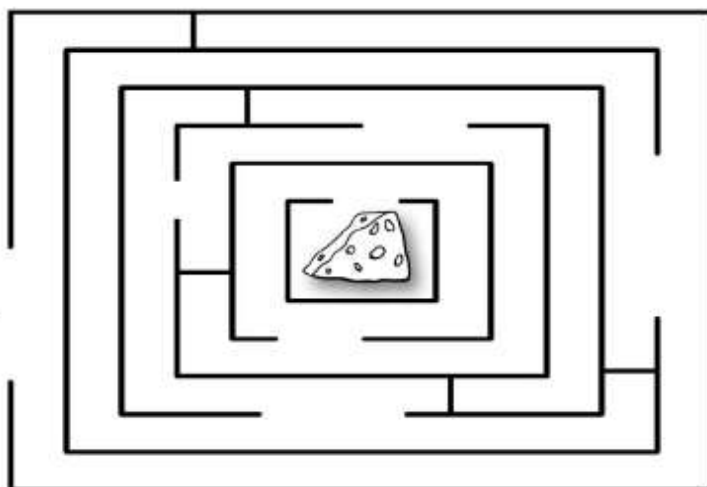

Обведи картинку и буквы



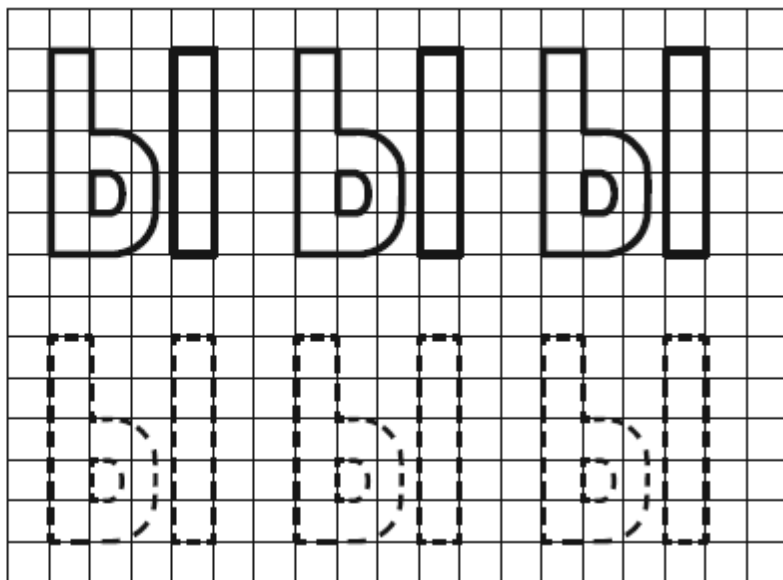
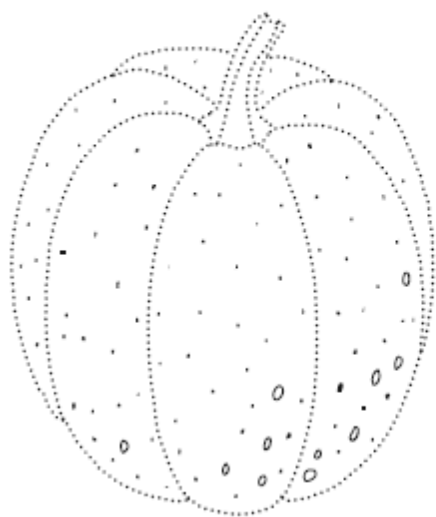

Прочитай

<b>Ы</b>	<b>ы</b>	<b>Ы</b>	<b>ы</b>	<b>Ы</b>
<b>А</b>	<b>И</b>	<b>У</b>	<b>и</b>	<b>а</b>
<b>ы</b>	<b>у</b>	<b>Ы</b>	<b>ы</b>	<b>Ы</b>

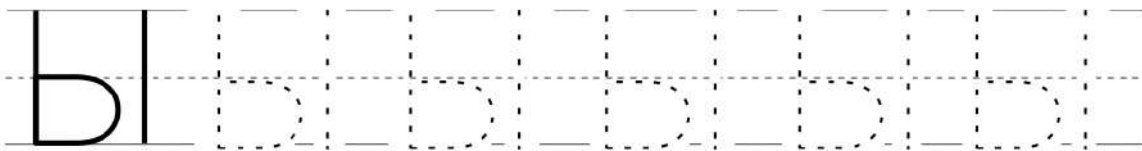
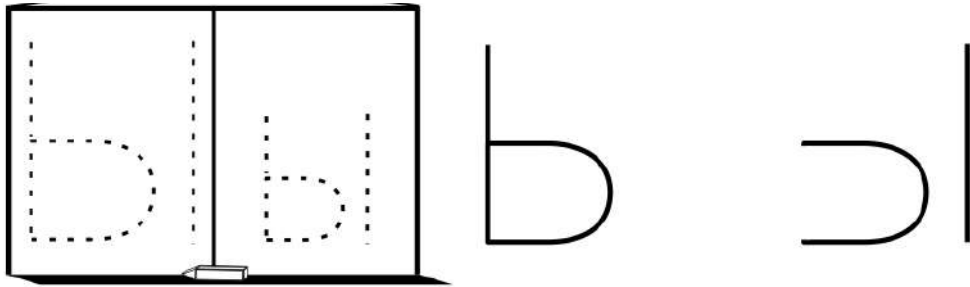
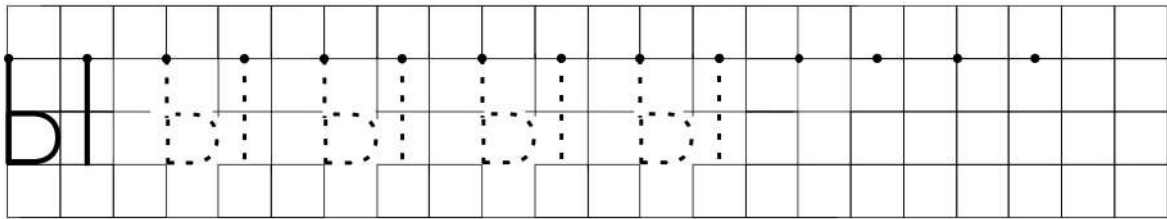
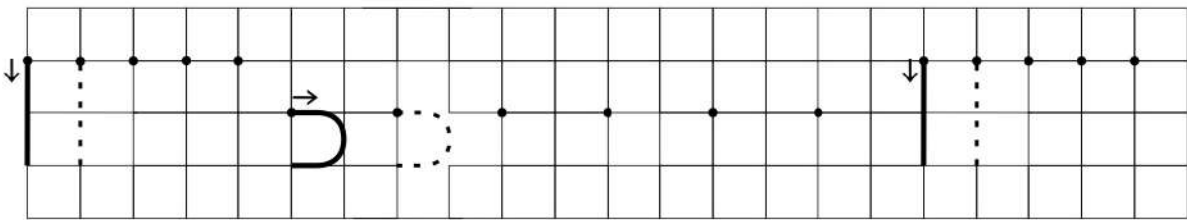
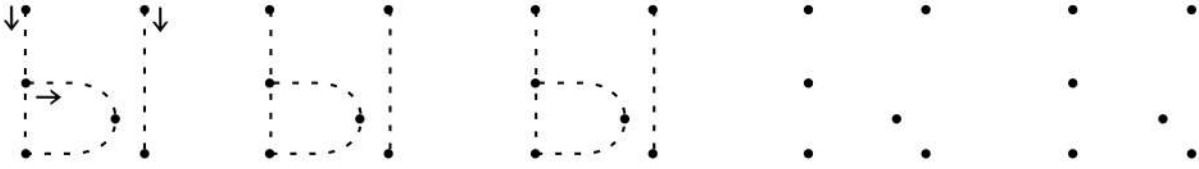
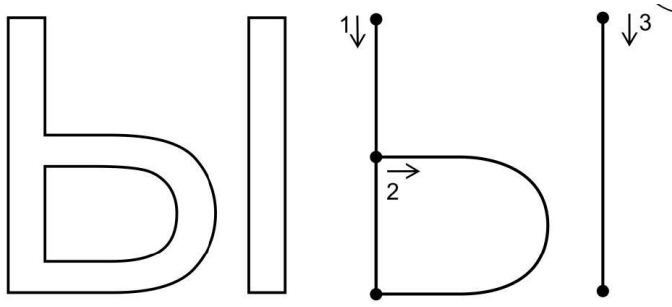

Раскрась буквы красным карандашом.

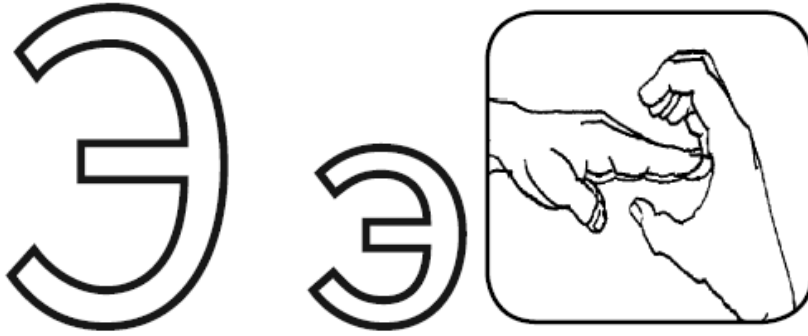

Обведи картинки по точкам и раскрась

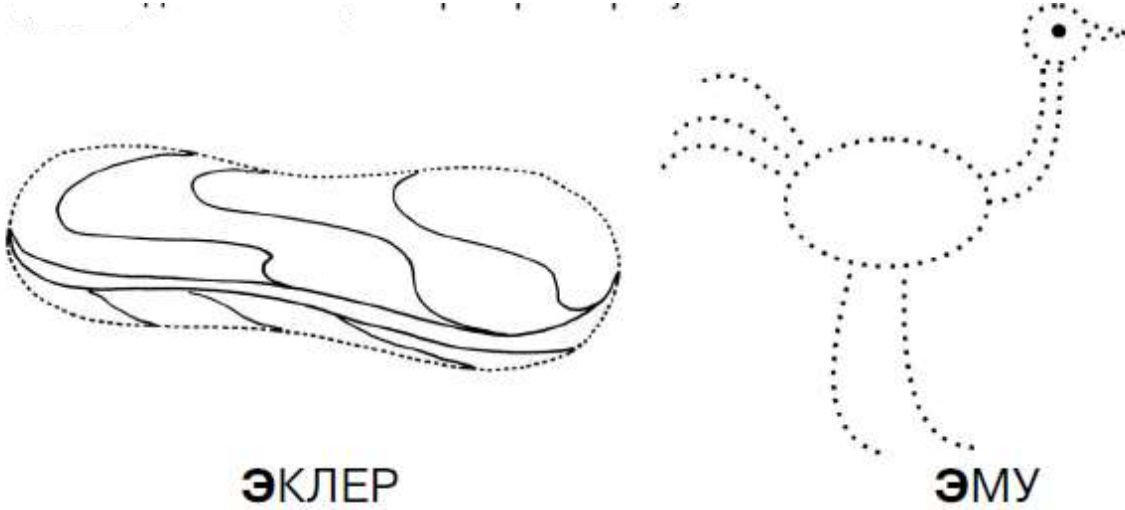

Обведи картинку и буквы

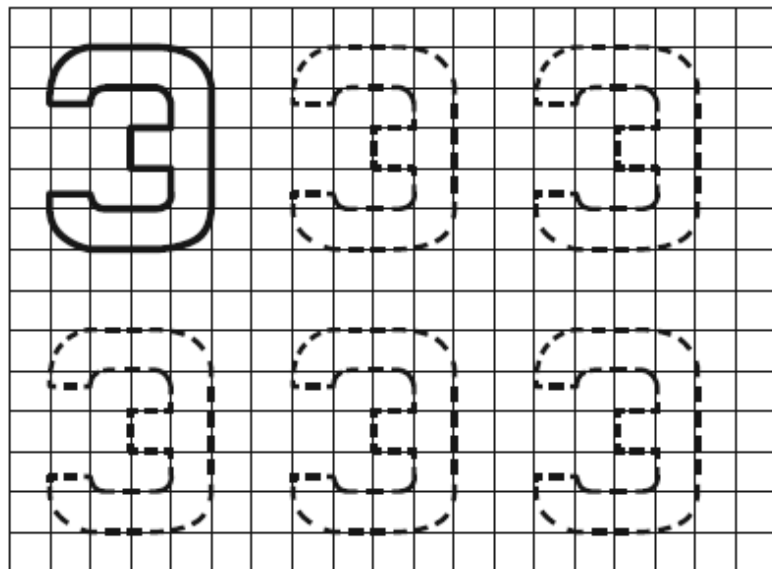

Прочитай

Э	э	Э	э	Э
А	ы	у	и	а
э	у	ы	и	Э

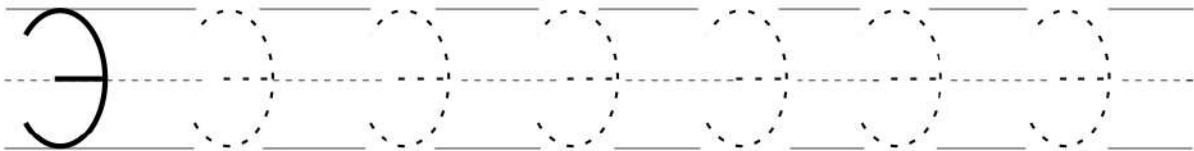
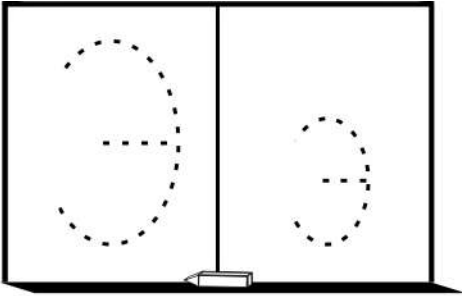
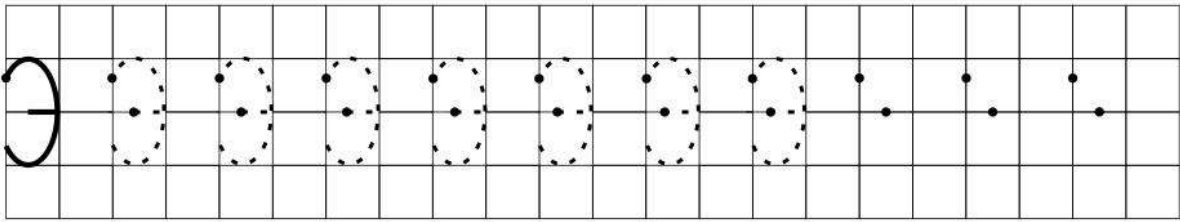
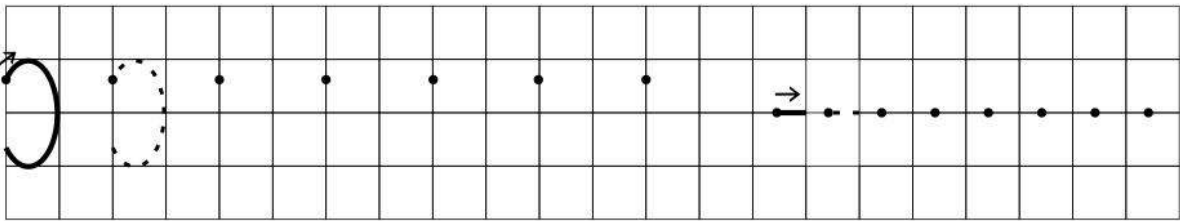
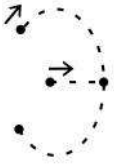
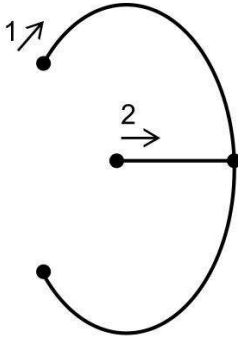
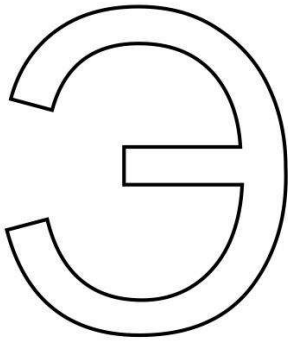

Раскрась буквы синим и зелёным карандашами

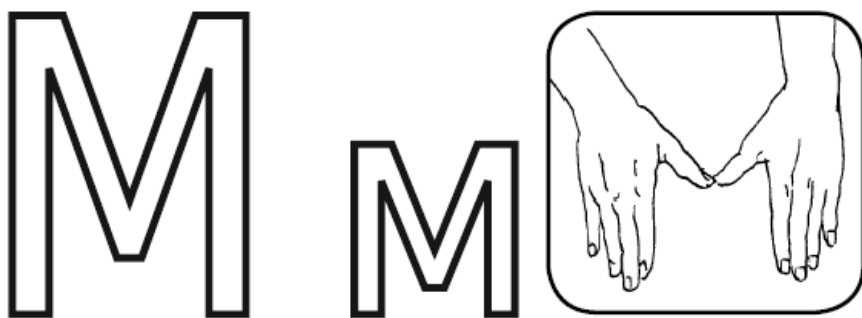

Заштрихуй картинку

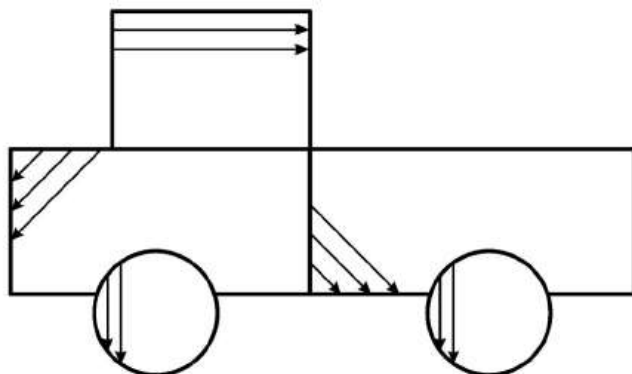

**МАШИНА**

Обведи картинку и буквы

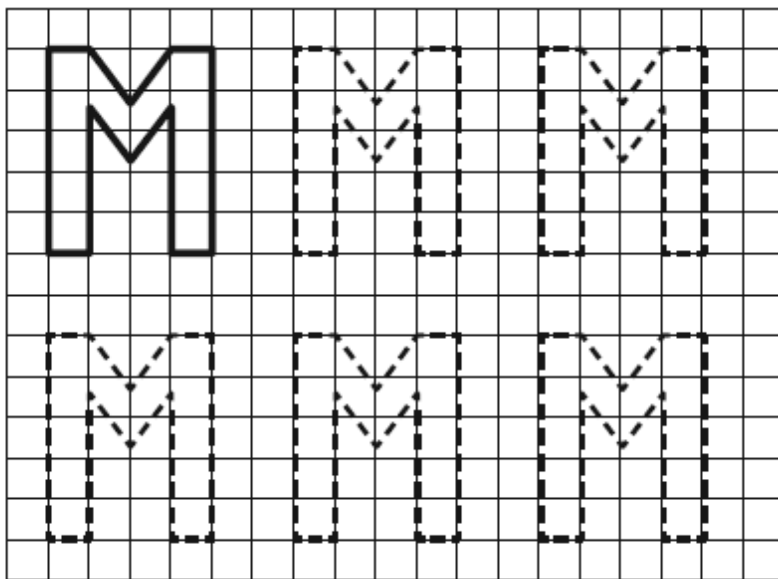

Прочитай

<b>М</b>	<b>м</b>	<b>М</b>	<b>м</b>	<b>М</b>	<b>м</b>
<b>му</b>	<b>ма</b>	<b>мо</b>	<b>ми</b>	<b>мы</b>	<b>мэ</b>
<b>ум</b>	<b>ам</b>	<b>ом</b>	<b>им</b>	<b>ым</b>	<b>эм</b>
<b>мум</b>	<b>мам</b>	<b>мом</b>	<b>мим</b>	<b>мым</b>	<b>мэм</b>
<b>уму</b>	<b>ама</b>	<b>ома</b>	<b>ими</b>	<b>ымы</b>	<b>эмэ</b>

<b>э -му</b>	<b>ма-ма</b>	<b>Эм-ма</b>
--------------	--------------	--------------

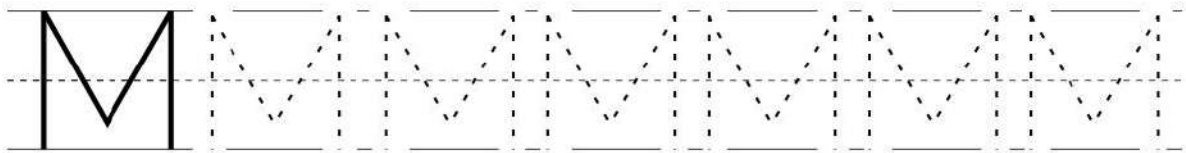
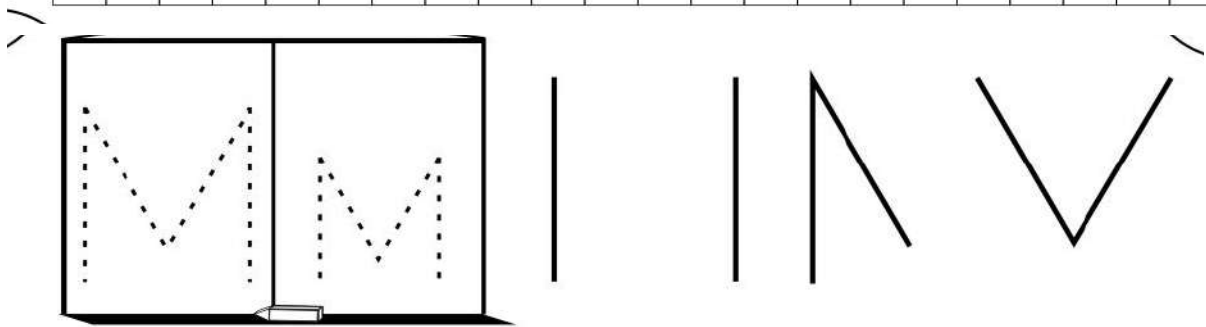
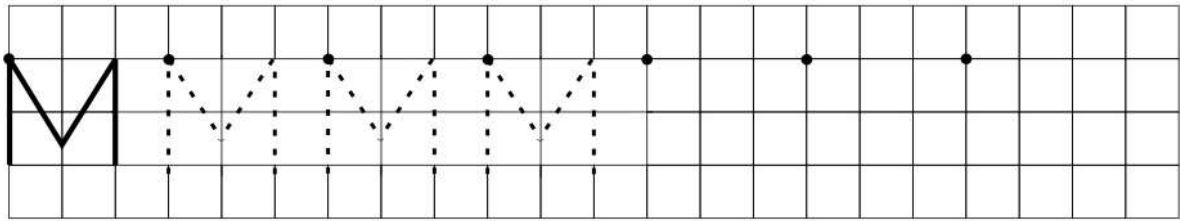
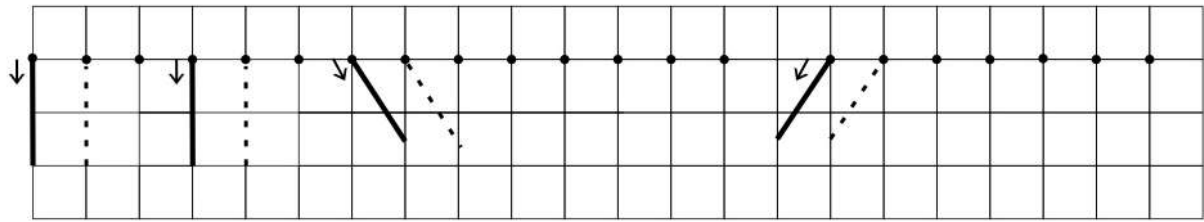
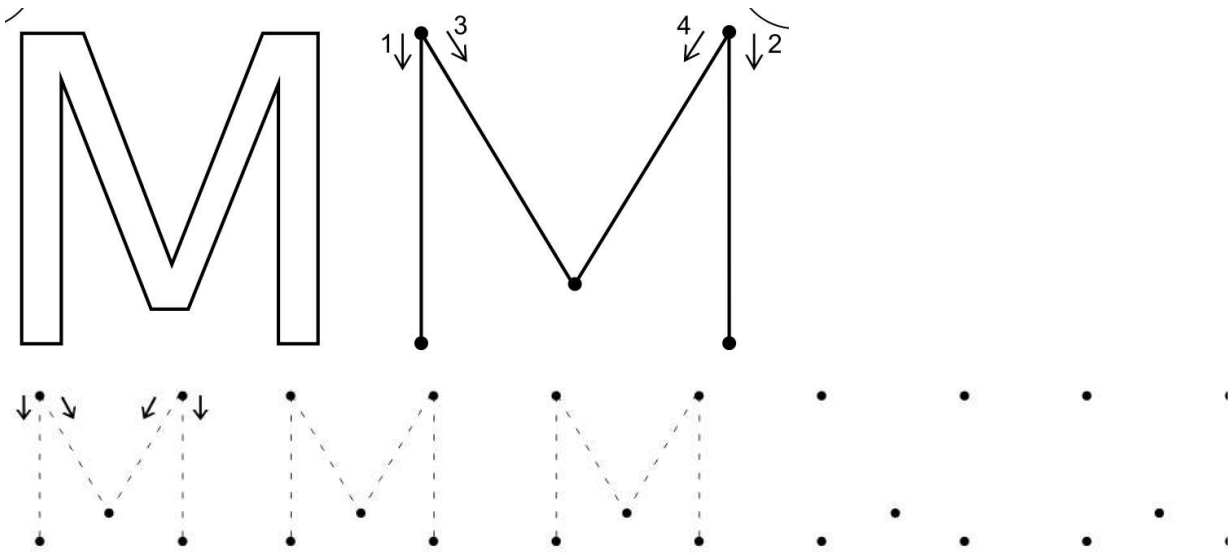

Раскрась буквы синим и зелёным карандашами

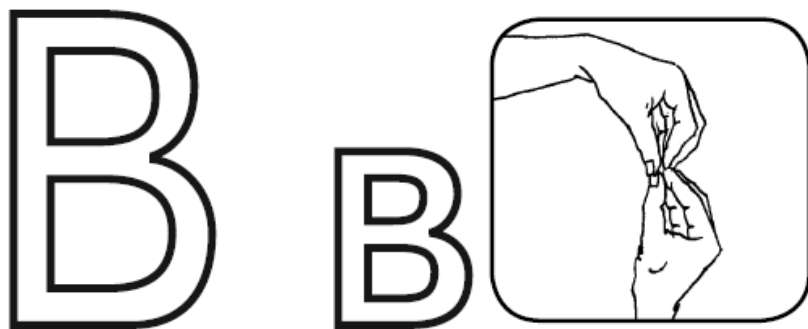

Обведи картинки по точкам и раскрась

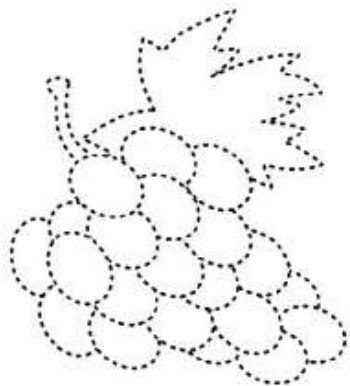

**ВИНОГРАД**



**ВОЛК**

Обведи картинку и буквы по точкам

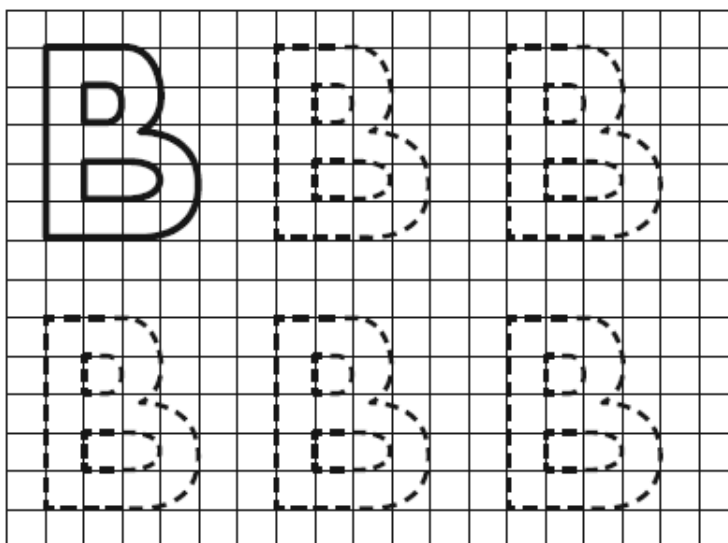
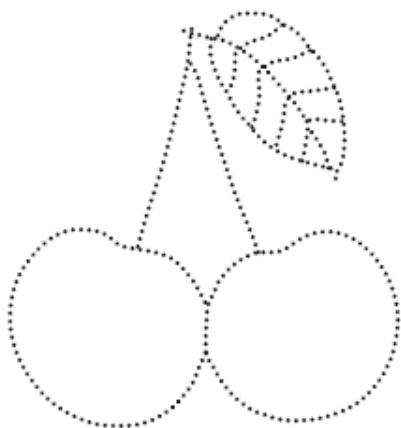

Прочитай

<b>В</b>	<b>в</b>	<b>В</b>	<b>в</b>	<b>В</b>	<b>в</b>
<b>ву</b>	<b>ва</b>	<b>во</b>	<b>ви</b>	<b>вы</b>	<b>вэ</b>
<b>ув</b>	<b>ав</b>	<b>ов</b>	<b>ив</b>	<b>ыв</b>	<b>эв</b>
<b>вув</b>	<b>вав</b>	<b>вов</b>	<b>вив</b>	<b>выв</b>	<b>вэв</b>
<b>уву</b>	<b>ава</b>	<b>ово</b>	<b>иви</b>	<b>ывы</b>	<b>эвэ</b>

<b>вам</b>	<b>и-ва</b>	<b>Во-ва</b>
------------	-------------	--------------

Раскрась буквы синим и зелёным карандашами

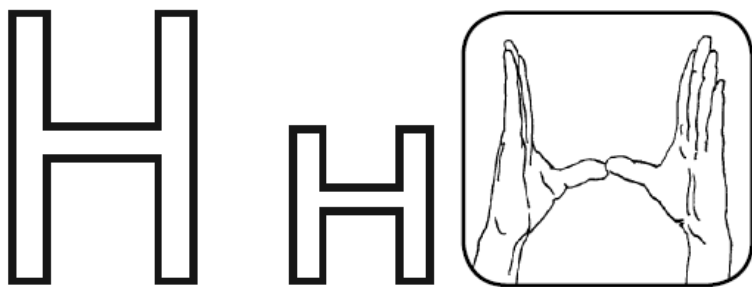

Обведи картинки по точкам и раскрась

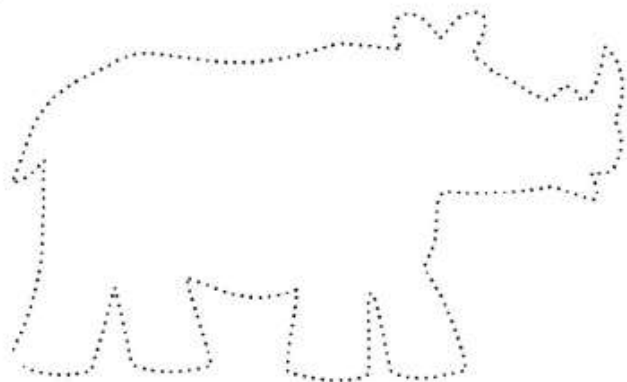

**НОСОРОГ**

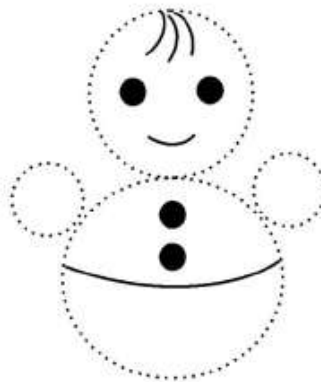

**НЕВАЛЯШКА**

Обведи картинку и буквы по точкам

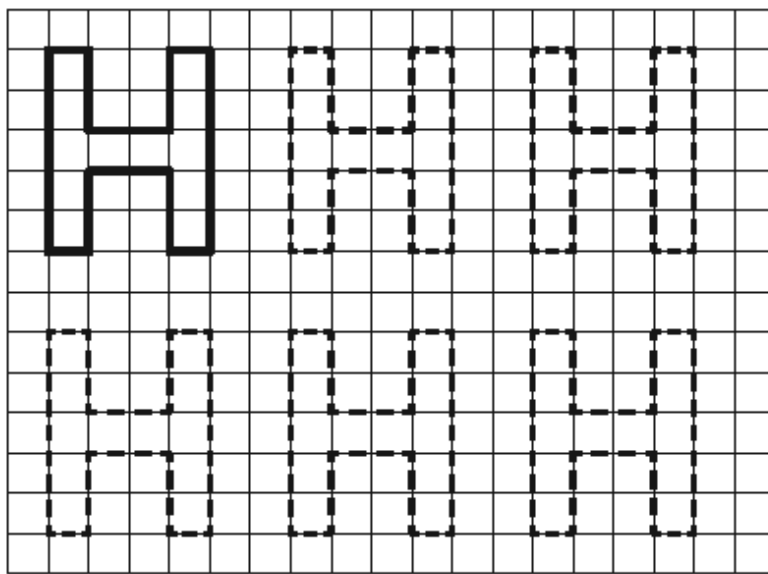
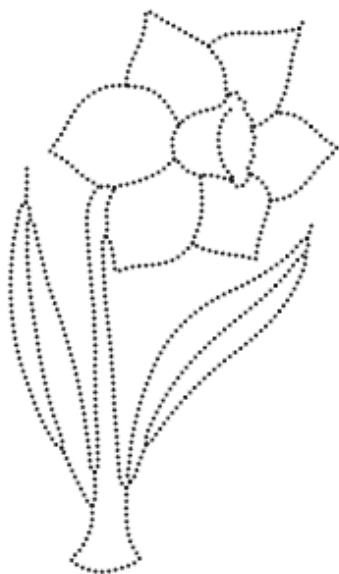

Прочитай

<b>ну</b>	<b>на</b>	<b>но</b>	<b>ни</b>	<b>ны</b>	<b>нэ</b>
<b>ун</b>	<b>ан</b>	<b>он</b>	<b>ин</b>	<b>ын</b>	<b>эн</b>
<b>нун</b>	<b>нан</b>	<b>нон</b>	<b>нин</b>	<b>нын</b>	<b>нэн</b>
<b>уну</b>	<b>ана</b>	<b>оно</b>	<b>ини</b>	<b>ыны</b>	<b>энэ</b>

<b>он</b>	<b>о-на</b>	<b>Ни-на</b>	<b>И-ван</b>
<b>о-ни</b>	<b>о-но</b>	<b>Ан-на</b>	<b>Ин-на</b>



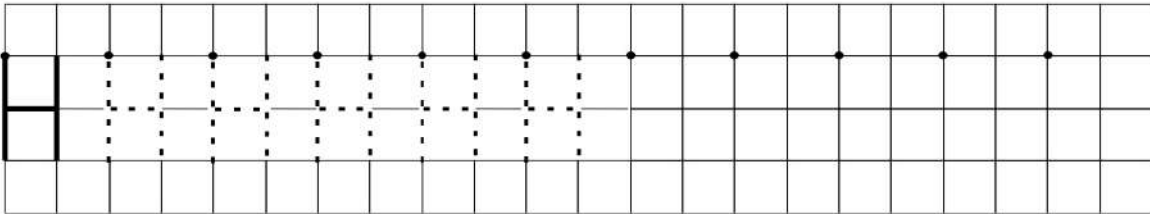
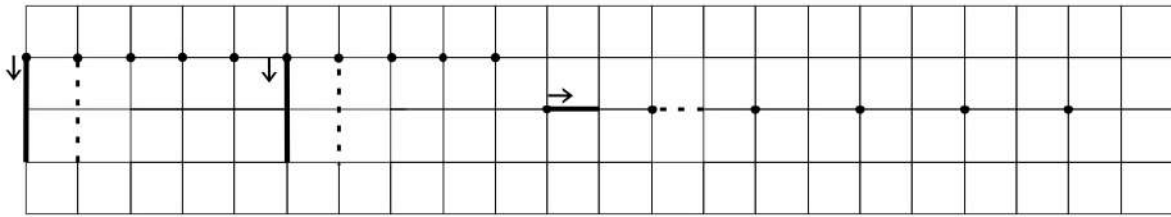
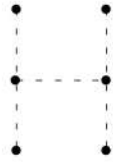
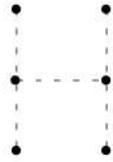
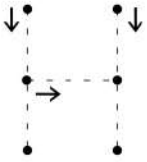
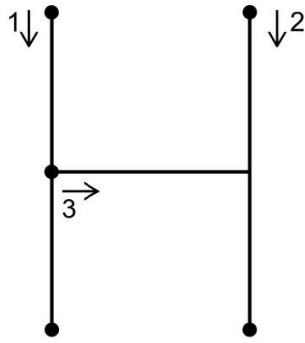
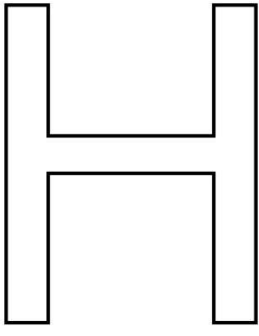

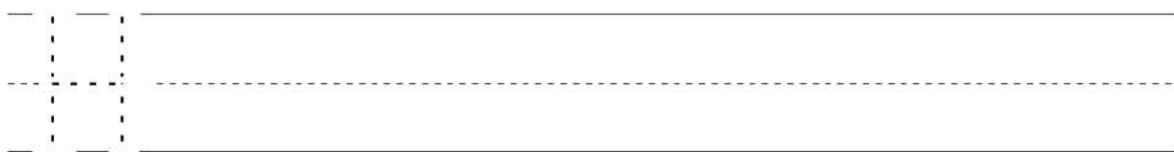
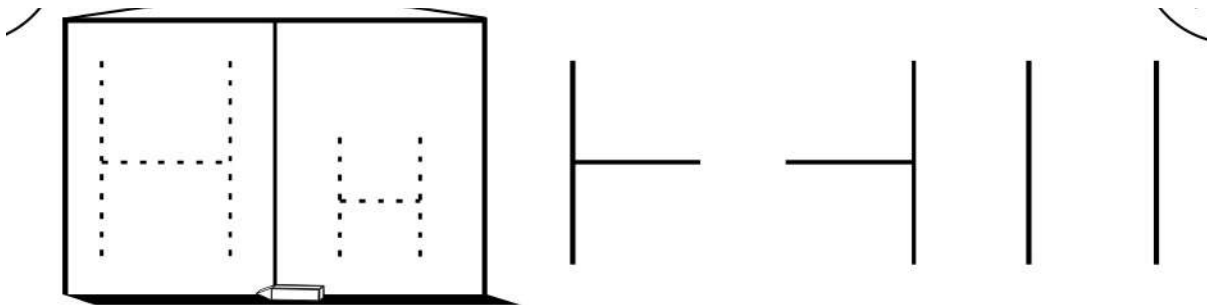

Раскрась буквы синим и зелёным карандашами

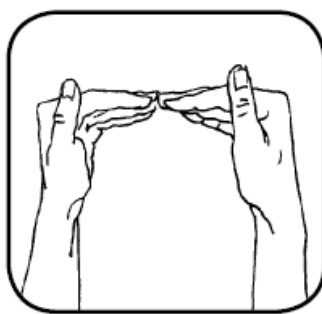
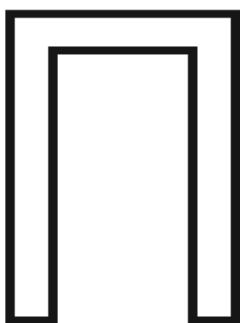

Обведи картинку по точкам и раскрась



**ПИЛА**

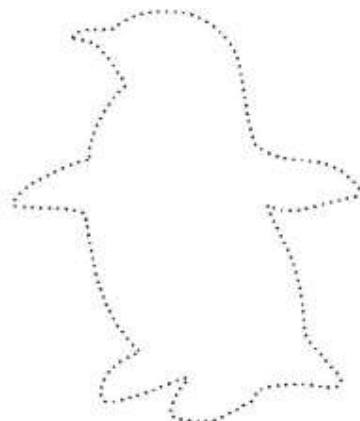

**ПИНГВИН**

Обведи картинку и буквы по точкам

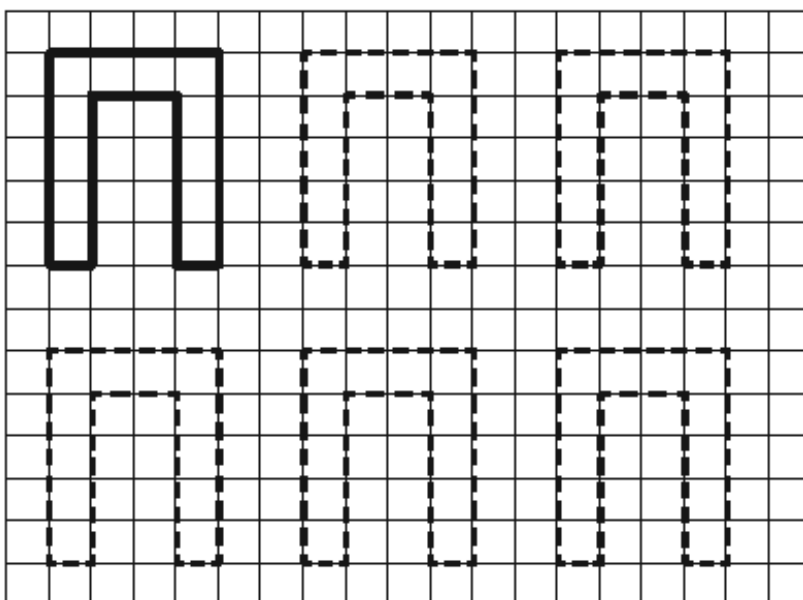

Прочитай

<b>пу</b>	<b>па</b>	<b>по</b>	<b>пи</b>	<b>пы</b>	<b>пэ</b>
<b>уп</b>	<b>ап</b>	<b>оп</b>	<b>ип</b>	<b>ып</b>	<b>эп</b>
<b>пуп</b>	<b>пап</b>	<b>поп</b>	<b>пип</b>	<b>пып</b>	<b>пэп</b>
<b>упу</b>	<b>апа</b>	<b>опо</b>	<b>ипи</b>	<b>ыпы</b>	<b>эпэ</b>

<b>па-па</b>	<b>по-ни</b>	<b>пу-ма</b>	<b>пи-он</b>
--------------	--------------	--------------	--------------

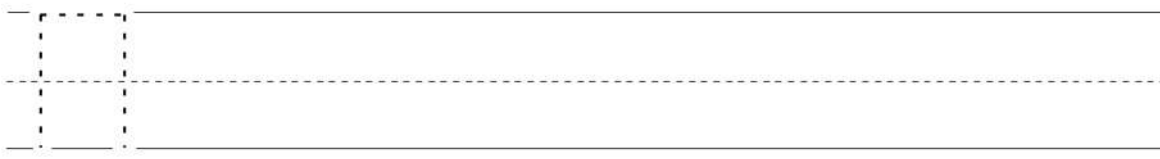
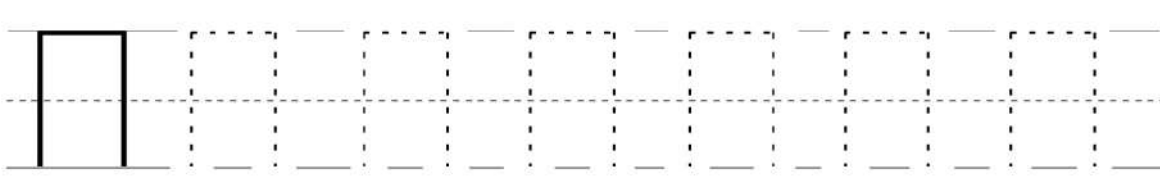
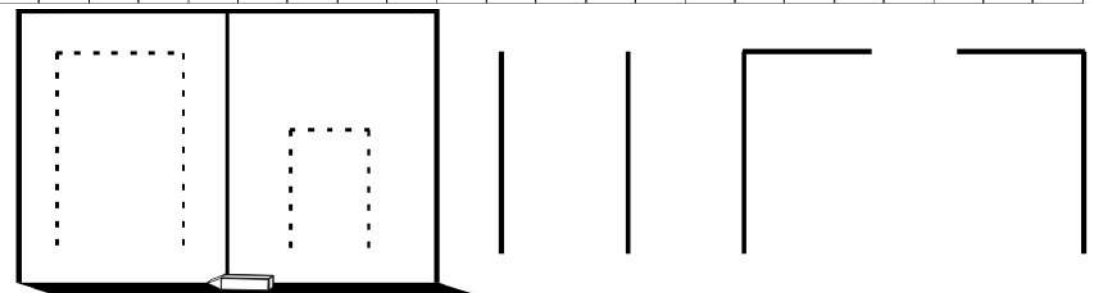
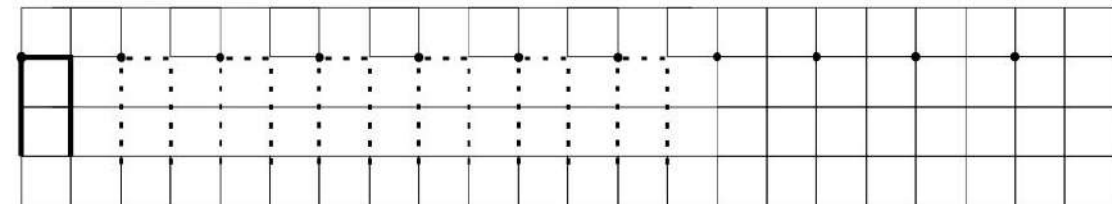
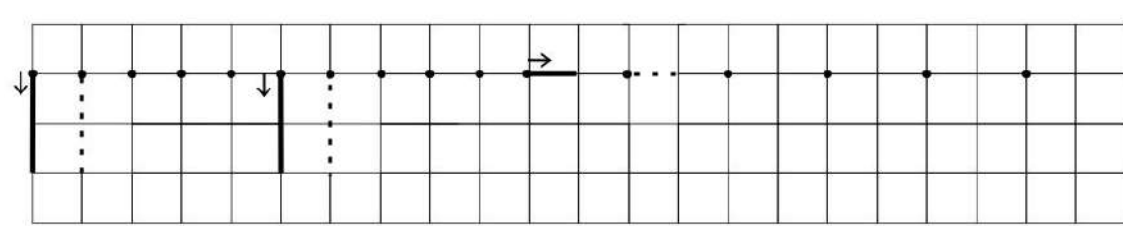
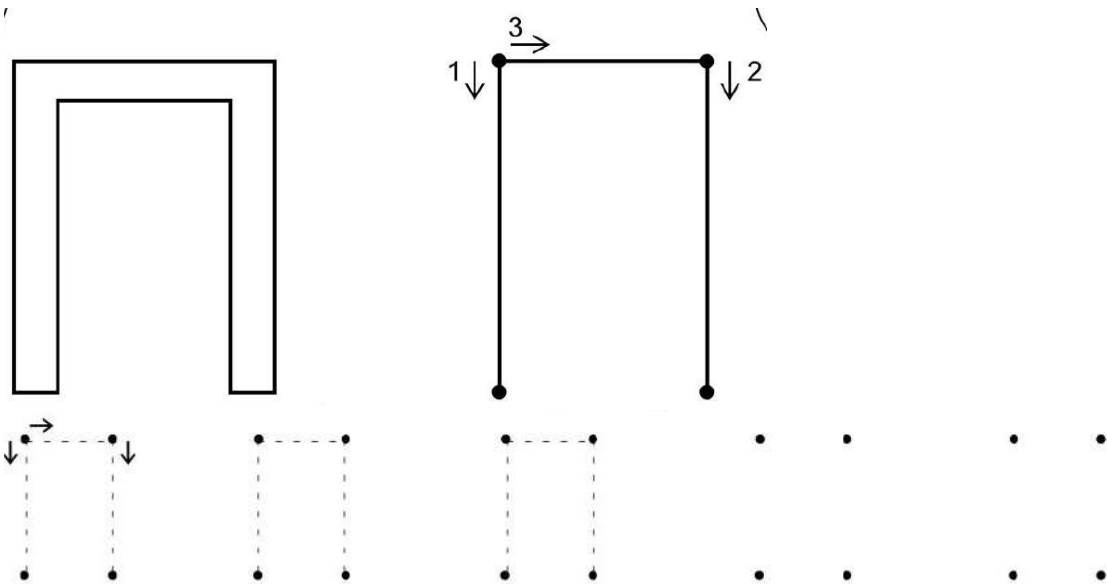

Раскрась буквы синим и зелёным карандашами

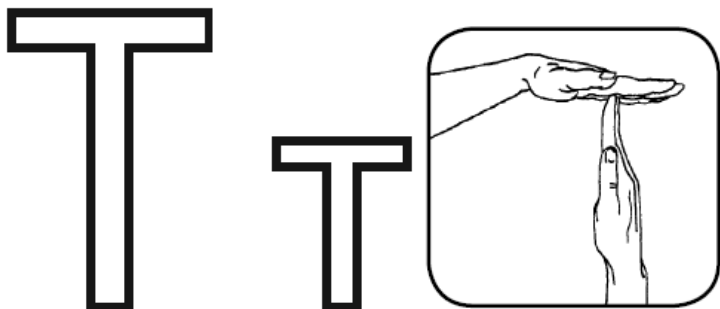

Обведи рисунки по точкам и раскрась

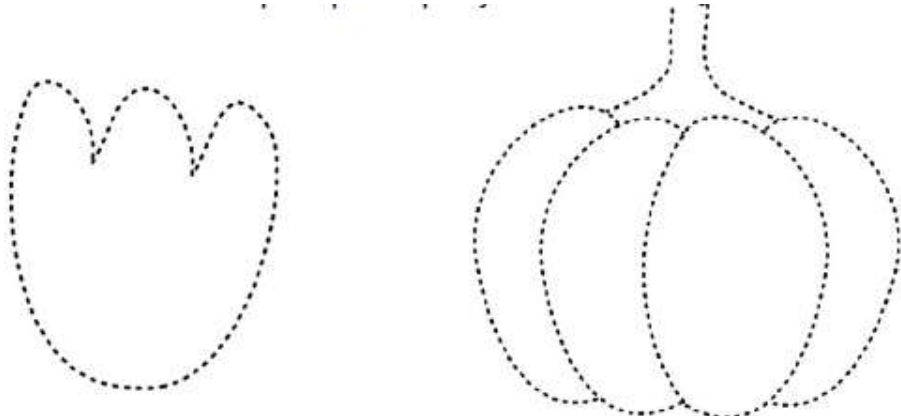

ТЮЛЬПАН

ТЫКВА

Обведи картинку и буквы по точкам

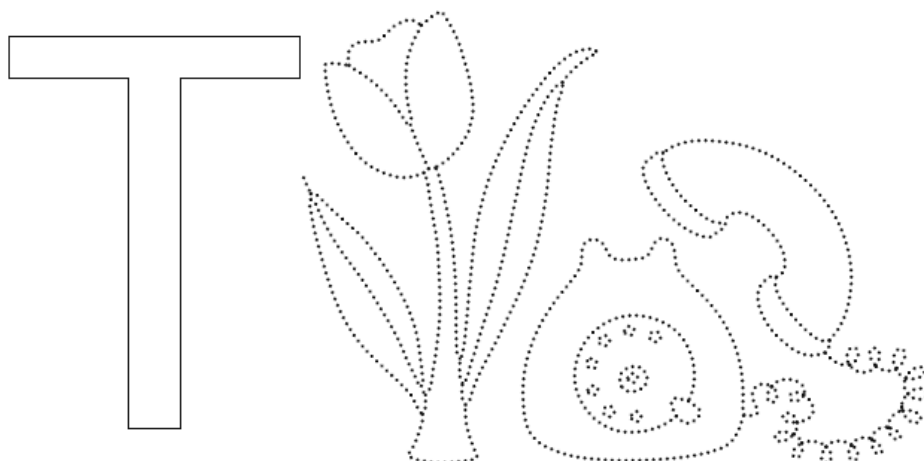
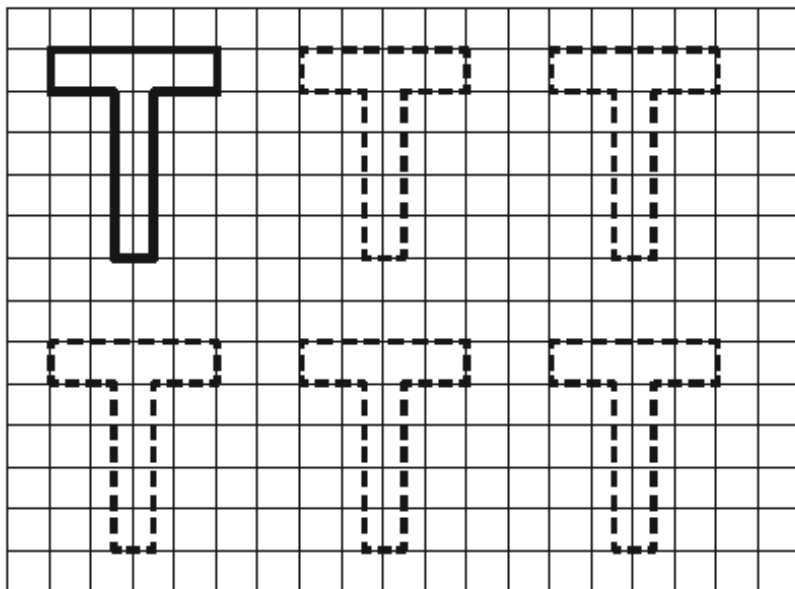
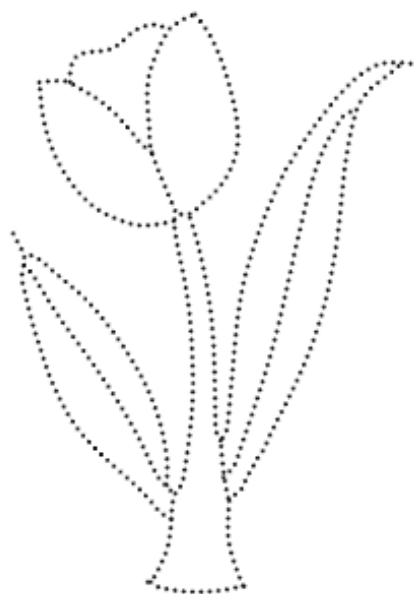

Прочитай

<b>ту</b>	<b>та</b>	<b>то</b>	<b>ти</b>	<b>ты</b>	<b>тэ</b>
<b>ут</b>	<b>ат</b>	<b>от</b>	<b>ит</b>	<b>ыт</b>	<b>эт</b>
<b>тут</b>	<b>тат</b>	<b>тот</b>	<b>тит</b>	<b>тыт</b>	<b>тэт</b>
<b>уту</b>	<b>ата</b>	<b>ото</b>	<b>ити</b>	<b>ыты</b>	<b>этэ</b>

<b>НЫТ</b>	<b>ВИТ</b>	<b>МУТ</b>
<b>ТОН</b>	<b>ТЫП</b>	<b>ТУМ</b>
<b>ПОТ</b>	<b>ТАВ</b>	<b>ПУТ</b>
<b>Э-ТО</b>	<b>ПО-ЭТ</b>	<b>ПИ-ТОН</b>
<b>Э-ТИ</b>	<b>НО-ТЫ</b>	<b>ПО-ТОМ</b>
<b>Э-ТА</b>	<b>НИ-ТИ</b>	<b>ТО-ПОТ</b>
<b>Э-ТОТ</b>	<b>ВА-ТА</b>	<b>ВИ-ТА-МИ-НЫ</b>
<b>То-ма</b>	<b>На-та</b>	
<b>Ти-ма</b>	<b>Ви-та</b>	

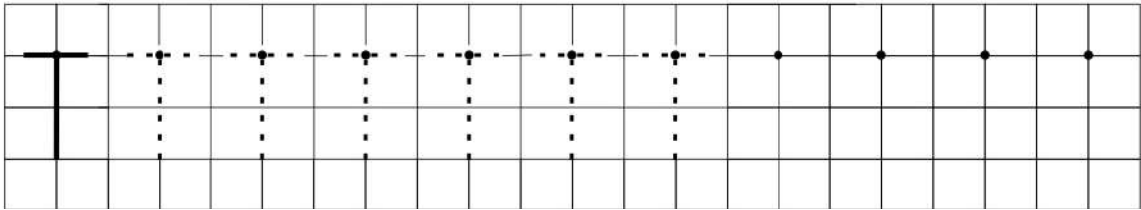
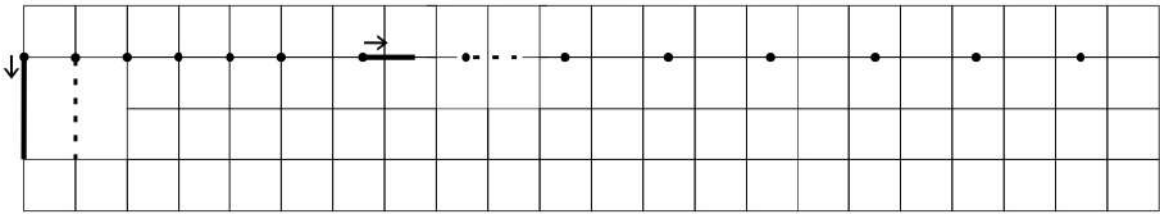
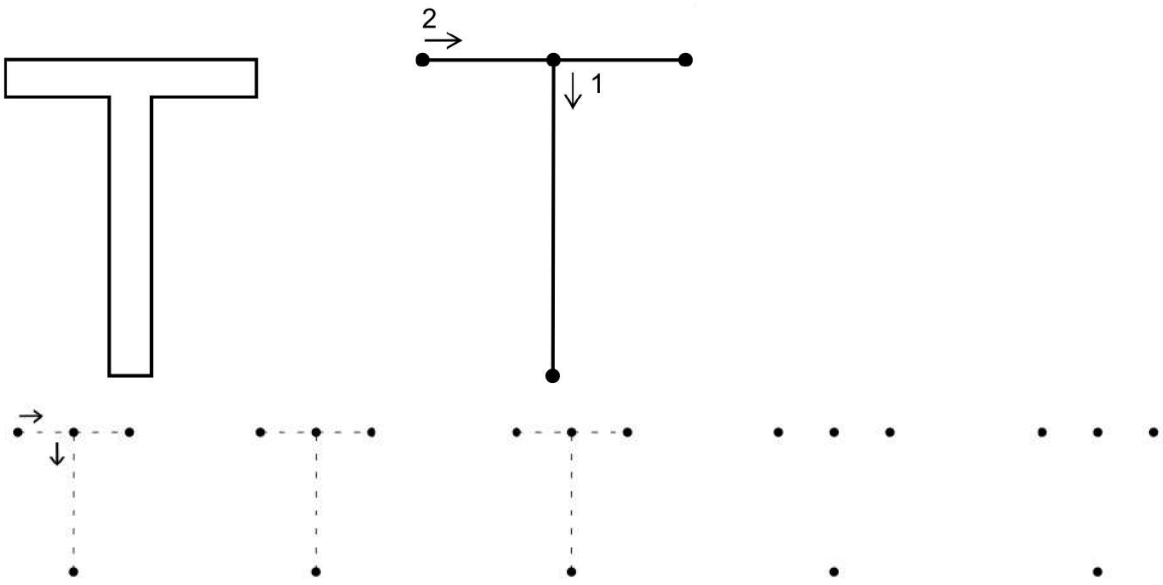

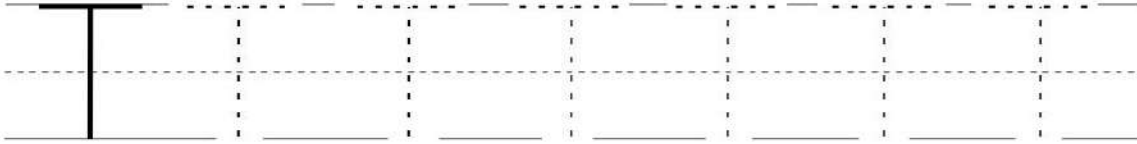
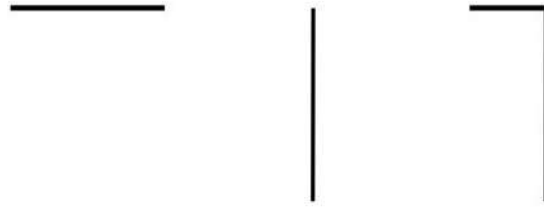
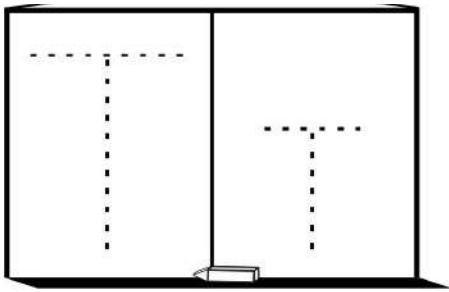

Раскрась буквы синим и зелёным карандашами

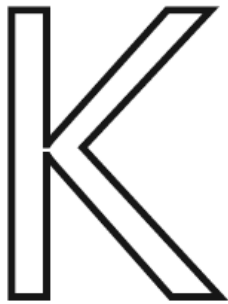

Обведи рисунки по точкам и раскрась

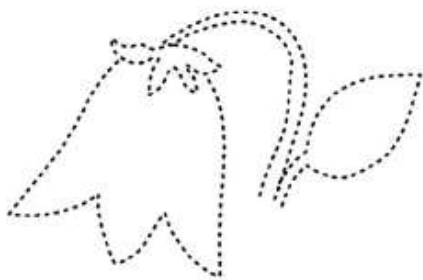

**КОЛОКОЛЬЧИК**

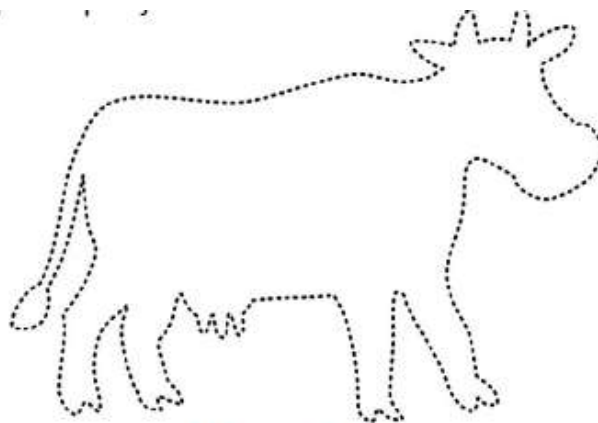

**КОРОВА**

Обведи картинку и буквы по точкам



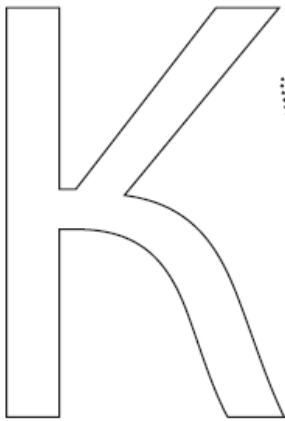
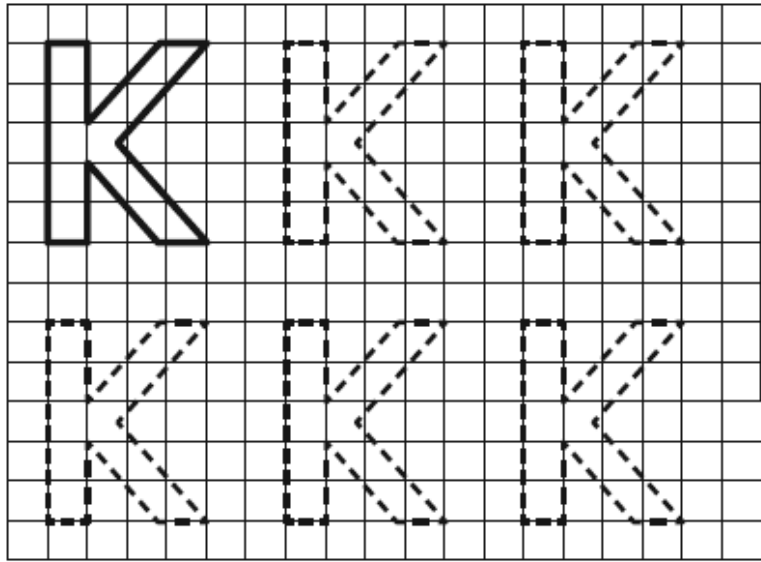

Прочитай

<b>ку</b>	<b>ка</b>	<b>ко</b>	<b>ки</b>	<b>кы</b>	<b>кэ</b>
<b>ук</b>	<b>ак</b>	<b>ок</b>	<b>ик</b>	<b>ык</b>	<b>эк</b>
<b>кук</b>	<b>как</b>	<b>кок</b>	<b>кик</b>	<b>кык</b>	<b>кэк</b>
<b>уку</b>	<b>ака</b>	<b>око</b>	<b>ики</b>	<b>ыкы</b>	<b>экэ</b>

<b>кум</b>	<b>так</b>	<b>кон</b>	<b>кит</b>
<b>ков</b>	<b>кэт</b>	<b>мук</b>	<b>вак</b>
<b>пок</b>	<b>тик</b>	<b>кэк</b>	<b>ква</b>
<b>вку</b>	<b>пко</b>	<b>нка</b>	<b>тки</b>

<b>КОТ</b>	<b>ма-ки</b>	<b>ут-ка</b>	<b>ТЫК-ва</b>
<b>КОМ</b>	<b>ки-но</b>	<b>тка-ни</b>	<b>ка-нат</b>
<b>КИТ</b>	<b>му-ка</b>	<b>нит-ки</b>	<b>ка-на-ты</b>
<b>мак</b>	<b>ок-но</b>	<b>ман-ка</b>	<b>КО-МОК</b>
<b>КО-НИ</b>	<b>па-ук</b>	<b>о-ку-ни</b>	<b>КОМ-на-та</b>
<b>ку-ма</b>	<b>то-нут</b>	<b>ка-ток</b>	<b>Ви-ка</b>
<b>по-ка</b>	<b>КО-ТИК</b>	<b>тап-ки</b>	<b>Ни-ки-та</b>

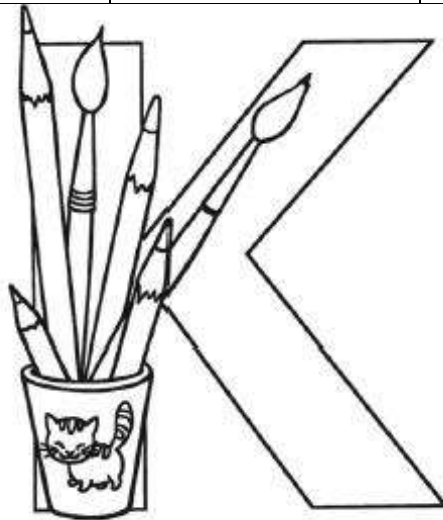

**КОТ**

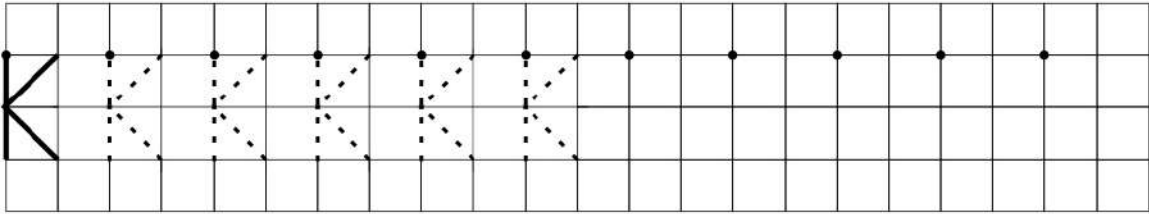
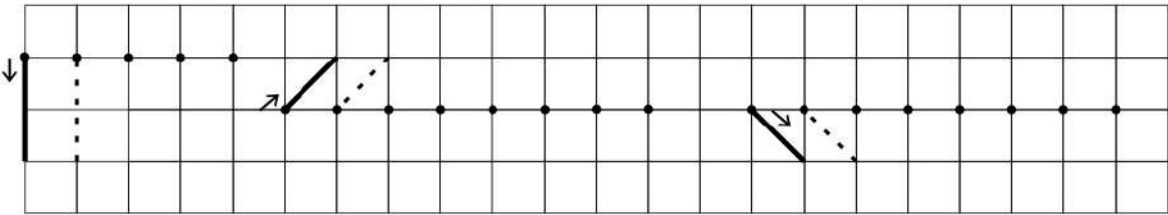
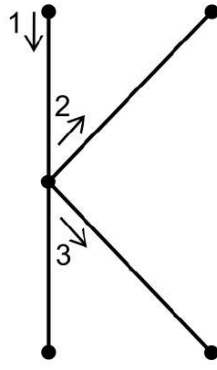
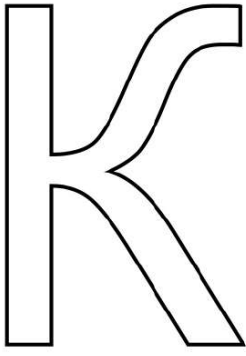

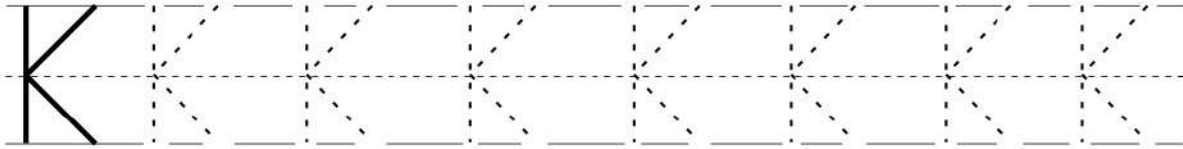
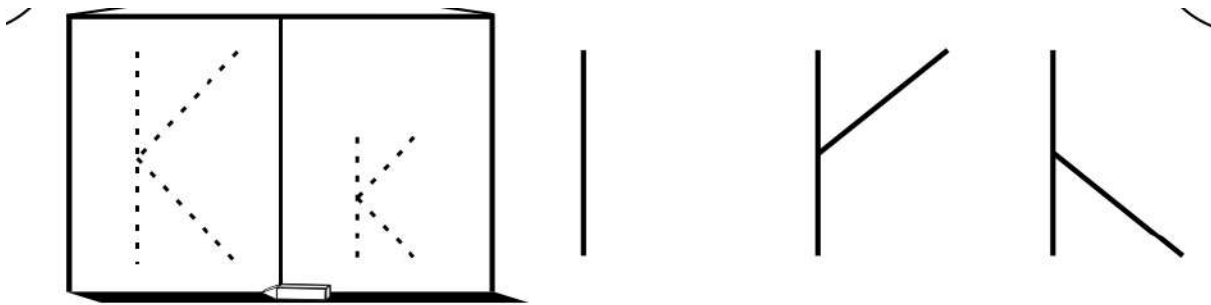

Раскрась буквы синим и зелёным карандашами

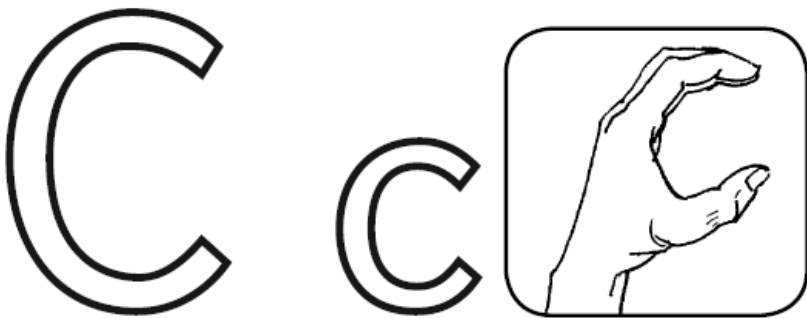

Обведи картинку по точкам и раскрась

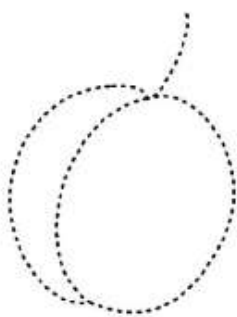

**СЛИВА**

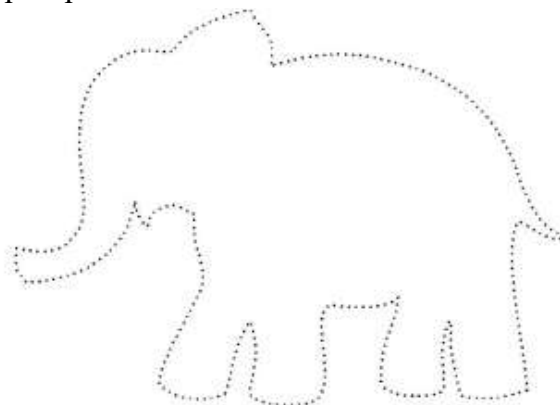

**СЛОН**

Обведи картинку и буквы по точкам

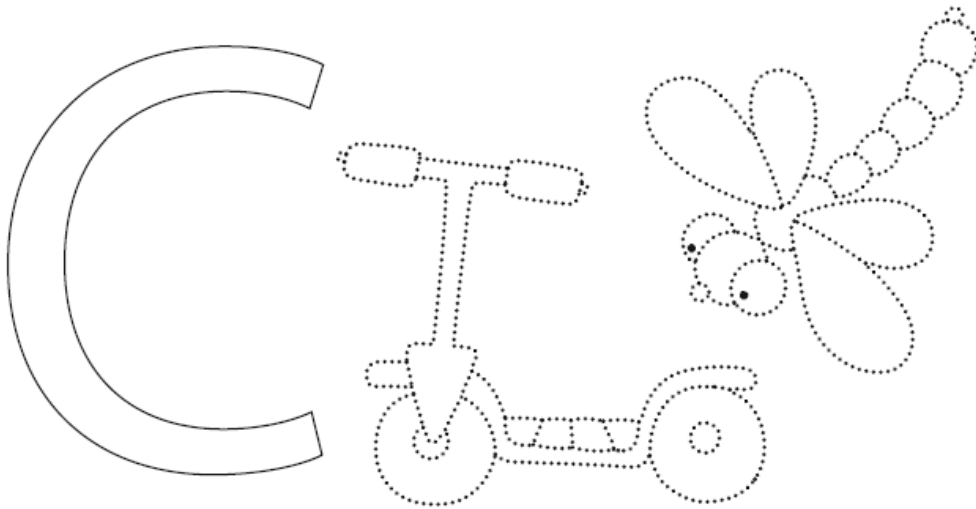
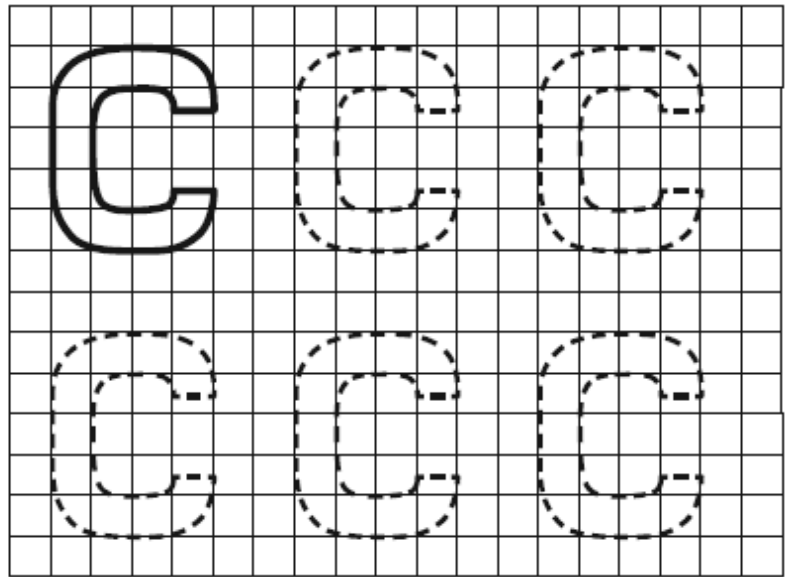
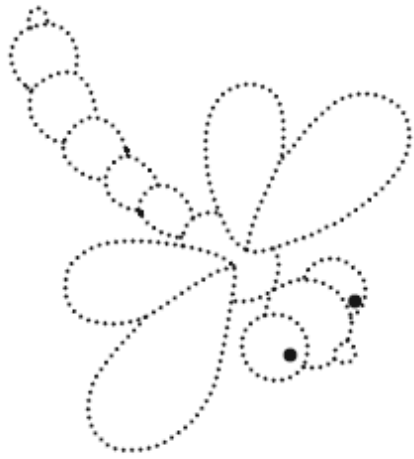

Прочитай

<b>су</b>	<b>са</b>	<b>со</b>	<b>си</b>	<b>сы</b>	<b>сэ</b>
<b>ус</b>	<b>ас</b>	<b>ос</b>	<b>ис</b>	<b>ыс</b>	<b>эс</b>
<b>сус</b>	<b>сас</b>	<b>сос</b>	<b>сис</b>	<b>сыс</b>	<b>сэс</b>
<b>усу</b>	<b>аса</b>	<b>осо</b>	<b>иси</b>	<b>ысы</b>	<b>эсэ</b>

<b>ски</b>	<b>ста</b>	<b>сна</b>	<b>спа</b>
<b>ско</b>	<b>сто</b>	<b>сну</b>	<b>спу</b>
<b>ску</b>	<b>сту</b>	<b>сно</b>	<b>спи</b>
<b>ска</b>	<b>сты</b>	<b>сны</b>	<b>спо</b>

<b>СОМ</b>	<b>КО-СЫ</b>	<b>СОС-КА</b>	<b>МОСТ</b>
<b>УСЫ</b>	<b>СИ-ТО</b>	<b>КОС-ТИ</b>	<b>ПИСК</b>
<b>СОН</b>	<b>СО-ВЫ</b>	<b>СОС-КА</b>	<b>СПИТ</b>
<b>ОСА</b>	<b>СО-ВА</b>	<b>МИ-СКА</b>	<b>КУСТ</b>
<b>СЫН</b>	<b>СА-НИ</b>	<b>КИС-КА</b>	<b>СТУК</b>
<b>СУК</b>	<b>САН-КИ</b>	<b>КУ-СОК</b>	<b>СВИСТ</b>
<b>СОК</b>	<b>СОС-НА</b>	<b>СТА-КАН</b>	<b>МОС-КВА</b>
<b>СО-КИ</b>	<b>СУМ-КА</b>	<b>СТАВ-НИ</b>	<b>НА-СО-СЫ</b>
<b>КО-СА</b>	<b>КИС-КА</b>	<b>О-СИ-НА</b>	<b>СПУТ-НИК</b>

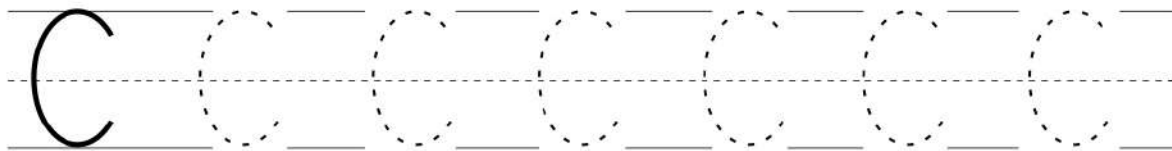
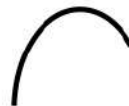
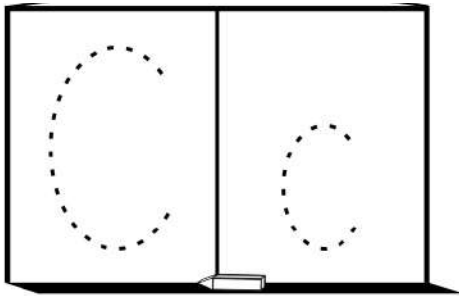
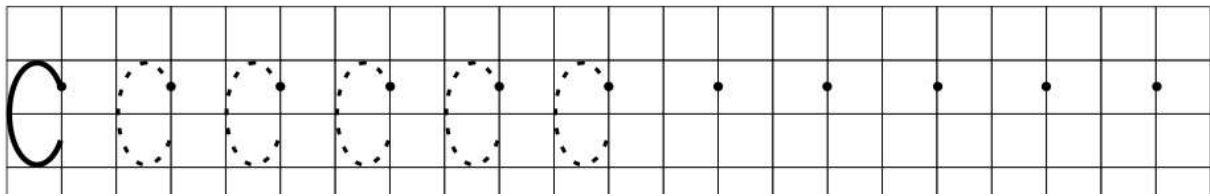
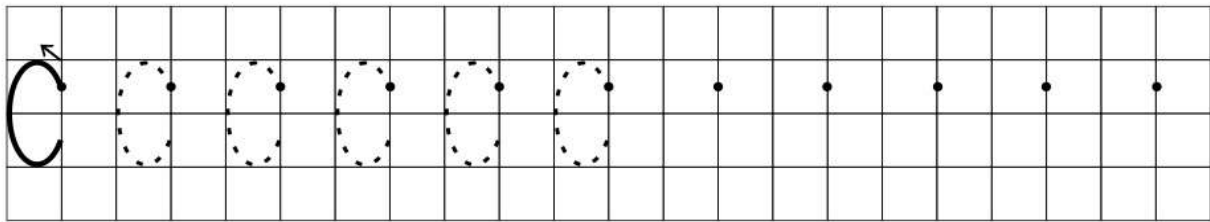
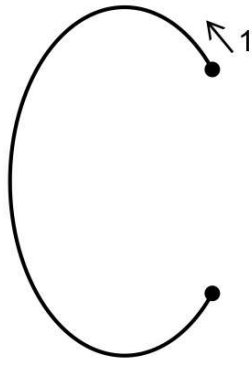
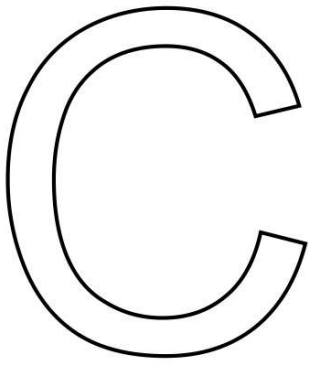

Раскрась буквы синим и зелёным карандашами



Обведи картинку и буквы по точкам

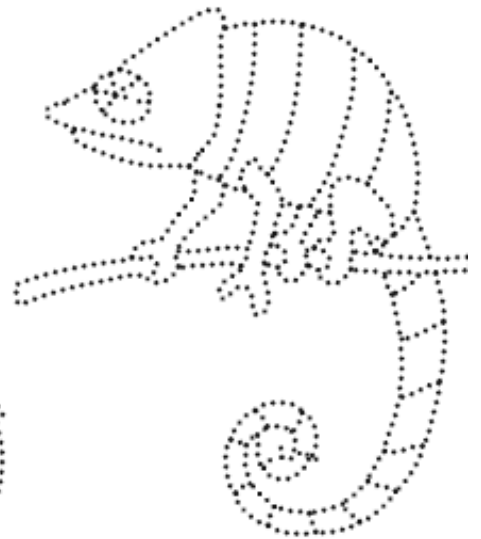
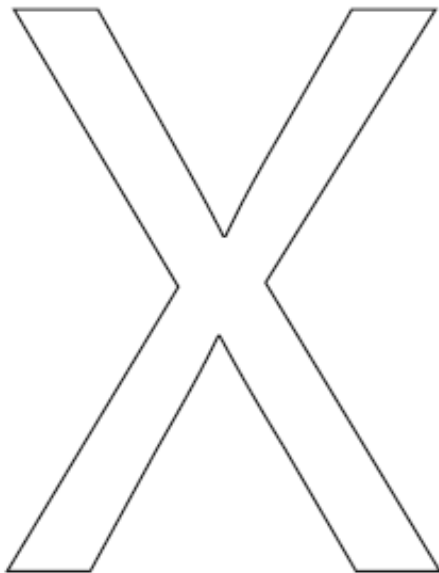
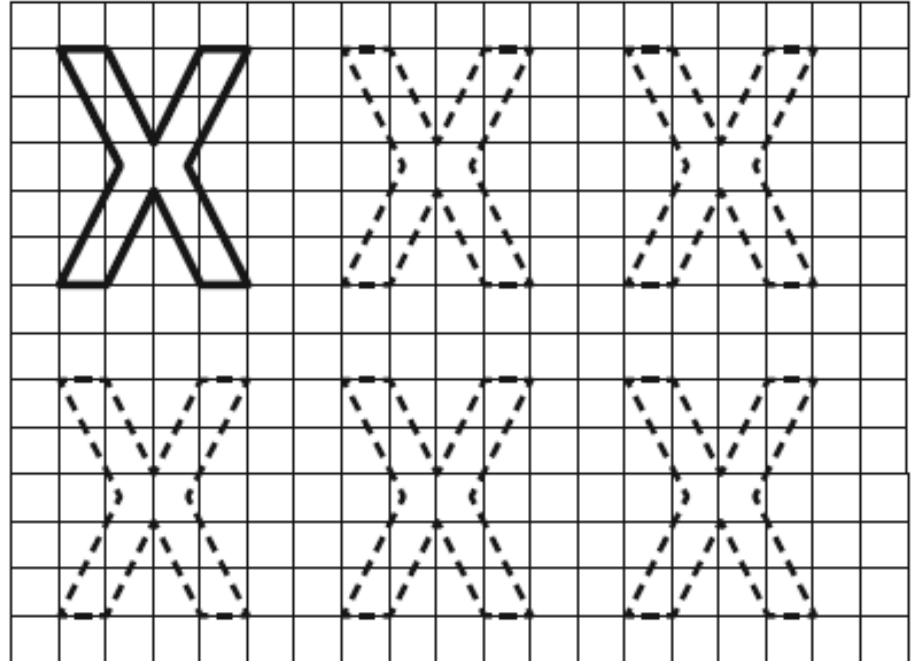
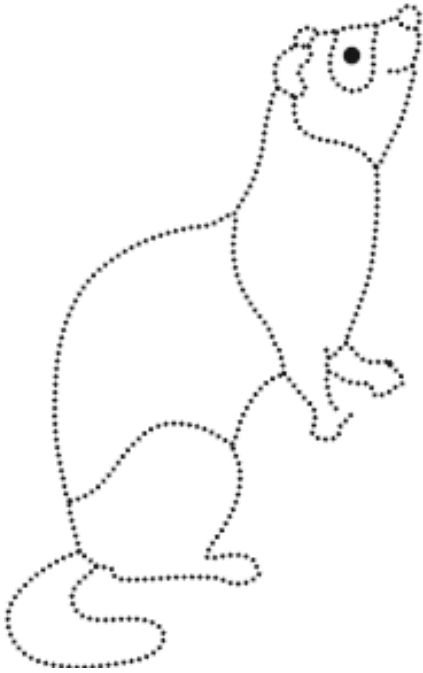



Прочитай

<b>ху</b>	<b>ха</b>	<b>хо</b>	<b>хи</b>	<b>хы</b>	<b>хэ</b>
<b>ух</b>	<b>ах</b>	<b>ох</b>	<b>их</b>	<b>ых</b>	<b>эх</b>
<b>хух</b>	<b>хах</b>	<b>хох</b>	<b>хих</b>	<b>хых</b>	<b>хэх</b>
<b>уху</b>	<b>аха</b>	<b>охо</b>	<b>ихи</b>	<b>ыхы</b>	<b>эхэ</b>
<b>хуп</b>	<b>пох</b>	<b>хму</b>	<b>хны</b>	<b>тха</b>	<b>схи</b>

<b>пух</b> <b>мох</b> <b>э-хо</b> <b>у-ха</b> <b>у-хо</b>	<b>ха-та</b> <b>му-ха</b> <b>ти-хо</b> <b>су-хо</b>
<b>ХО-ХОТ</b> <b>КУХ-НИ</b> <b>ВАХ-ТА</b> <b>ХИ-МИК</b>	<b>ХВА-ТИТ</b> <b>ПАС-ТУХ</b> <b>ПА-ХО-ТА</b> <b>О-ХО-ТА</b> <b>Вин-ни– Пух</b>

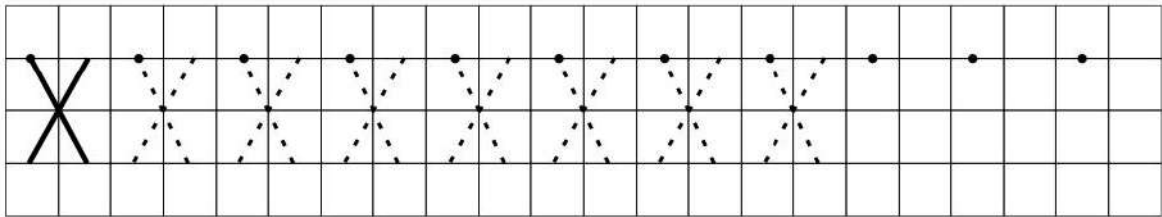
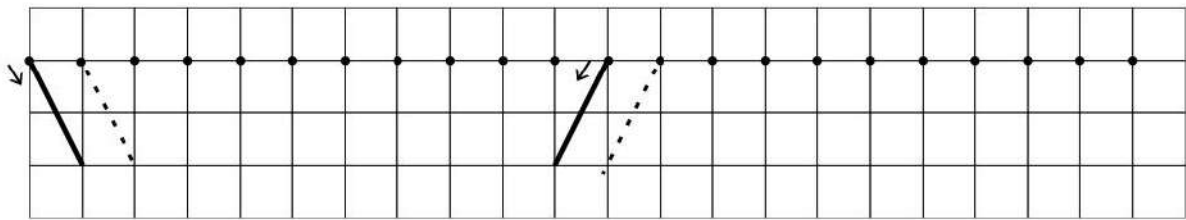
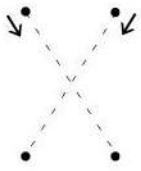
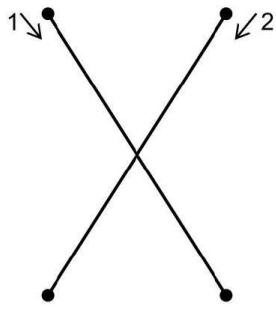
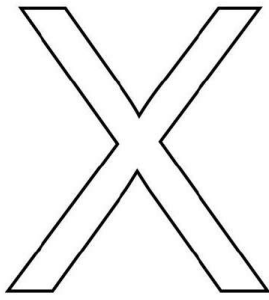

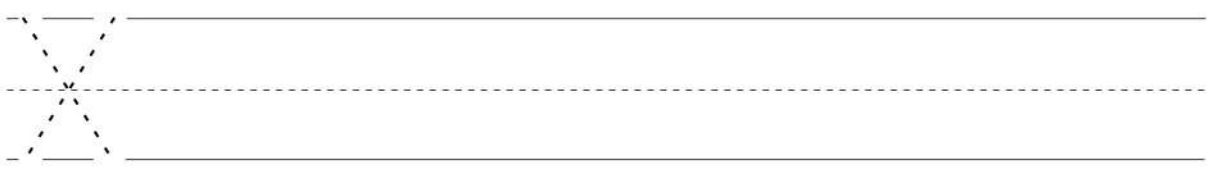
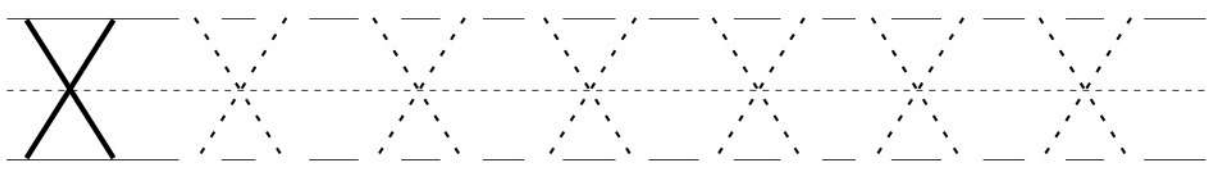
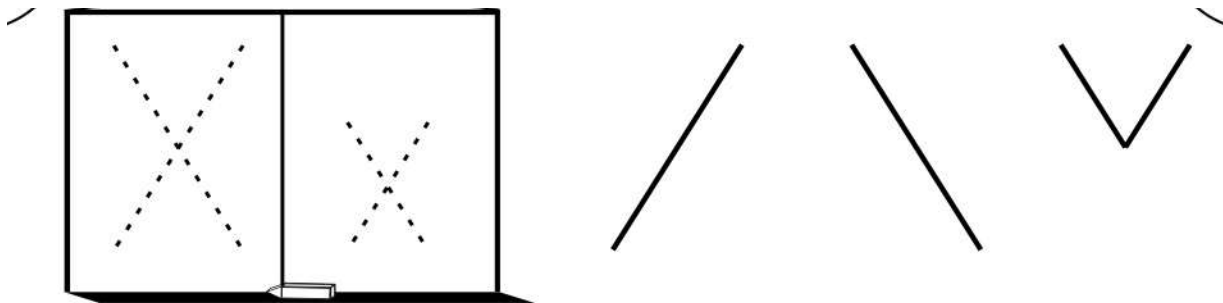

Раскрась буквы синим и зелёным карандашами



Обведи картинку по точкам и раскрась

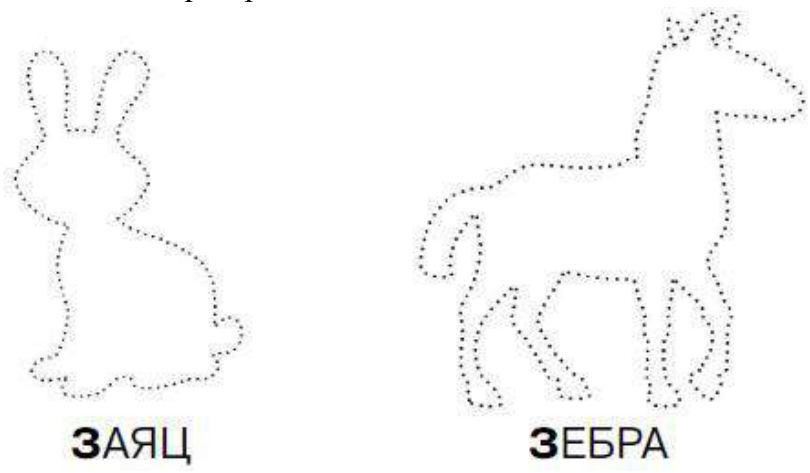

**ЗАЯЦ**

**ЗЕБРА**

Обведи картинку и буквы по точкам

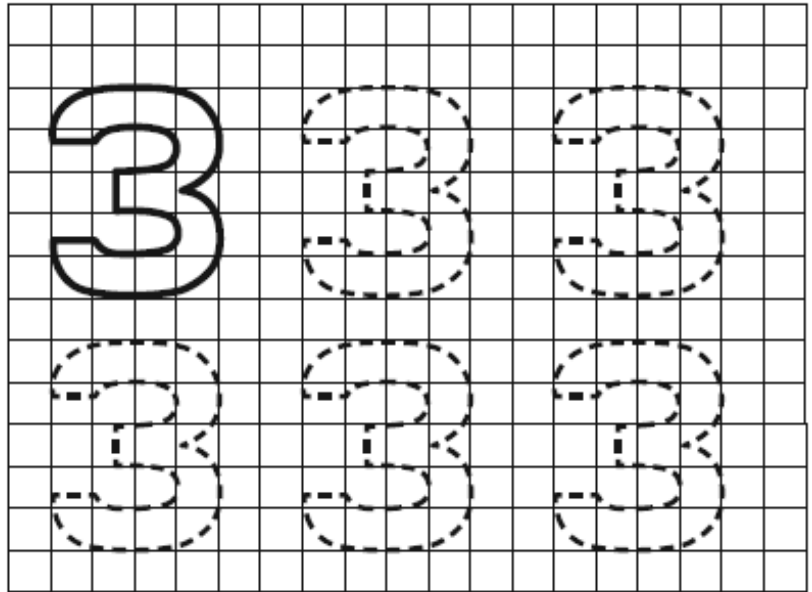

Прочитай

<b>уз</b>	<b>зу</b>	<b>зуз</b>	<b>узу</b>	<b>зот</b>	<b>кзо</b>
<b>аз</b>	<b>за</b>	<b>заз</b>	<b>аза</b>	<b>кзу</b>	<b>взо</b>
<b>оз</b>	<b>зо</b>	<b>зоз</b>	<b>озо</b>	<b>нзи</b>	<b>мза</b>
<b>из</b>	<b>зи</b>	<b>зиз</b>	<b>изи</b>	<b>зна</b>	<b>зму</b>

<b>ко-зы</b>	<b>за-пах</b>	<b>зонт</b>	<b>зна-ки</b>
<b>ва-за</b>	<b>во-зит</b>	<b>звон</b>	<b>низ-ко</b>
<b>ва-зы</b>	<b>за-мок</b>	<b>звук</b>	<b>зву-ки</b>
<b>зи-ма</b>	<b>таз</b>	<b>знак</b>	<b>зво-нок</b>
<b>зи-на</b>	<b>та-зик</b>	<b>уз-ко</b>	<b>за-но-за</b>

	<b>Ту-зик</b>		<b>ми-мо-за</b>
--	---------------	--	-----------------

**С-З**

<b>за-со-су</b>	<b>са-зан</b>	<b>за-каз</b>
<b>зи-си-сы</b>	<b>за-нос</b>	<b>за-пис-ка</b>
<b>за-зо-су</b>	<b>за-су-ха</b>	<b>за-сов</b>
<b>ос-оз-из</b>	<b>сказ-ки</b>	<b>за-са-да</b>
	<b>зонТ</b>	<b>му-зы-ка</b>
	<b>со-ва</b>	<b>но-сок</b>
<b>козу – пасу</b>		
<b>возок – носок</b>		
<b>носы – нос</b>		
<b>коза – коса</b>		
<b>зов – сон</b>		
<b>тазы – таз</b>		

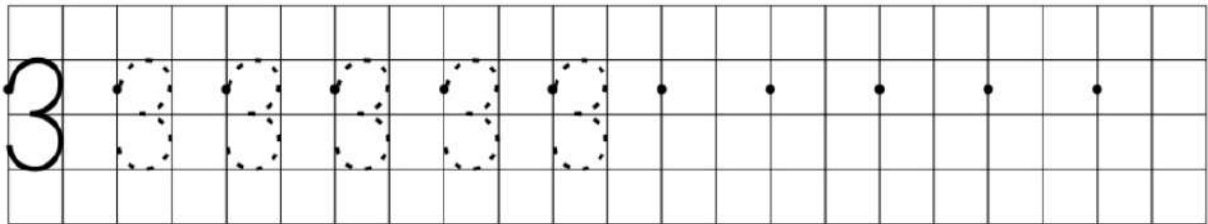
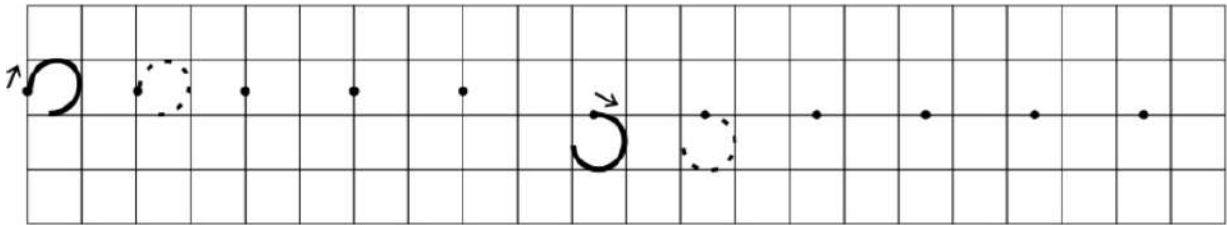
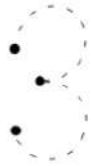
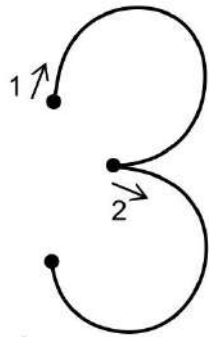

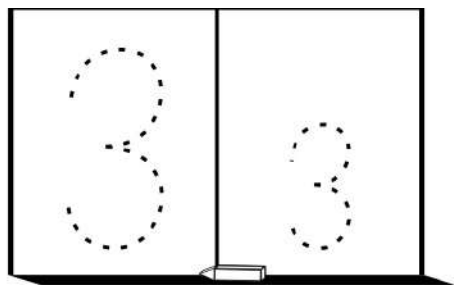

Раскрась буквы синим и зелёным карандашами



Обведи картинку по точкам и раскрась

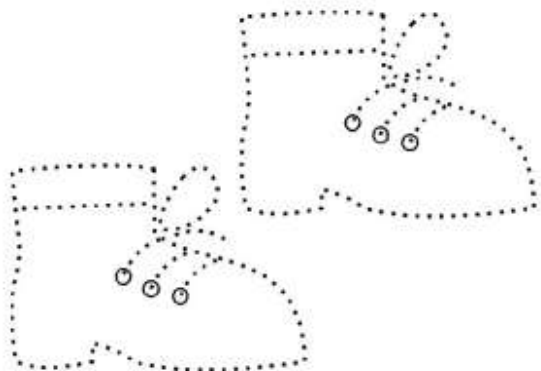

**БОТИНКИ**

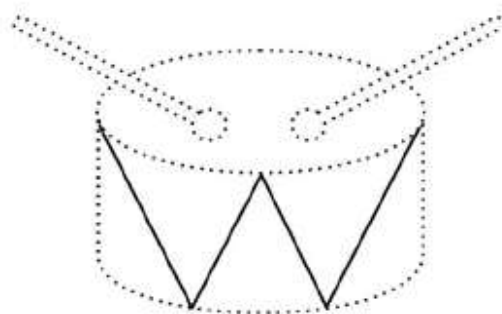

**БАРАБАН**

Обведи картинку и буквы по точкам

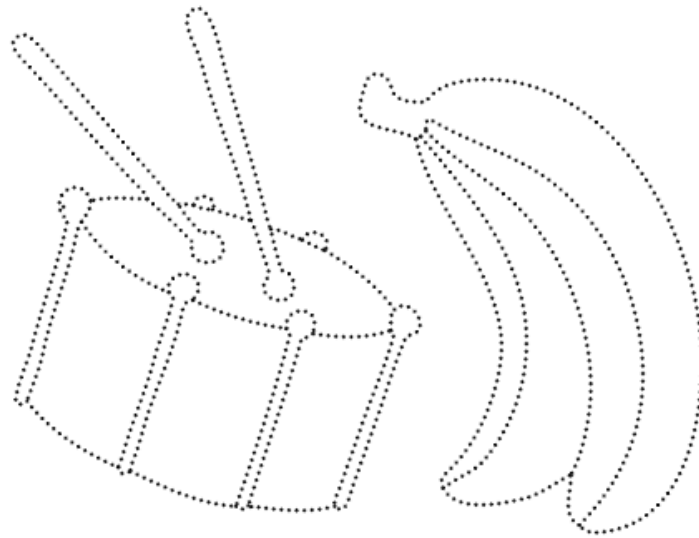
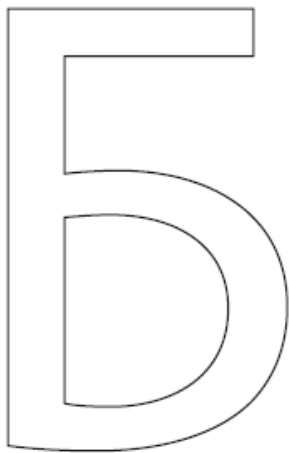
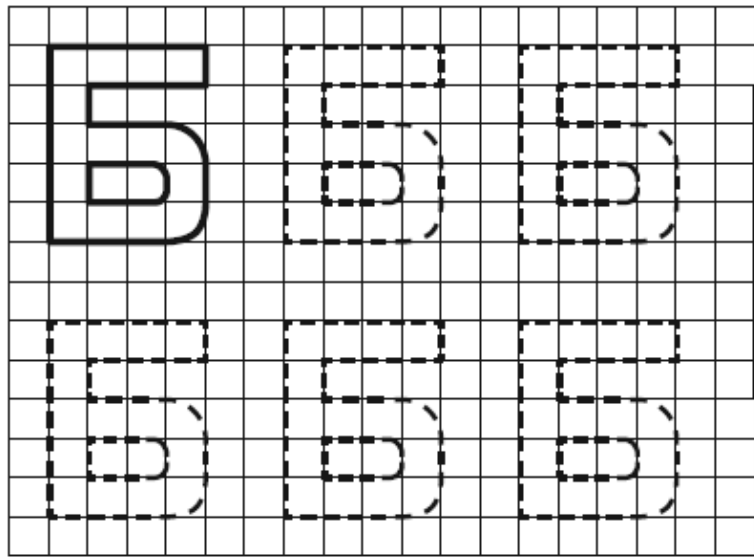

Прочитай

<b>бу</b>	<b>ба</b>	<b>бо</b>	<b>би</b>	<b>бы</b>	<b>бэ</b>
<b>уб</b>	<b>аб</b>	<b>об</b>	<b>иб</b>	<b>ыб</b>	<b>эб</b>
<b>буб</b>	<b>баб</b>	<b>боб</b>	<b>биб</b>	<b>быб</b>	<b>бэб</b>
<b>убу</b>	<b>аба</b>	<b>обо</b>	<b>иби</b>	<b>ыбы</b>	<b>эхэ</b>

<b>бот</b>	<b>бос</b>	<b>бух</b>	<b>бэн</b>	<b>бут</b>	<b>баз</b>
<b>вбу</b>	<b>нба</b>	<b>збо</b>	<b>бну</b>	<b>хбы</b>	<b>бма</b>

<b>бак</b>	<b>бок</b>	<b>бык</b>	<b>бас</b>
------------	------------	------------	------------



зу-бы	бук-вы	ба-нан	ба-на-ны
бу-сы	бив-ни	хо-бот	аз-бу-ка
бинт	би-зон	ав-то-бус	ка-би-на
бокс	бу-тон	ку-би-ки	со-ба-ка
из-ба	ка-бан	за-бо-та	бо-тин-ки
			спа-си-бо

- Запомни букву **Б**. С какой буквы начинается название картинки?

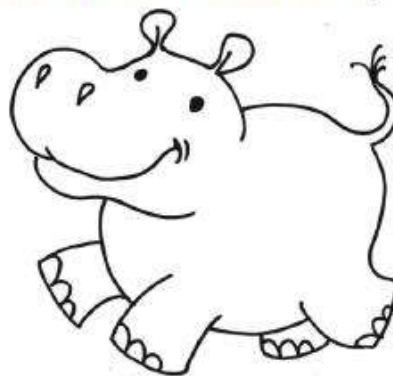
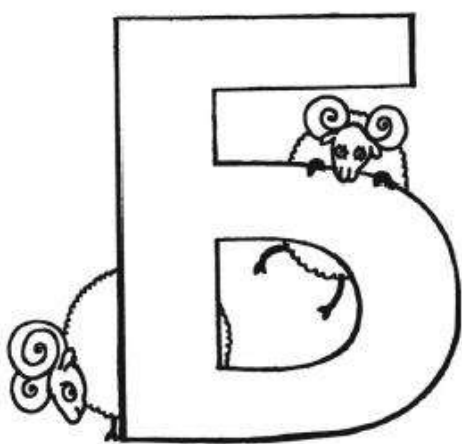

БЕГЕМОТ

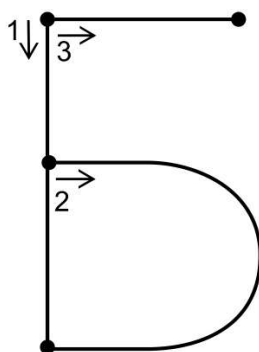
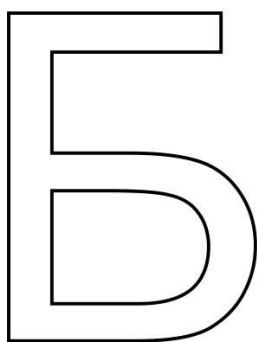

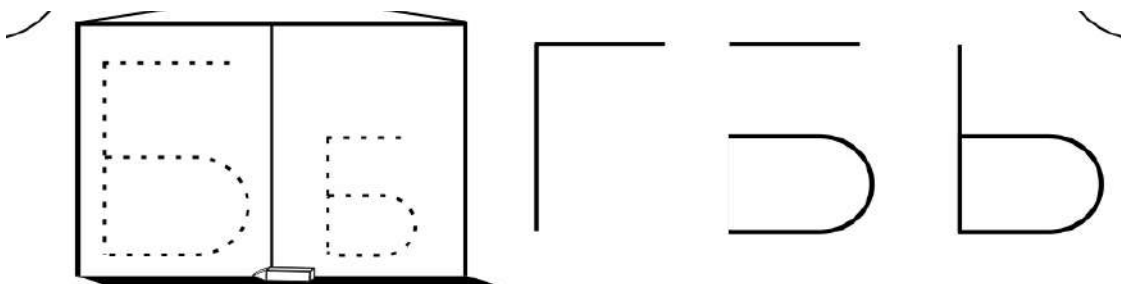
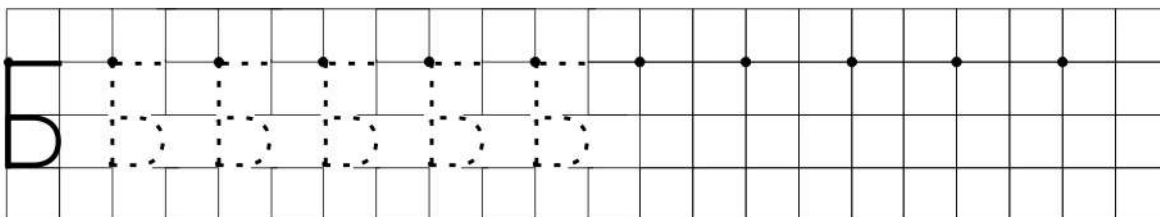
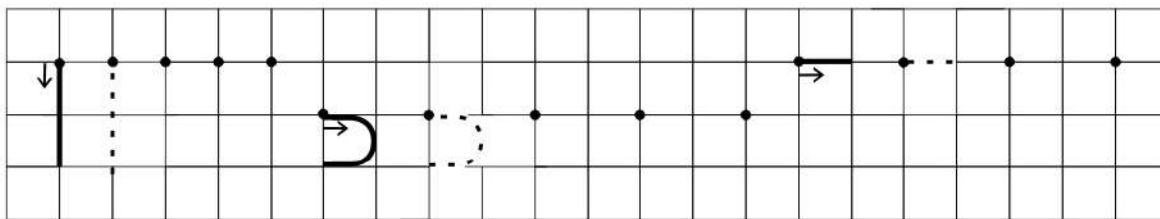
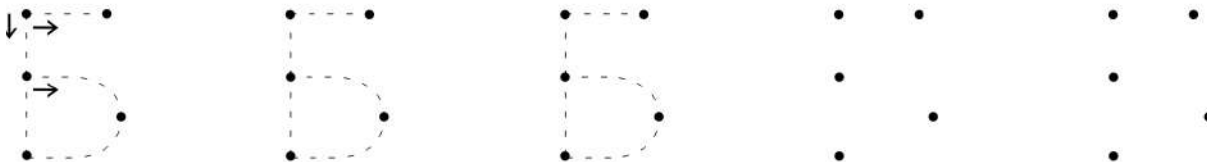

Раскрась буквы синим и зелёным карандашами



Обведи картинки по точкам и раскрась

▼ □ ○ △ ☆

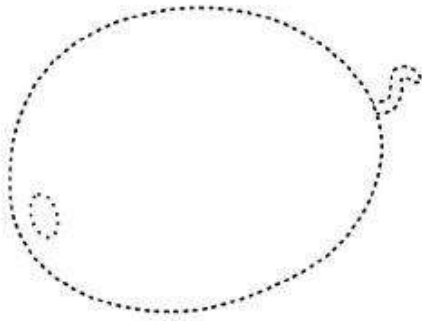

**ДЫНЯ**

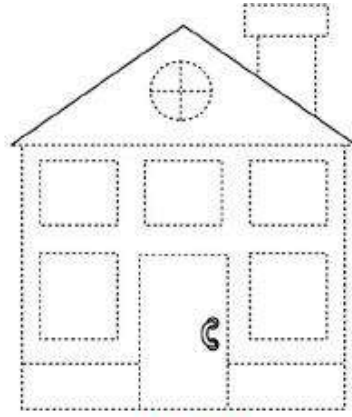

**ДОМ**

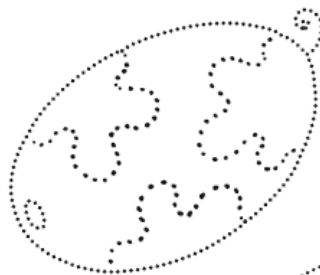
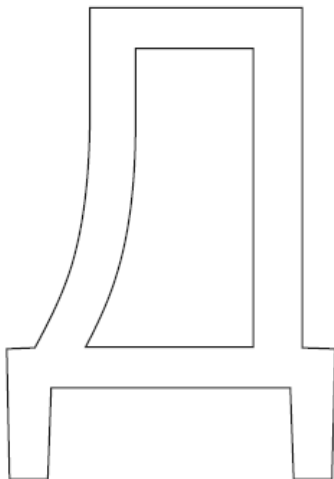
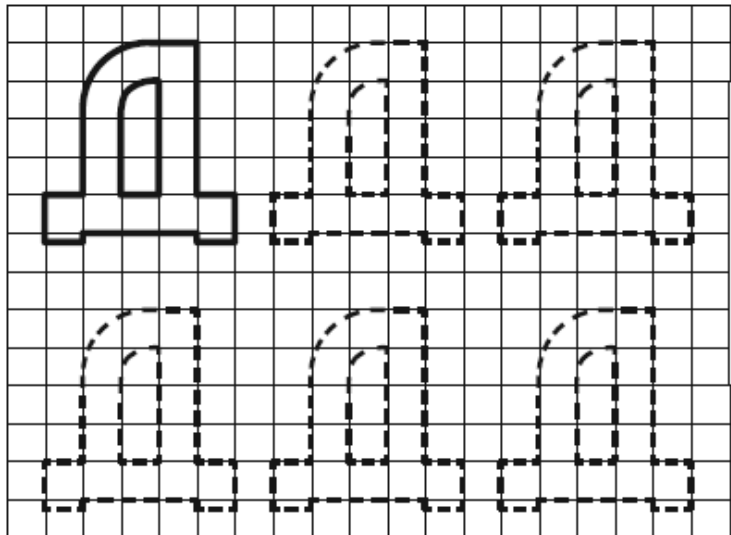

Прочитай

<b>ДУ</b>	<b>ДА</b>	<b>ДО</b>	<b>ДИ</b>	<b>ДЫ</b>	<b>ДЭ</b>
<b>УД</b>	<b>АД</b>	<b>ОД</b>	<b>ИД</b>	<b>ЫД</b>	<b>ЭД</b>
<b>ДУД</b>	<b>ДАД</b>	<b>ДОД</b>	<b>ДИД</b>	<b>ДЫД</b>	<b>ДЭД</b>
<b>УДУ</b>	<b>АДА</b>	<b>ОДО</b>	<b>ИДИ</b>	<b>ЫДЫ</b>	<b>ЭДЭ</b>

<b>УДУ</b>	<b>ДОЗ</b>	<b>КДИ</b>	<b>ДБУ</b>
<b>АДА</b>	<b>ВДУ</b>	<b>ДНЫ</b>	<b>ДАВ</b>
<b>ОДО</b>	<b>ДЗО</b>	<b>ДУМ</b>	<b>ДСА</b>
<b>ИДИ</b>	<b>ДЫН</b>	<b>ДИБ</b>	<b>ДСИ</b>
<b>ЫДЫ</b>	<b>МДА</b>	<b>НДО</b>	<b>ДЫД</b>

<b>ДОМ</b>	<b>ДЫ-НИ</b>	<b>БУ-ДИТ</b>	<b>ПОЗ-ДНО</b>
<b>ДУБ</b>	<b>ДА-ТА</b>	<b>ВИ-ДИТ</b>	<b>БИ-ДО-НЫ</b>
<b>ДЫМ</b>	<b>СА-ДЫ</b>	<b>ДА-ВИТ</b>	<b>ЗА-ВО-ДЫ</b>
<b>САД</b>	<b>ДУ-БЫ</b>	<b>ДИ-ВАН</b>	<b>ПО-СУ-ДА</b>
<b>ДВА</b>	<b>ХО-ДЫ</b>	<b>БИ-ДОН</b>	<b>ДО-МИ-НО</b>
<b>ХОД</b>	<b>ДА-МА</b>	<b>ХО-ДИТ</b>	<b>ДО-МИК</b>
<b>О-ДИН</b>	<b>МО-ДА</b>	<b>СИ-ДИТ</b>	<b>ДЫ-МОК</b>
<b>ВХОД</b>	<b>ОД-НА</b>	<b>ЗА-ВОД</b>	<b>ДУ-БОК</b>
<b>ДИСК</b>	<b>ОД-НО</b>	<b>ДОС-КА</b>	<b>СА-ДИК</b>
<b>ДУ-ХИ</b>	<b>У-ДОД</b>	<b>СУД-НО</b>	
<b>ВО-ДА</b>		<b>СТА-ДО</b>	

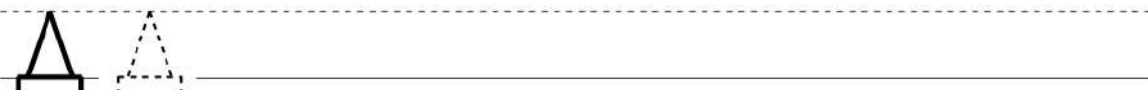
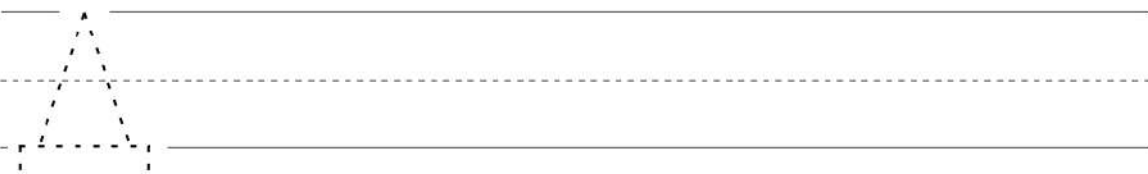
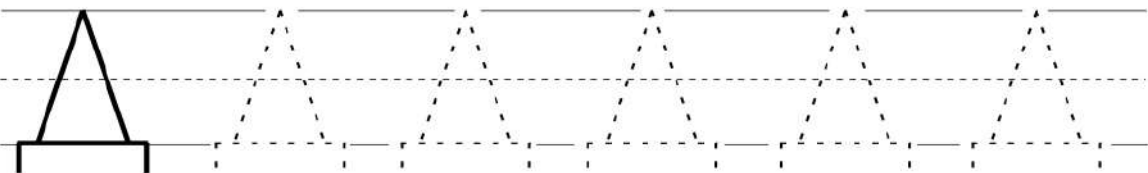
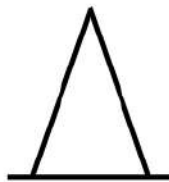
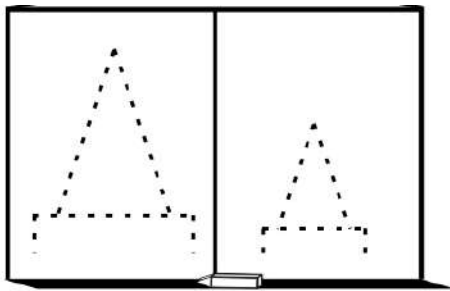
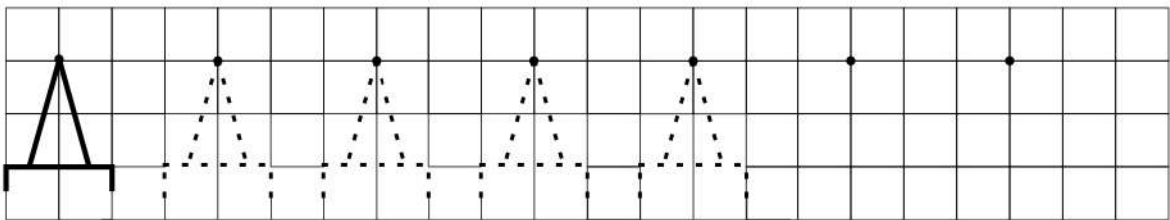
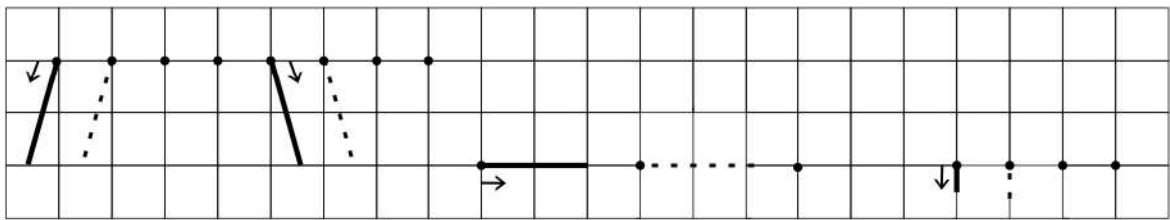
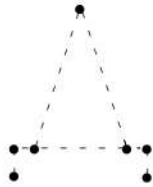
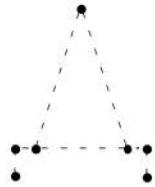
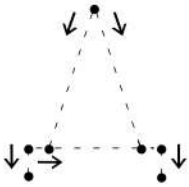
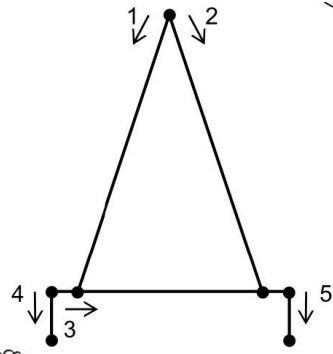
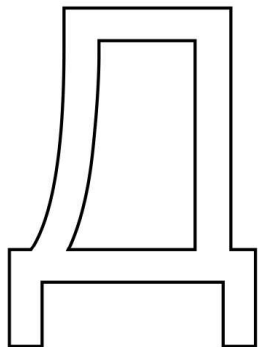

Раскрась буквы синим и зелёным карандашами

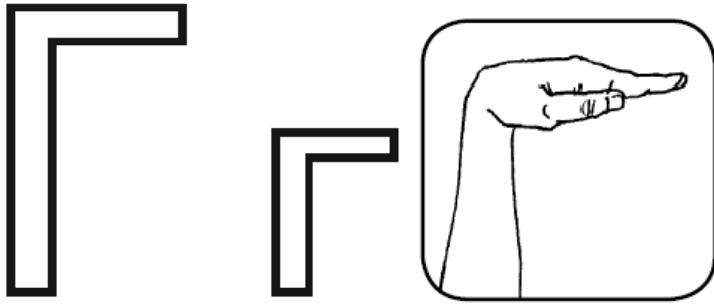

Обведи картинки по точкам и раскрась

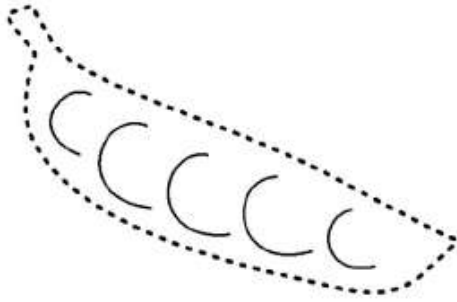

ГОРОХ

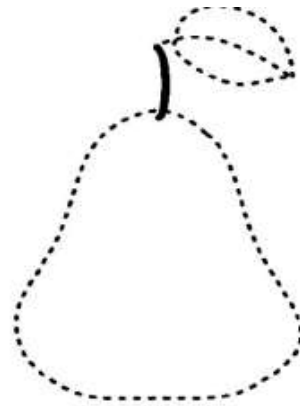

ГРУША

Обведи картинку и буквы по точкам

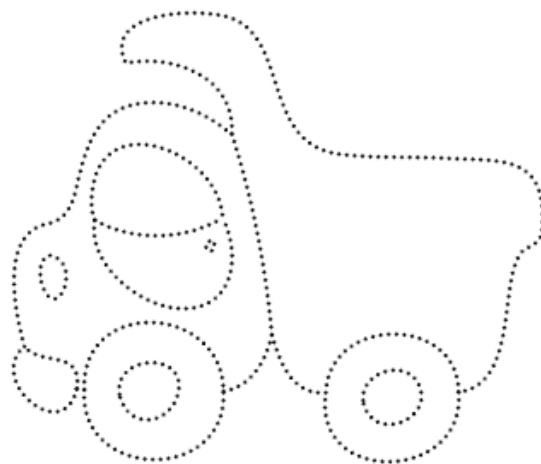
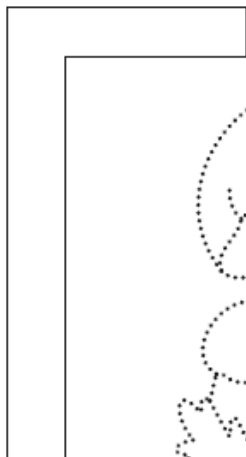
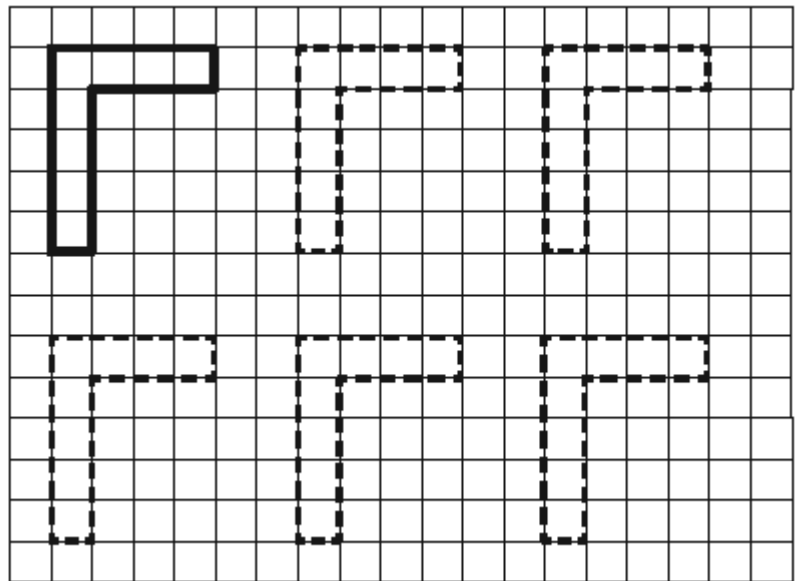
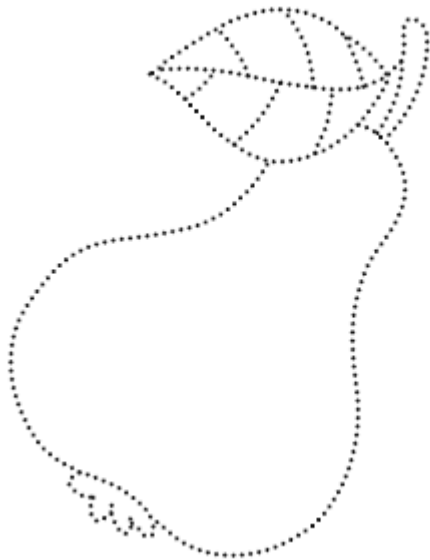

Прочитай

<b>гу</b>	<b>га</b>	<b>го</b>	<b>ги</b>	<b>гы</b>	<b>гэ</b>
<b>уг</b>	<b>аг</b>	<b>ог</b>	<b>иг</b>	<b>ыг</b>	<b>эг</b>
<b>гуг</b>	<b>гаг</b>	<b>гог</b>	<b>гиг</b>	<b>гыг</b>	<b>гэг</b>
<b>угу</b>	<b>ага</b>	<b>ого</b>	<b>иги</b>	<b>ыгы</b>	<b>эгэ</b>

<b>гок</b>	<b>мга</b>	<b>гба</b>	<b>гну</b>	<b>гин</b>
<b>вгу</b>	<b>сги</b>	<b>гут</b>	<b>гах</b>	<b>бгы</b>
<b>згэ</b>	<b>гды</b>	<b>гус</b>	<b>дго</b>	<b>гма</b>

<b>год</b>	<b>гу-си</b>	<b>гу-бит</b>	<b>га-зо-ны</b>
<b>газ</b>	<b>го-нит</b>	<b>кни-га</b>	<b>по-го-да</b>
<b>гам</b>	<b>га-сит</b>	<b>ног-ти</b>	<b>бу-ма-га</b>
<b>но-га</b>	<b>га-зон</b>	<b>ког-ти</b>	<b>ма-га-зин</b>
<b>но-ги</b>	<b>га-мак</b>	<b>мно-го</b>	<b>за-гад-ки</b>
<b>гу-бы</b>	<b>ва-гон</b>	<b>гос-ти</b>	<b>гвоз-ди-ка</b>
<b>го-ды</b>	<b>са-пог</b>	<b>са-по-ги</b>	<b>пин-гви-ны</b>

К-Г

<b>КОТ-ГОТ</b>	<b>КНИГА</b>	<b>СТОГ</b>
<b>КУСТ-ГУСТ</b>	<b>ГАМАК</b>	<b>ПАУК</b>
<b>КОСТИ-ГОСТИ</b>	<b>ГОНКА</b>	<b>САПОГ</b>

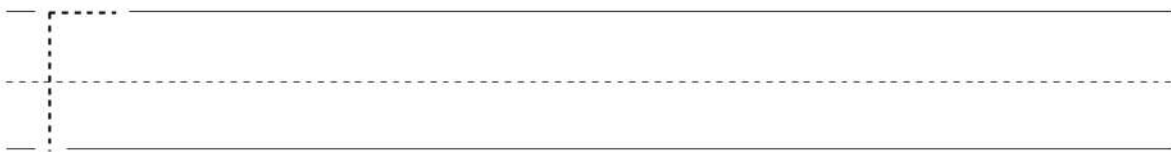
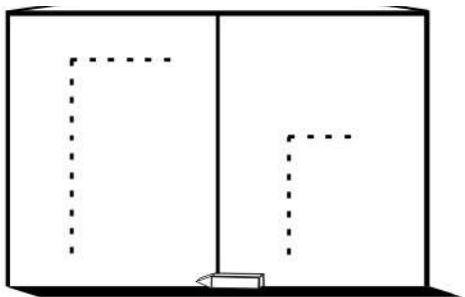
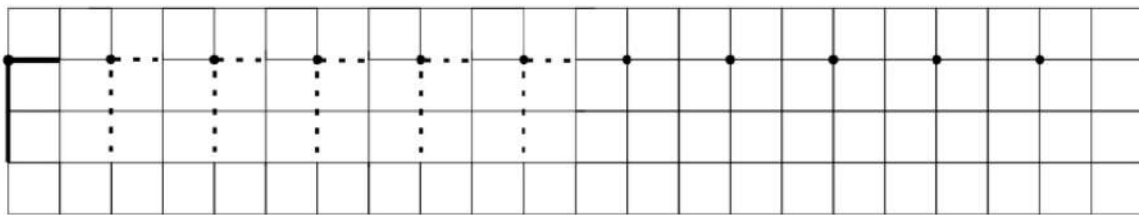
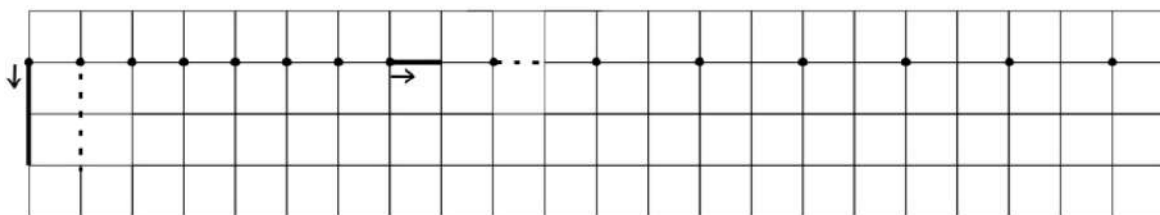
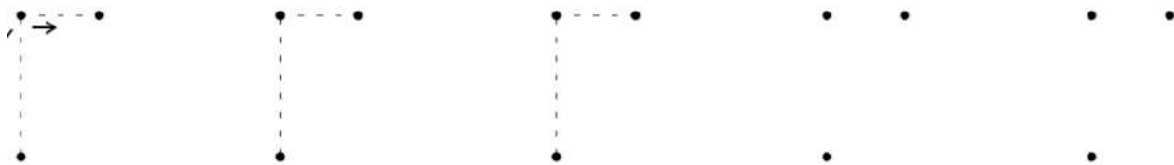
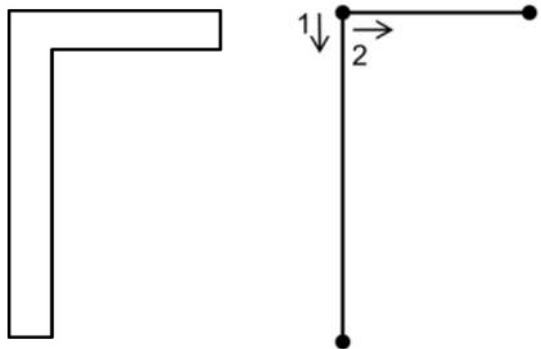



Раскрась буквы синим карандашом

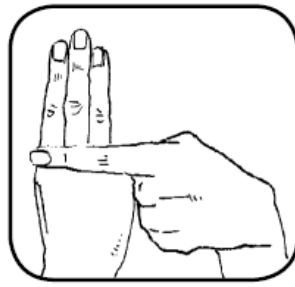
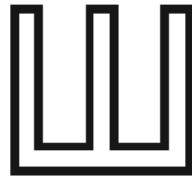
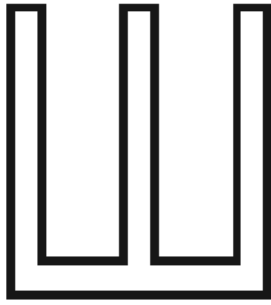

Обведи картинку по точкам и раскрась

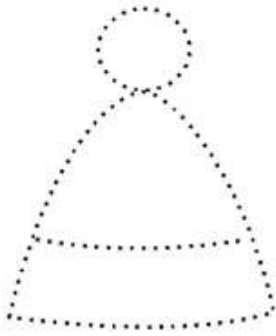

**ШАПКА**



**ШАРФ**

Обведи картинку и буквы по точкам

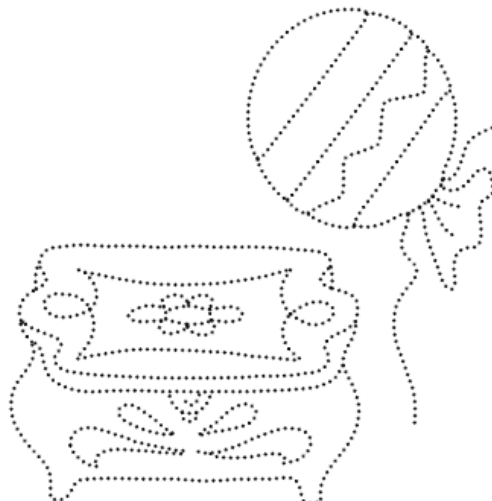
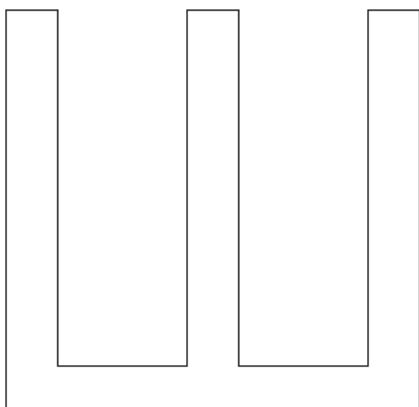
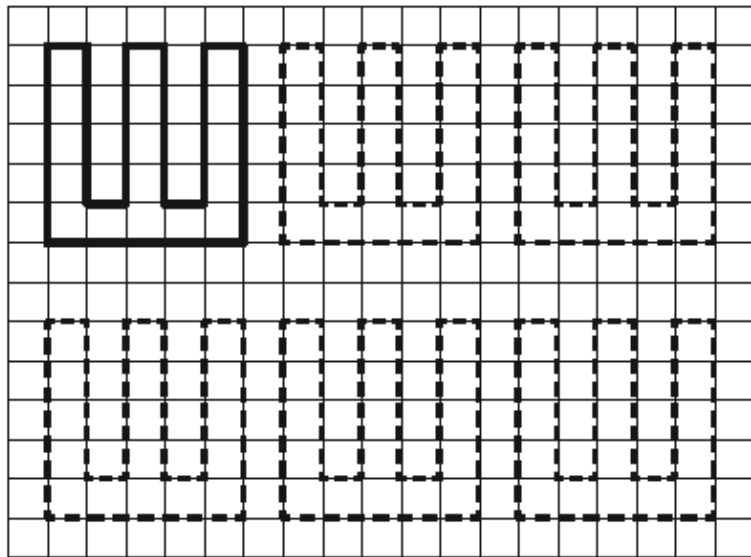
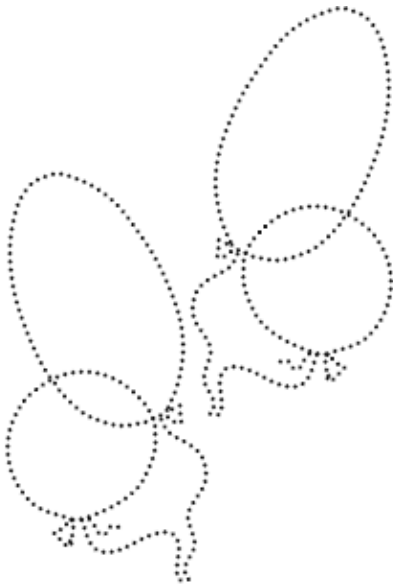

Прочитай

<b>ш у</b>	<b>ш а</b>	<b>ш о</b>	<b>ш и</b>	<b>ш ко</b>	<b>ш то</b>
<b>у ш</b>	<b>а ш</b>	<b>о ш</b>	<b>и ш</b>	<b>в шу</b>	<b>ш пи</b>
<b>ш у ш</b>	<b>ш а ш</b>	<b>ш о ш</b>	<b>ш и ш</b>	<b>ш ав</b>	<b>ш та</b>
<b>у шу</b>	<b>а ша</b>	<b>о шо</b>	<b>и ши</b>	<b>ка ш</b>	<b>ш ни</b>

<b>шум</b> <b>шаг</b> <b>душ</b> <b>ваш</b> <b>шов</b> <b>наш</b> <b>шах</b>	<b>кыш</b> <b>Ма-ша</b> <b>Ми-ша</b> <b>Да-ша</b> <b>Па-ша</b> <b>ша-ги</b> <b>шу-ба</b>	<b>су-ша</b> <b>уш-ко</b> <b>миш-ка</b> <b>мош-ка</b> <b>мыш-ка</b> <b>муш-ка</b> <b>ка-ша шу-ба</b>
<b>кош-ка</b> <b>каш-ка</b> <b>выш-ка</b> <b>пыш-ка</b> <b>пуш-ка</b> <b>шап-ка</b>	<b>шут-ка</b> <b>шу-мит</b> <b>шу-тит</b> <b>пи-шут</b> <b>ма-шут</b> <b>па-шут</b>	<b>ку-куш-ка</b> <b>из-буш-ка</b> <b>у-шан-ка</b> <b>сти-шок</b> <b>сы-ниш-ка</b> <b>ма-ши-нист</b>

<b>у-ши</b> <b>мы-ши</b> <b>ши-на</b> <b>ши-пы</b>	<b>ши-пит</b> <b>шиш-ка</b> <b>ма-шин-ка</b>	<b>ка-мы-ши</b> <b>ти-ши-на</b> <b>ма-ши-на</b>
---	--	---

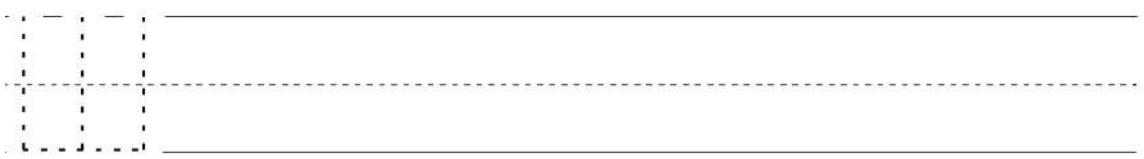
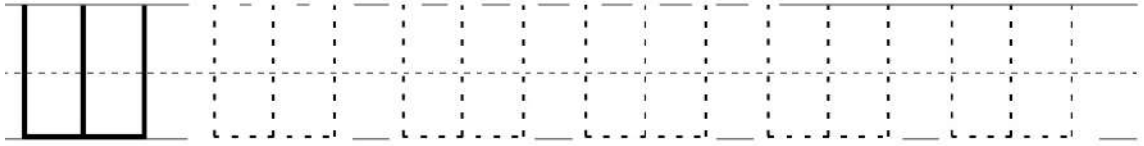
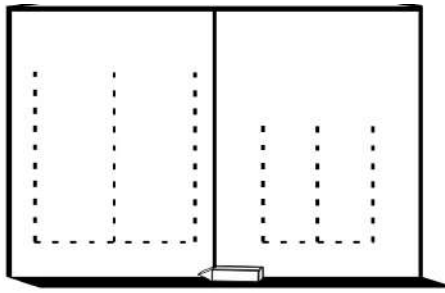
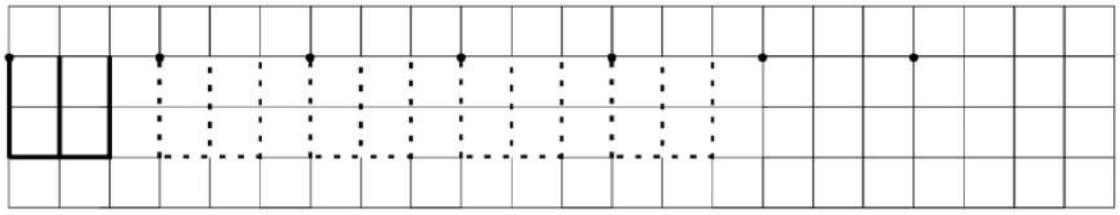
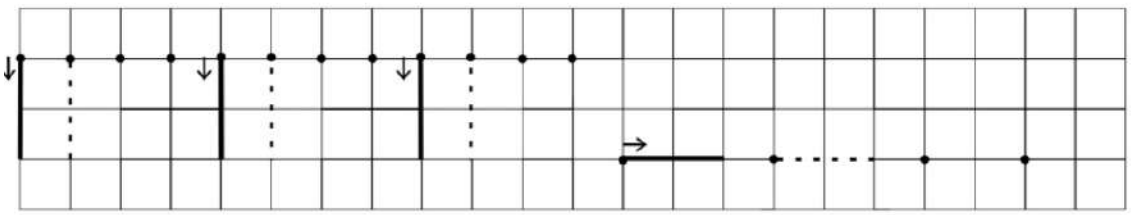
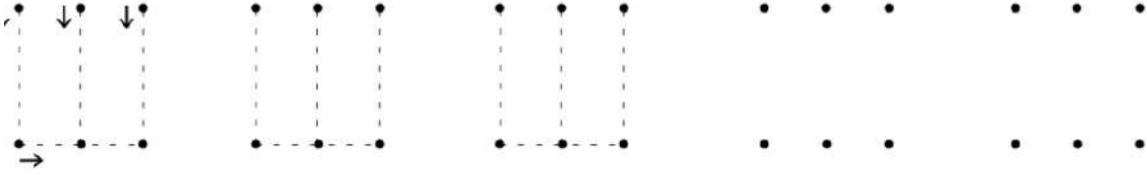
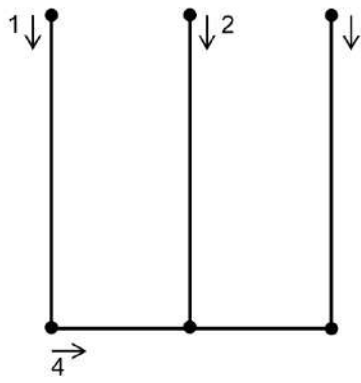
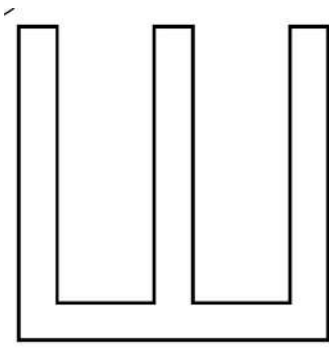

Раскрась буквы красным карандашом

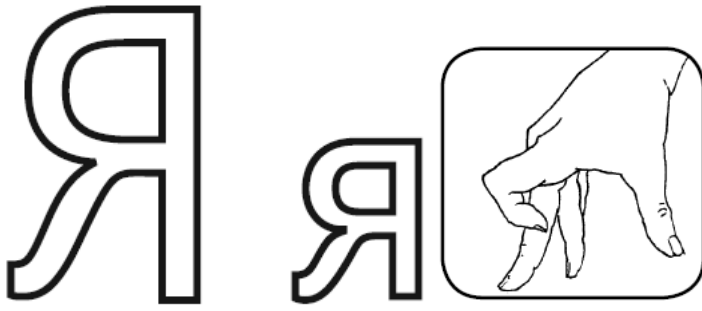

Обведи картинки по точкам и раскрась

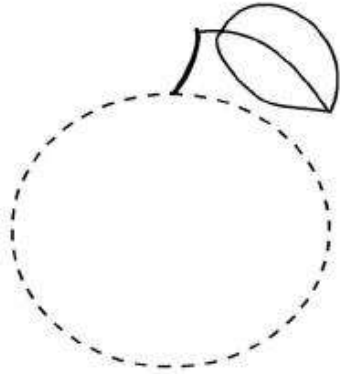

ЯБЛОКО

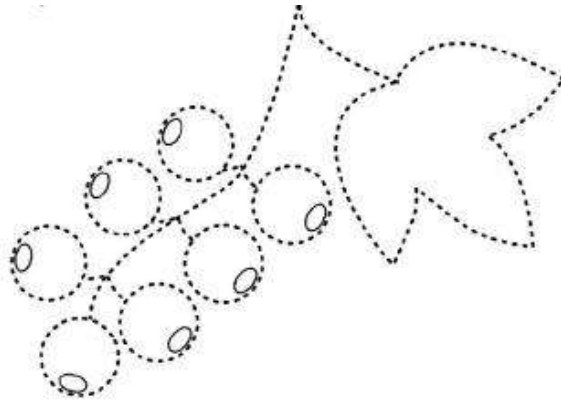

ЯГОДЫ

Обведи картинку и буквы по точкам

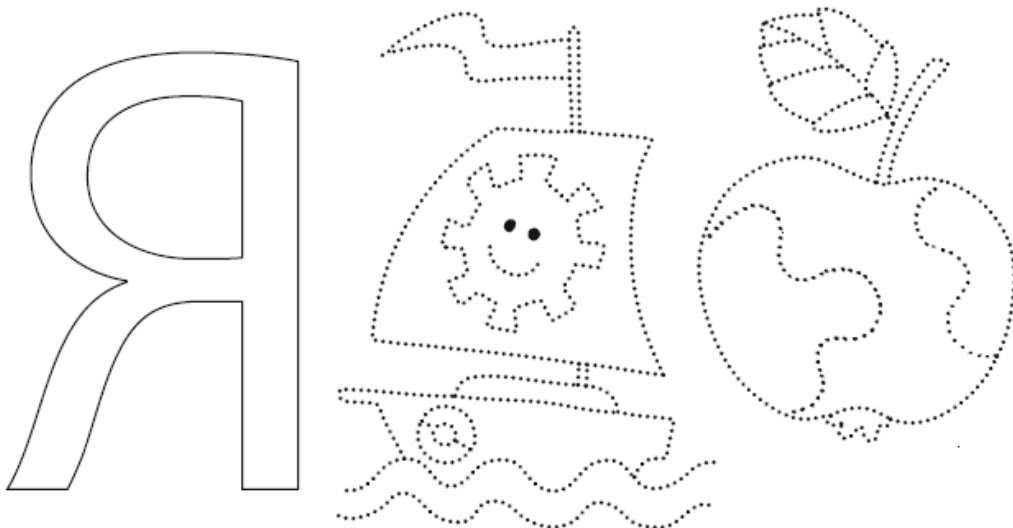
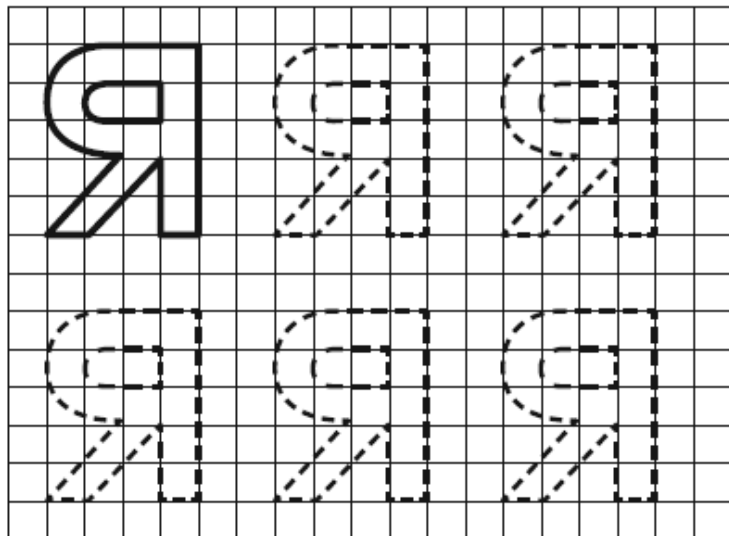
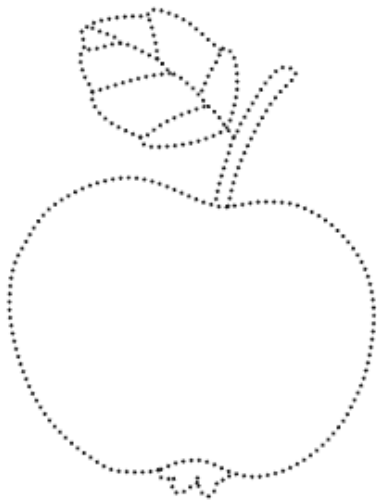

Прочитай

<b>МЯ</b>	<b>НЯ</b>	<b>ЯМ</b>	<b>ЯН</b>
<b>ПЯ</b>	<b>ДЯ</b>	<b>ЯП</b>	<b>ЯД</b>
<b>ТЯ</b>	<b>СЯ</b>	<b>ЯТ</b>	<b>ЯС</b>
<b>КЯ</b>	<b>ГЯ</b>	<b>ЯК</b>	<b>ЯГ</b>
<b>ЗЯ</b>	<b>БЯ</b>	<b>ЯЗ</b>	<b>ЯШ</b>
<b>ХЯ</b>	<b>ВЯ</b>	<b>ЯХ</b>	<b>ЯВ</b>
<b>МЯК</b>	<b>ВЯН</b>	<b>ТЯП</b>	<b>СЯХ</b>
<b>ЗЯБ</b>	<b>ДЯГ</b>	<b>ПЯТ</b>	<b>БЯК</b>
<b>Я-КИ</b>	<b>Я-МЫ</b>	<b>Я-ДЫ</b>	<b>Я-ЗЫК</b>
<b>МО-Я</b>	<b>СВО-Я</b>	<b>ТВО-Я</b>	<b>ЗО-Я</b>

<b>гу-ся-та</b>	<b>ко-тя-та</b>	<b>яг-ня-та</b>
<b>си-ня-я</b>	<b>ди-ка-я</b>	<b>ти-ха-я</b>

<b>МЯ-МА</b>	<b>НЯ-НА</b>	<b>ЯМ-АМ</b>	<b>ЯН-АН</b>
<b>ПЯ-ПА</b>	<b>ДЯ-ДА</b>	<b>ЯП-АП</b>	<b>ЯД-АД</b>
<b>ТЯ-ТА</b>	<b>СЯ-СА</b>	<b>ЯТ-АТ</b>	<b>ЯС-АС</b>
<b>КЯ-КА</b>	<b>ГЯ-ГА</b>	<b>ЯК-АК</b>	<b>ЯГ-АГ</b>
<b>ЗЯ-ЗА</b>	<b>БЯ-БА</b>	<b>ЯЗ-АЗ</b>	<b>ЯШ-АШ</b>
<b>ХЯ-ХА</b>	<b>ВЯ-ВА</b>	<b>ЯХ-АХ</b>	<b>ЯВ-АВ</b>

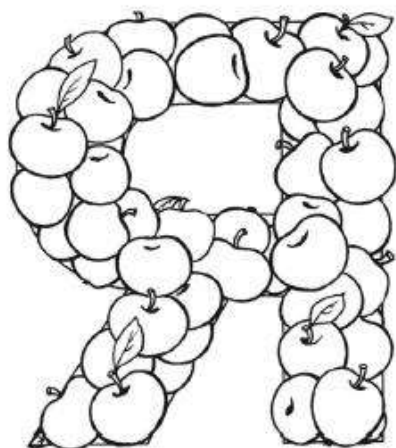

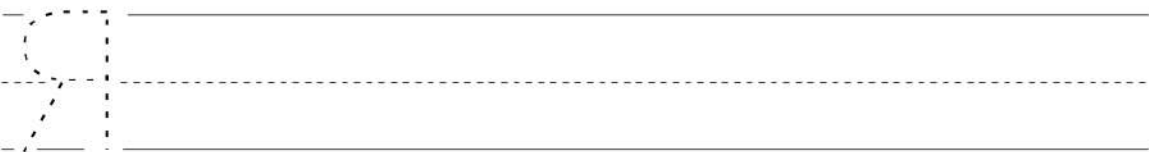
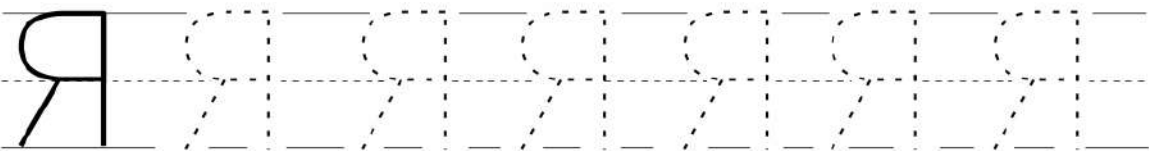
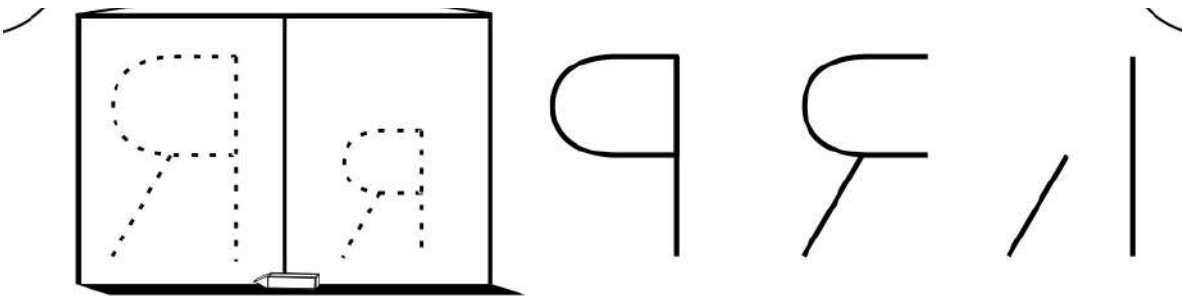
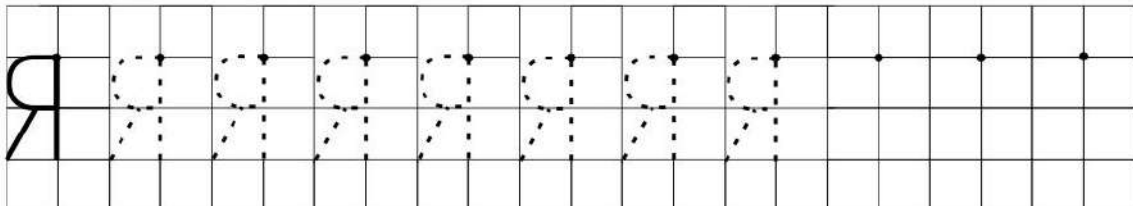
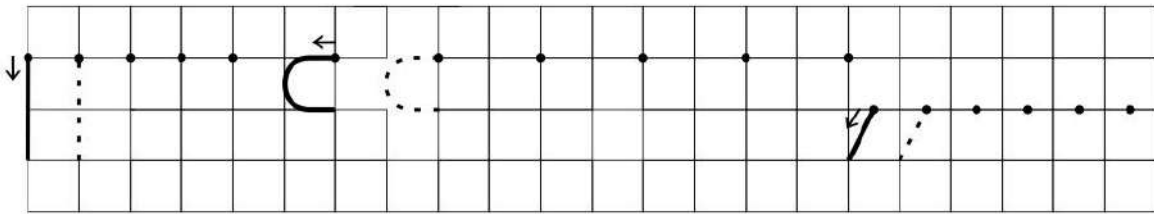
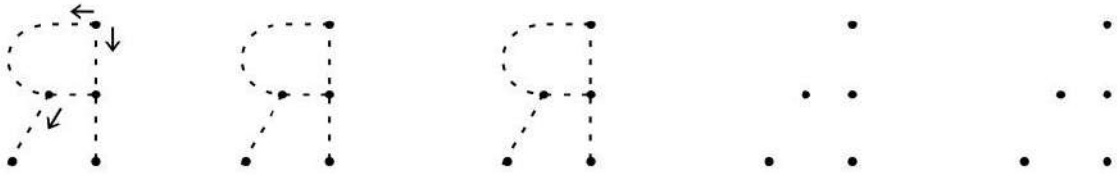
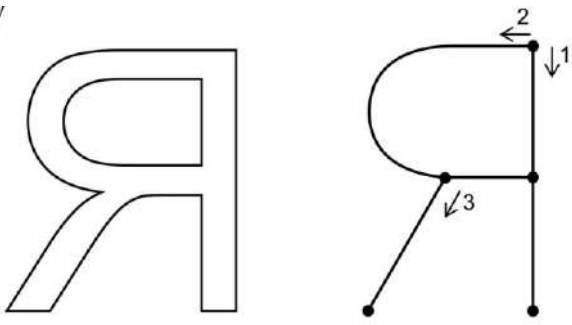

Раскрась буквы синим карандашом

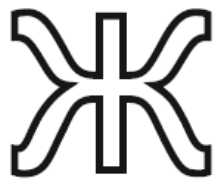

Помоги лягушке добраться до кувшинки

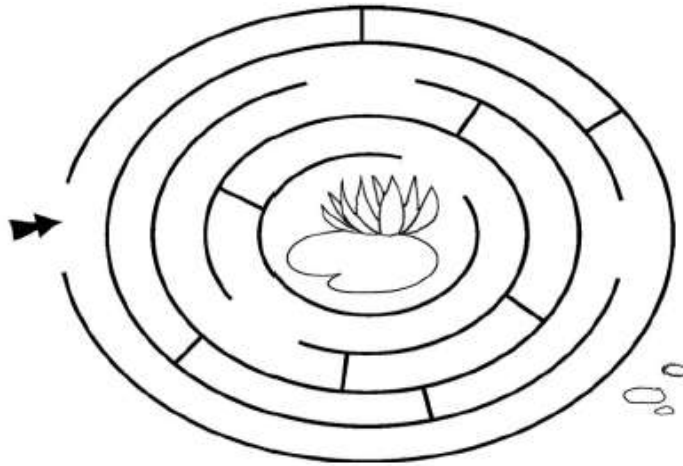
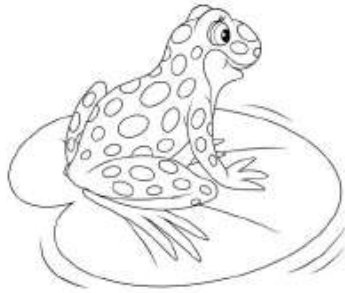

Обведи картинку и буквы по точкам

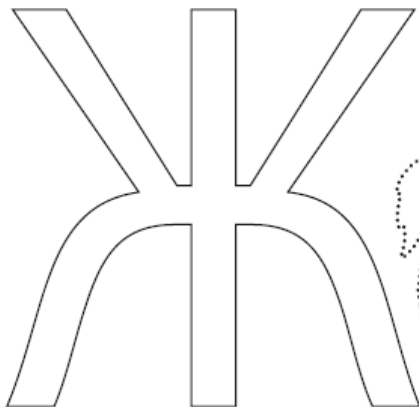
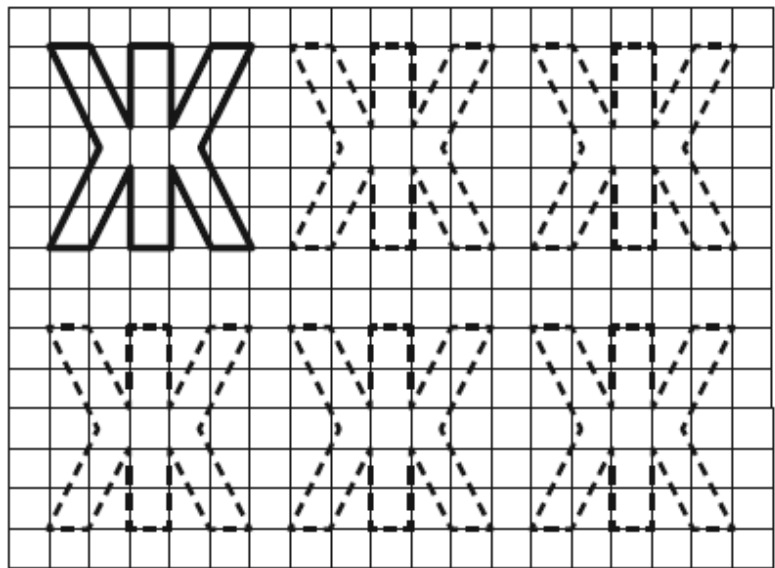

Прочитай

<b>жу</b>	<b>жа</b>	<b>жо</b>	<b>жи</b>	<b>жум</b>	<b>жав</b>
<b>уж</b>	<b>аж</b>	<b>ож</b>	<b>иж</b>	<b>дож</b>	<b>жип</b>
<b>жуж</b>	<b>жаж</b>	<b>жож</b>	<b>жиж</b>	<b>жон</b>	<b>наж</b>
<b>ужу</b>	<b>ажа</b>	<b>ожо</b>	<b>ижи</b>	<b>пяз</b>	<b>киж</b>

<b>жук</b>	<b>хо-жу</b>
<b>жу-ки</b>	<b>си-жу</b>
<b>нож</b>	<b>вя-жу</b>
<b>но-жи</b>	<b>у-жин</b>
<b>жа-ба</b>	<b>о-жог</b>
<b>ко-жа</b>	<b>жат-ва</b>
<b>са-жа</b>	<b>нуж-но</b>
<b>бу-жу</b>	<b>мож-но</b>

<b>жаж-да</b>	<b>э-та-жи</b>
<b>важ-но</b>	<b>важ-на-я</b>
<b>во-жак</b>	<b>нуж-на-я</b>
<b>жас-мин</b>	<b>книж-на-я</b>
<b>дож-дик</b>	<b>ко-жа-на-я</b>
<b>книж-ка</b>	<b>са-пож-ник</b>
<b>жа-ди-на</b>	<b>ху-дож-ник</b>
<b>пи-жа-ма</b>	<b>жи-вот-но-вод</b>



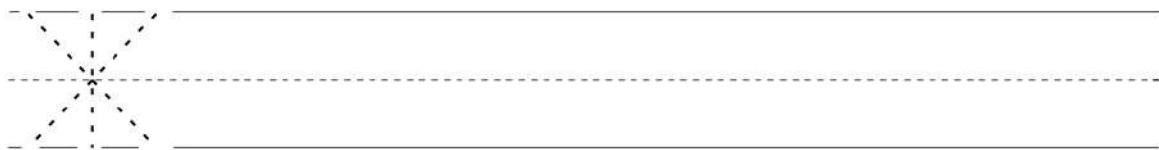
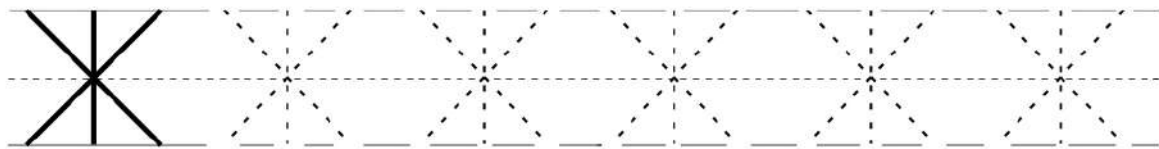
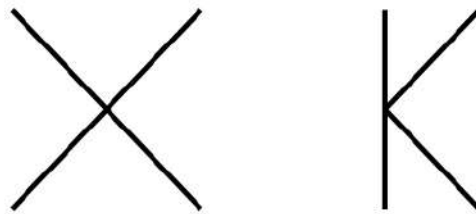
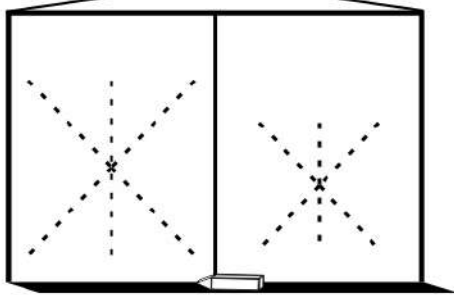
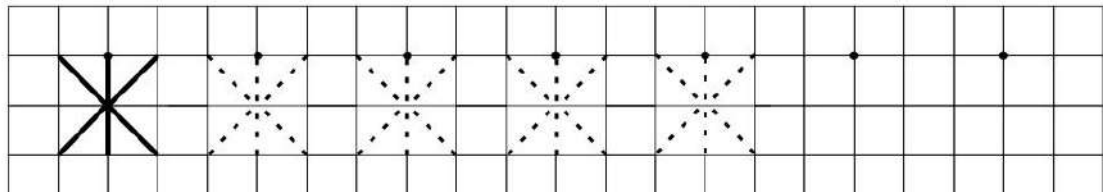
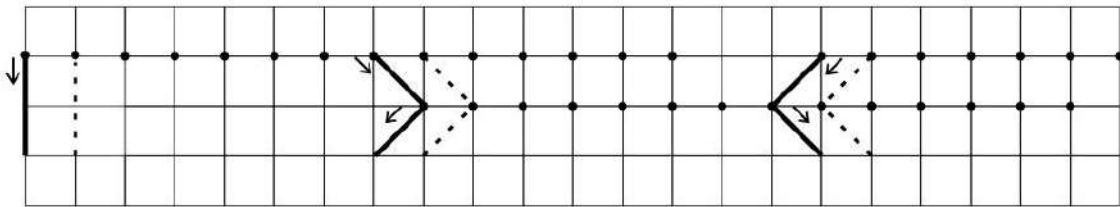
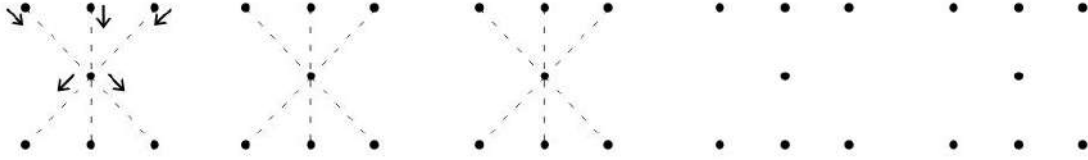
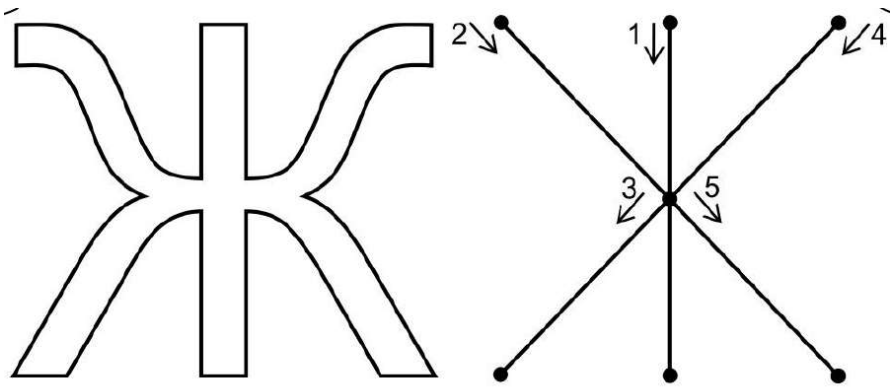

Раскрась буквы синим и зелёным карандашами

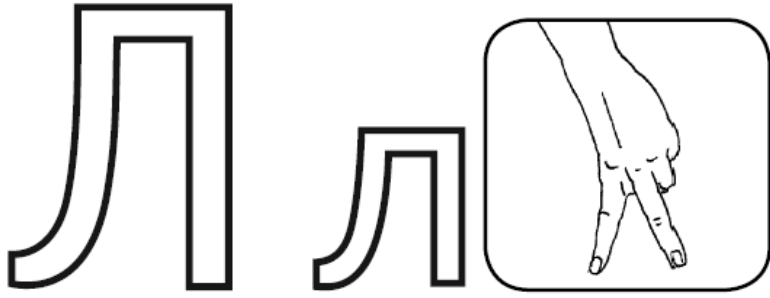

Обведи картинку по точкам и раскрась

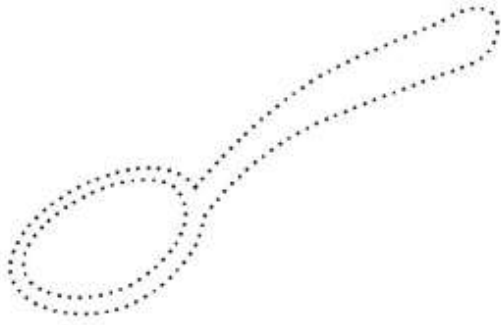

ЛОЖКА



ЛИСА

Обведи картинку и буквы по точкам

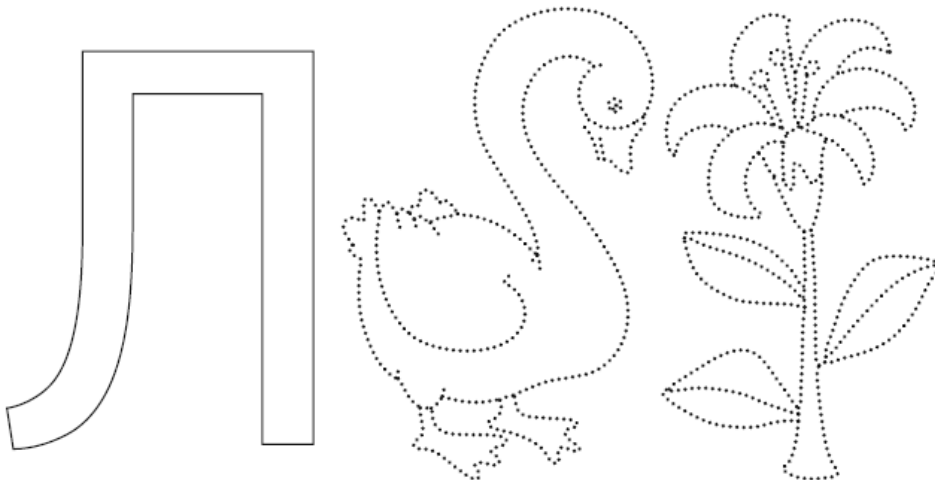
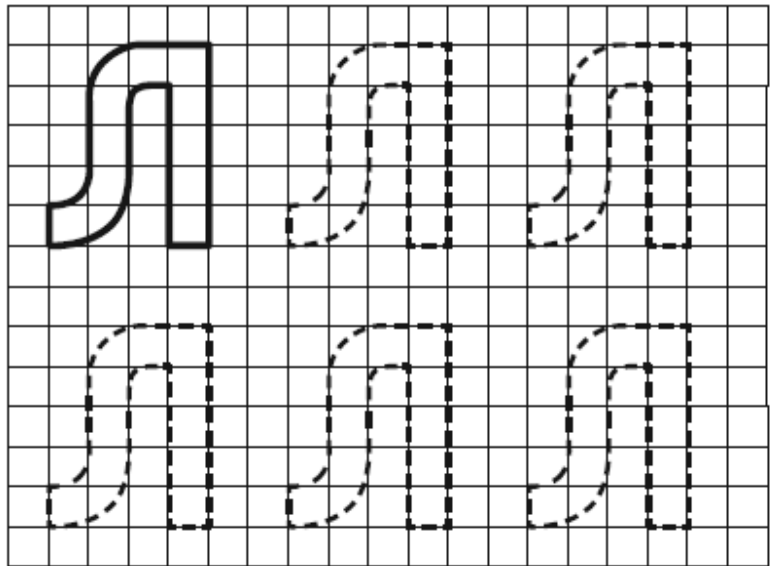
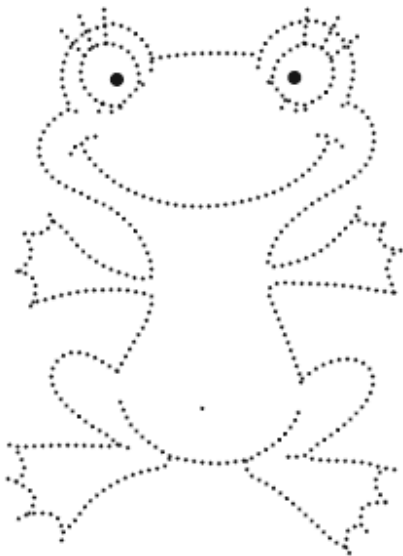

Прочитай

<b>ду</b>	<b>ла</b>	<b>ло</b>	<b>ли</b>	<b>ля</b>	<b>жал</b>
<b>ул</b>	<b>ал</b>	<b>ол</b>	<b>ил</b>	<b>ял</b>	<b>шул</b>
<b>лул</b>	<b>лал</b>	<b>лол</b>	<b>лил</b>	<b>лял</b>	<b>бол</b>
<b>улу</b>	<b>ала</b>	<b>оло</b>	<b>или</b>	<b>лит</b>	<b>ляг</b>

<b>лук</b> <b>лак</b> <b>пол</b> <b>волк</b> <b>слух</b> <b>стол</b> <b>плот</b> <b>глаз</b>	<b>ла-ма</b> <b>ла-па</b> <b>лы-жи</b> <b>ли-са</b> <b>пи-ла</b> <b>мы-ло</b>
<b>по-лол</b> <b>кук-ла</b> <b>кло-ун</b> <b>пол-ка</b> <b>гал-ка</b> <b>лас-ка</b> <b>кук-ла</b>	<b>ска-ла</b> <b>пав-лин</b> <b>клум-ба</b> <b>лис-ти-ки</b> <b>ма-ли-на</b> <b>ка-ли-на</b> <b>ка-лит-ка</b> <b>ля-гуш-ка</b>

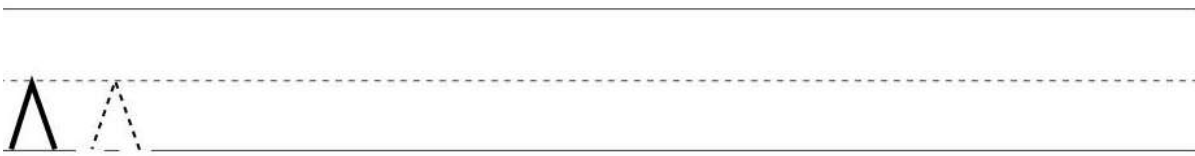
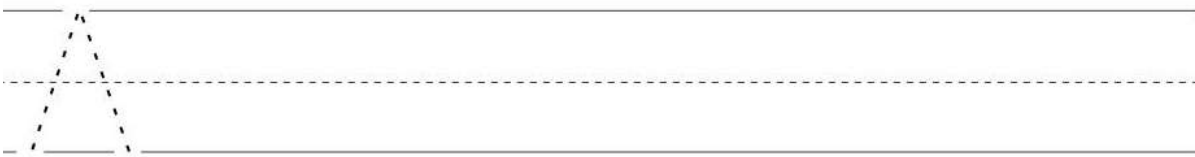
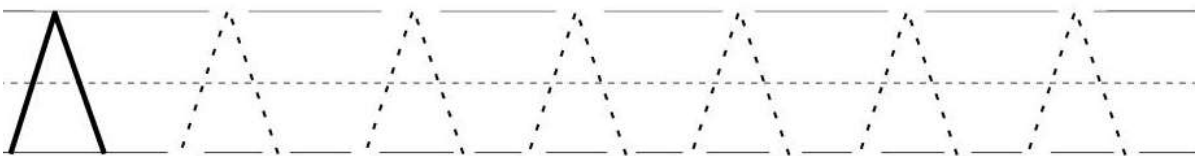
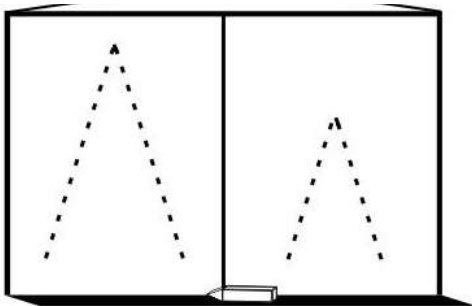
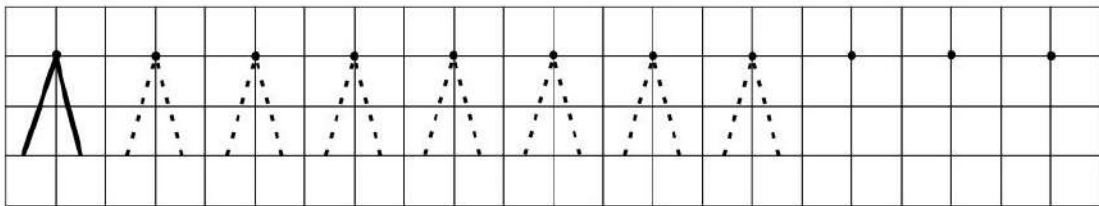
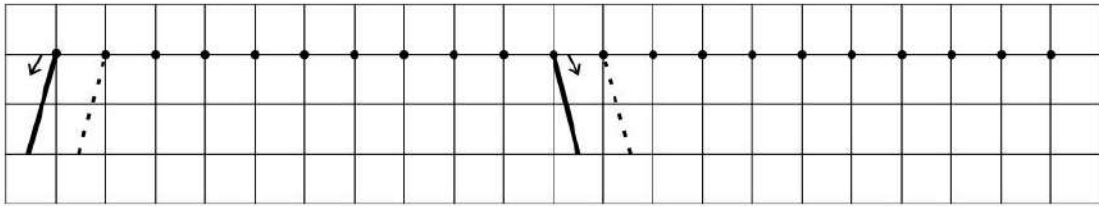
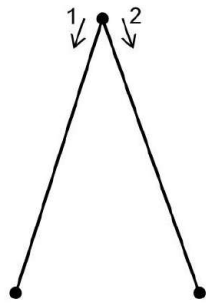
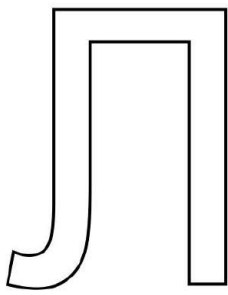

Раскрась буквы красным карандашом



Обведи картинки по точкам и раскрась

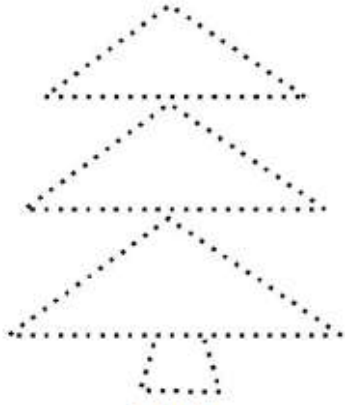

ЕЛЬ



МЕДВЕДЬ

Обведи картинку и буквы по точкам

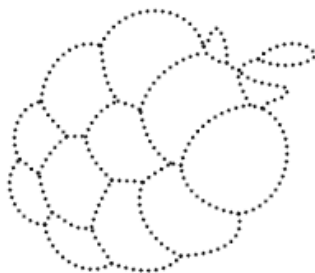
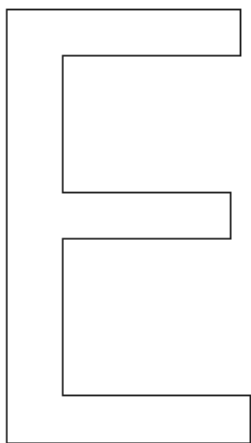
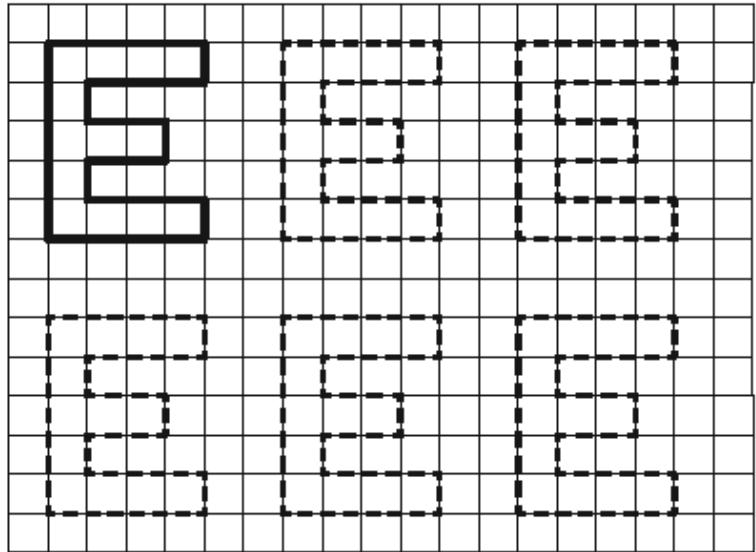

Прочитай

<b>ме</b>	<b>не</b>	<b>ем</b>	<b>ен</b>	<b>мен</b>	<b>тек</b>
<b>пе</b>	<b>де</b>	<b>ел</b>	<b>ед</b>	<b>zeb</b>	<b>сев</b>
<b>те</b>	<b>се</b>	<b>ет</b>	<b>ес</b>	<b>зве</b>	<b>сте</b>
<b>ке</b>	<b>ге</b>	<b>ек</b>	<b>ег</b>	<b>вел</b>	<b>бев</b>
<b>зе</b>	<b>бе</b>	<b>ез</b>	<b>еш</b>	<b>дек</b>	<b>мне</b>
<b>ле</b>	<b>ве</b>	<b>ех</b>	<b>ев</b>	<b>кле</b>	<b>сле</b>

<b>лес</b> <b>мел</b> <b>бег</b> <b>вес</b> <b>след</b> <b>хлеб</b> <b>снег</b> <b>е-жи</b> <b>е-да</b> <b>Е-ва</b>	<b>не-бо</b> <b>ле-то</b> <b>де-ло</b> <b>де-ти</b> <b>е-нот</b> <b>е-хал</b> <b>е-ду</b> <b>ду-ет</b> <b>ла-ет</b> <b>та-ет</b>	<b>вет-ка</b> <b>сле-ды</b> <b>сле-ва</b> <b>пес-ня</b> <b>бел-ка</b> <b>вес-на</b> <b>но-вые</b> <b>о-ле-ни</b> <b>ле-бе-ди</b> <b>ме-те-ли</b>
<b>ве-се-ло</b> <b>се-ме-на</b> <b>го-лу-бо-е</b> <b>го-лу-бы-е</b> <b>слад-ко-е</b> <b>слад-ки-е</b>	<b>вкус-ны-е</b> <b>ап-те-ка</b> <b>бе-ге-мот</b> <b>ва-лен-ки</b> <b>се-год-ня</b> <b>вы-со-кие</b>	<b>е-же-ви-ка</b> <b>о-ле-не-вод</b> <b>ко-не-вод</b> <b>де-душ-ка</b> <b>зем-ля-ни-ка</b> <b>ве-ло-си-пед</b> <b>пос-пе-ши-ли</b>

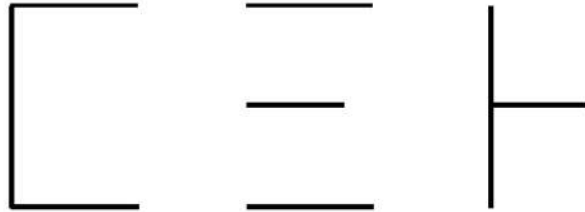
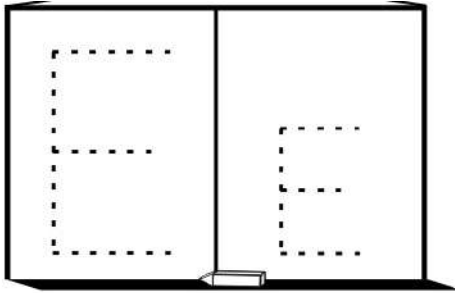
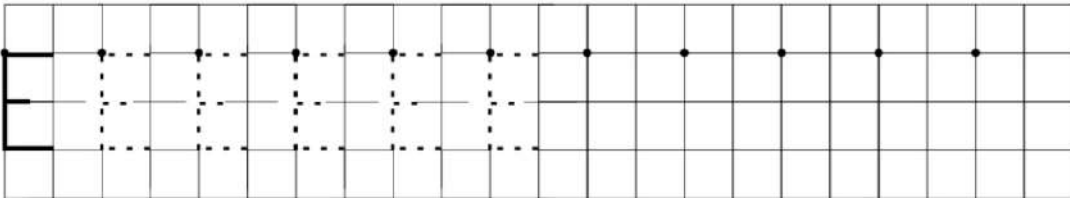
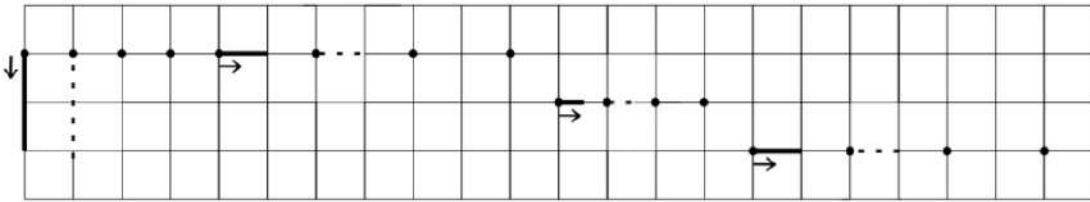
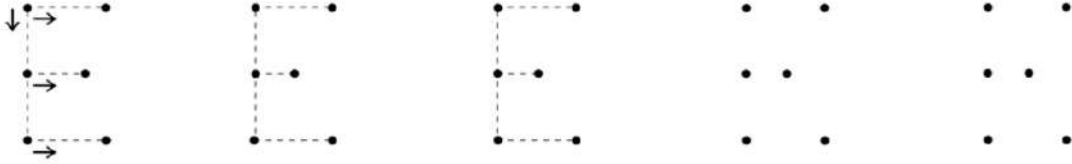
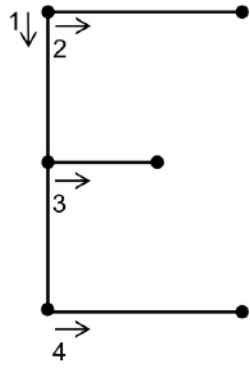
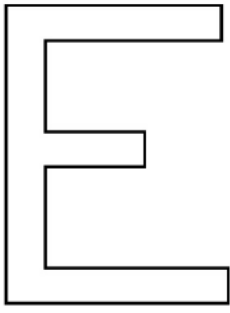

Раскрась буквы красным карандашом

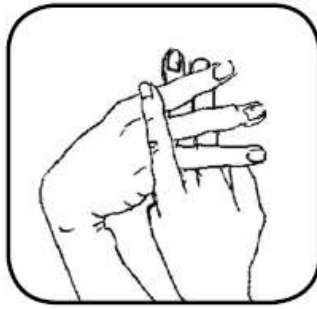

Обведи картинки по точкам и раскрась

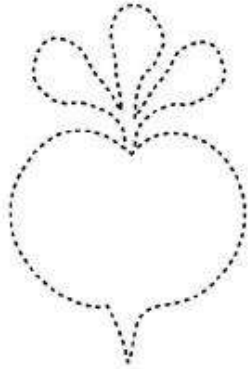

СВЁКЛА

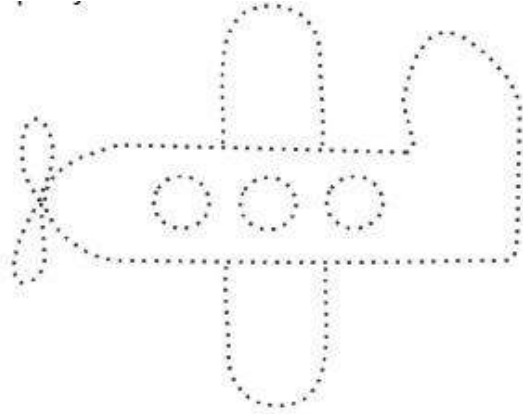

САМОЛЁТ

Обведи картинку и буквы по точкам

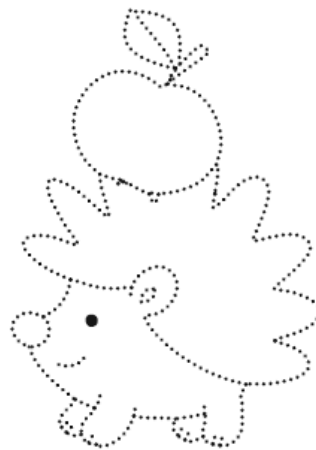
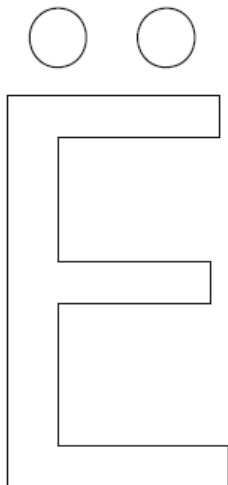
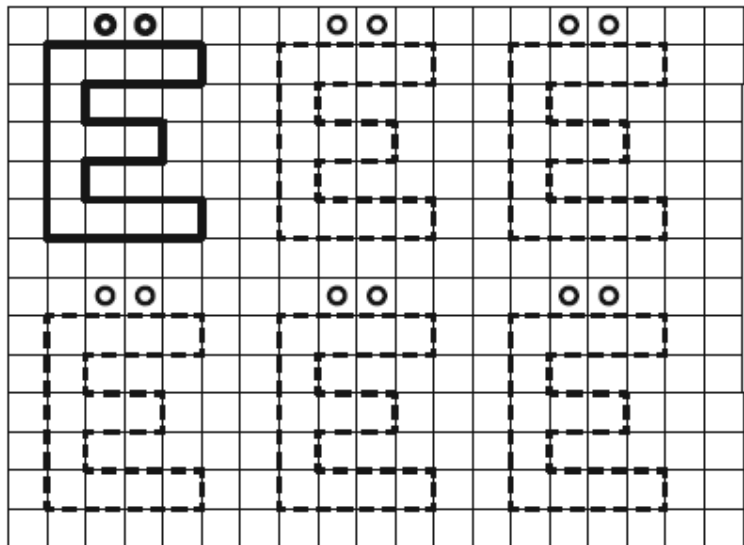
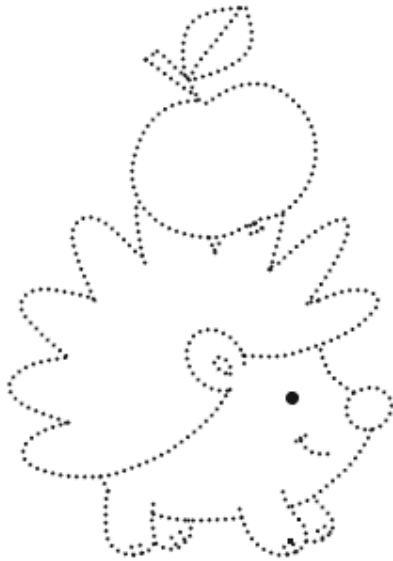



Прочитай

<b>мё</b>	<b>нё</b>	<b>ём</b>	<b>ён</b>	<b>мён</b>	<b>бёж</b>
<b>пё</b>	<b>дё</b>	<b>ёл</b>	<b>ёд</b>	<b>тён</b>	<b>клё</b>
<b>тё</b>	<b>сё</b>	<b>ёт</b>	<b>ёс</b>	<b>взё</b>	<b>дён</b>
<b>кё</b>	<b>гё</b>	<b>ёк</b>	<b>ёг</b>	<b>зёг</b>	<b>пёк</b>
<b>зё</b>	<b>бё</b>	<b>ёз</b>	<b>ёш</b>	<b>снё</b>	<b>гдё</b>
<b>лё</b>	<b>вё</b>	<b>ёх</b>	<b>ёв</b>	<b>сён</b>	<b>стё</b>

<b>лён</b> <b>нёс</b> <b>мёд</b> <b>лёд</b> <b>пёс</b> <b>вёл</b> <b>её</b>	<b>мо-ё</b> <b>сво-ё</b> <b>тво-ё</b> <b>по-ёт</b> <b>да-ёт</b> <b>ку-ёт</b> <b>жу-ёт</b>	<b>Сё-ма</b> <b>Тё-ма</b> <b>Лё-ня</b> <b>Лё-ва</b> <b>ёл-ка</b> <b>клён</b> <b>клёст</b>
<b>шлет</b> <b>взлёт</b> <b>ё-жик</b> <b>те-лё-нок</b>	<b>свёк-ла</b> <b>звёз-ды</b> <b>у-тё-нок</b> <b>коз-лё-нок</b> <b>ли-сё-нок</b>	<b>зе-лё-ны-е</b> <b>да-лё-ки-е</b> <b>ве-сё-лы-е</b> <b>да-лё-ки-е</b> <b>звёзд-ны-е</b>

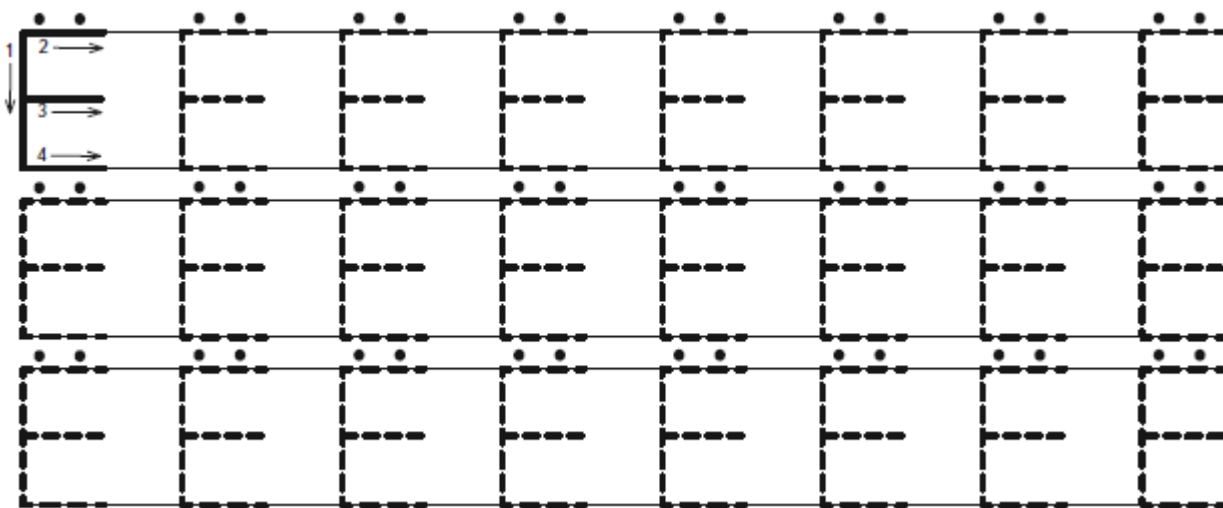

• Пропиши печатные буквы.

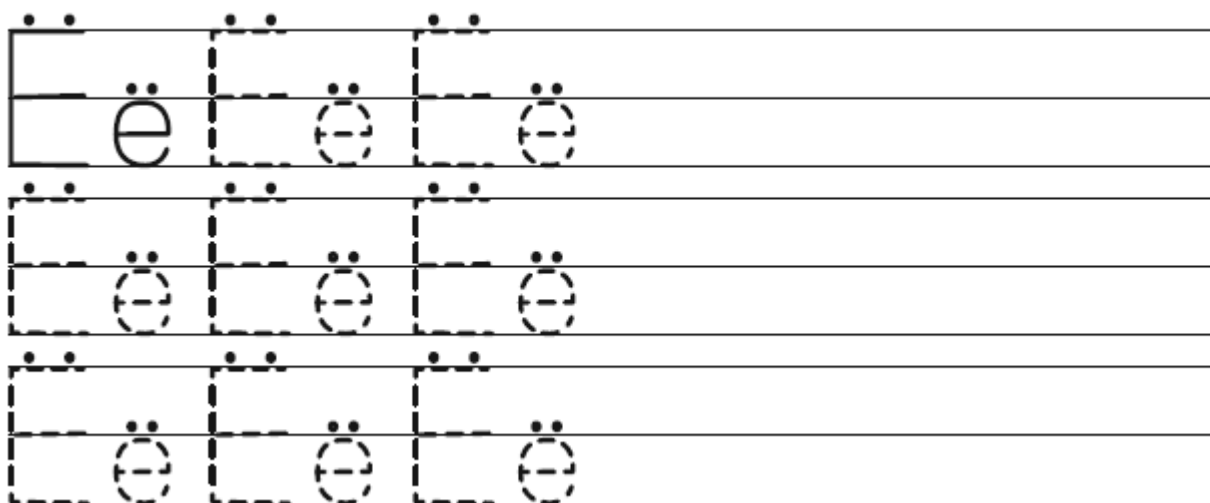

Допиши букву.



Раскрась буквы синим и зелёным карандашами

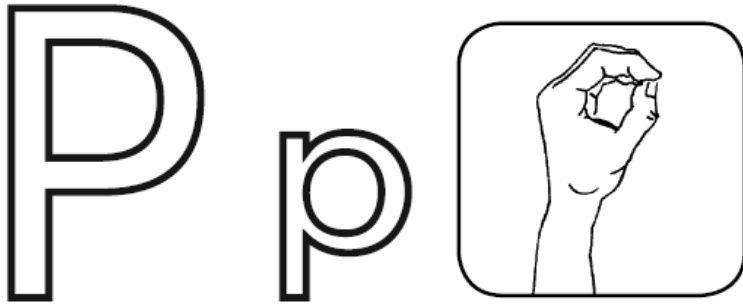

Обведи картинку по точкам и раскрась

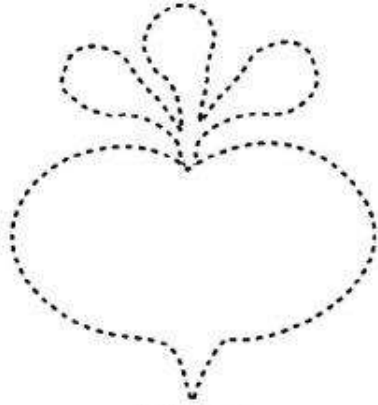

**РЕПА**

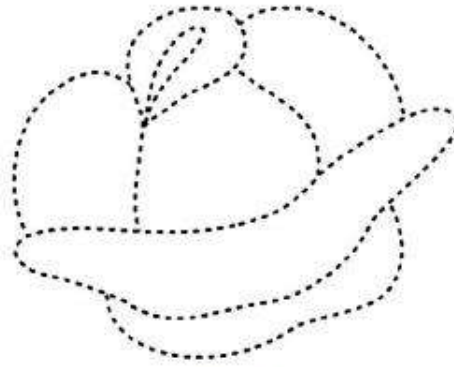

**РОЗА**

Обведи картинку и буквы по точкам

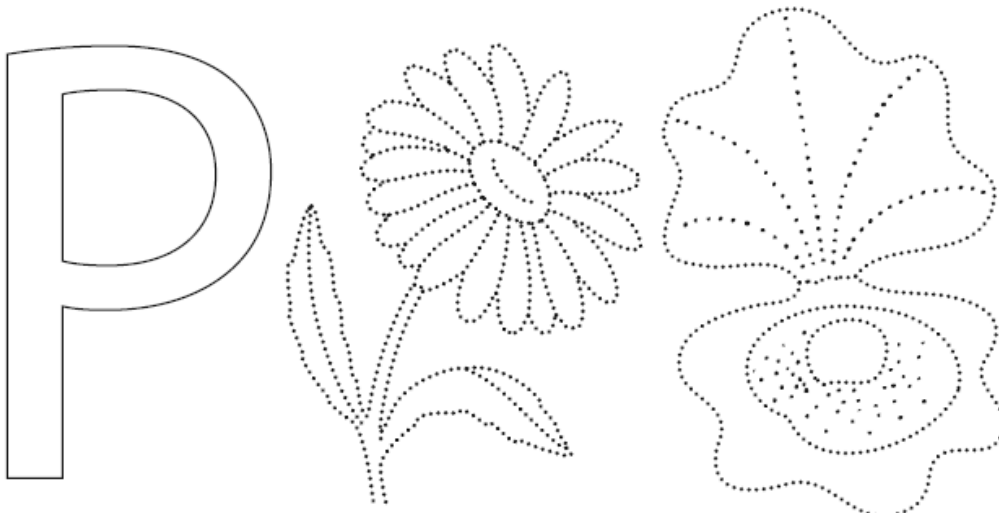
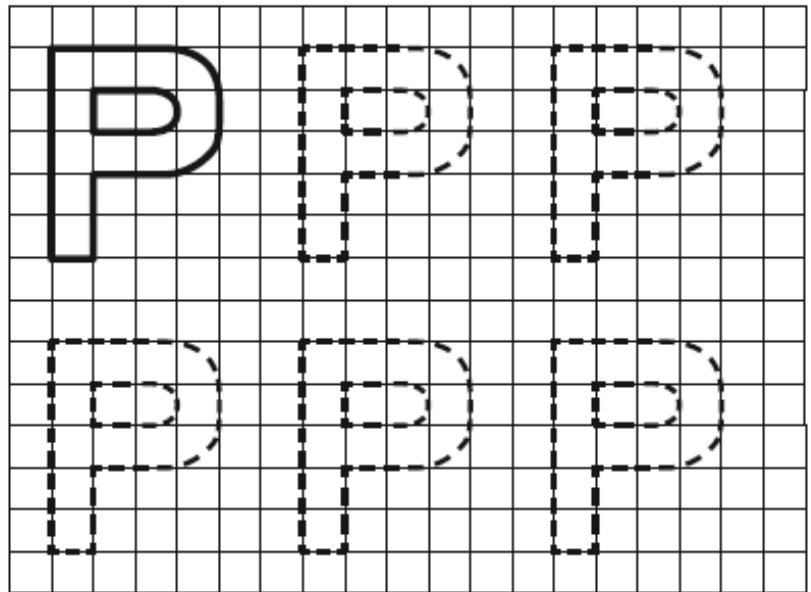

Прочитай

<b>ур</b>	<b>ер</b>	<b>яр</b>	<b>рур</b>	<b>рёр</b>	<b>ири</b>	<b>рап</b>
<b>ар</b>	<b>ёр</b>	<b>ро</b>	<b>рар</b>	<b>ряр</b>	<b>эрэ</b>	<b>рал</b>
<b>ор</b>	<b>ру</b>	<b>ря</b>	<b>рор</b>	<b>уру</b>	<b>нур</b>	<b>тор</b>
<b>ир</b>	<b>ра</b>	<b>ре</b>	<b>рир</b>	<b>ара</b>	<b>рук</b>	<b>рог</b>
<b>эр</b>	<b>ри</b>	<b>рё</b>	<b>рер</b>	<b>оро</b>	<b>кар</b>	<b>сер</b>

<b>у-ра</b> <b>И-ра</b> <b>рак</b> <b>рот</b> <b>рёв</b> <b>рис</b> <b>круг</b> <b>двор</b> <b>труд</b> <b>брат</b> <b>гриб</b> <b>гром</b> <b>старт</b>	<b>торт</b> <b>Ки-ра</b> <b>ру-ки</b> <b>ре-ка</b> <b>ре-ки</b> <b>рё-ва</b> <b>ря-ды</b> <b>ро-за</b> <b>Ри-та</b> <b>ры-ба</b> <b>но-ра</b> <b>ко-ра</b> <b>ра-но</b> <b>ра-на</b>	<b>жар-ко</b> <b>кар-та</b> <b>Бо-рис</b> <b>зер-но</b> <b>зёб-ра</b> <b>бо-бер</b> <b>трак-тор</b> <b>бар-сук</b> <b>Бар-сик</b> <b>крас-ки</b> <b>зве-ри</b> <b>хи-рург</b> <b>ры-нок</b>
<b>ра-ду-га</b> <b>бе-рё-за</b> <b>де-ре-во</b> <b>ка-ре-та</b> <b>ко-ро-ва</b> <b>во-ро-та</b> <b>ра-бо-та</b>	<b>во-ро-на</b> <b>ор-би-та</b> <b>Га-га-рин</b> <b>при-ро-да</b> <b>раз-го-вор</b> <b>по-да-рок</b> <b>ор-кестр</b>	<b>пор-трет</b> <b>квар-ти-ра</b> <b>марш-рут</b> <b>ди-ри-жер</b> <b>кос-мо-дром</b> <b>бо-ро-вик</b>

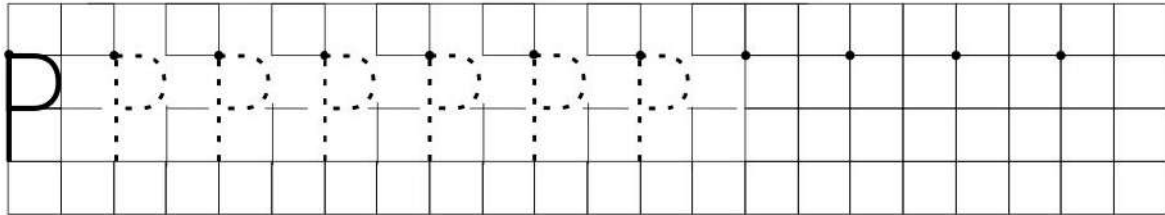
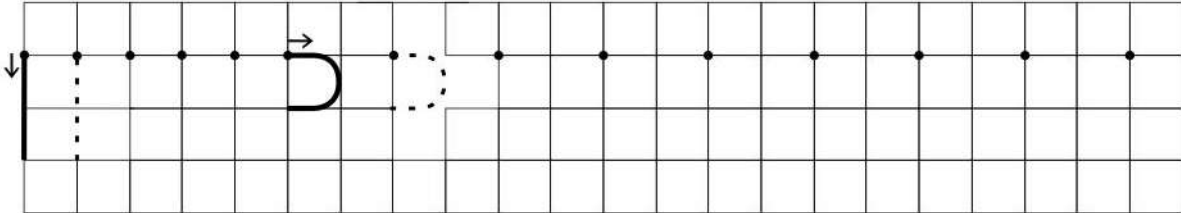
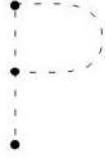
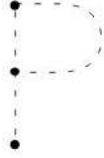
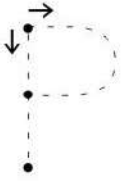
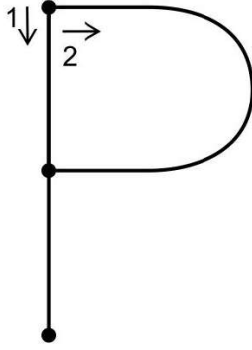
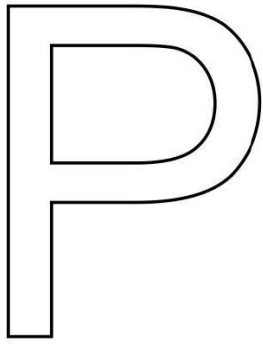

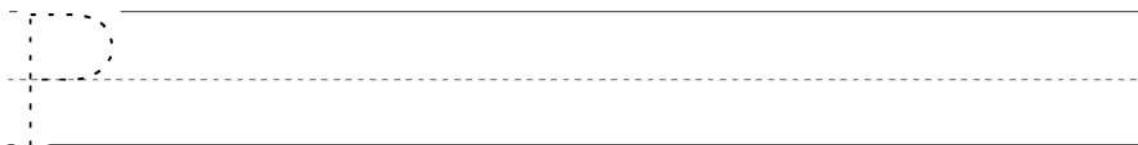
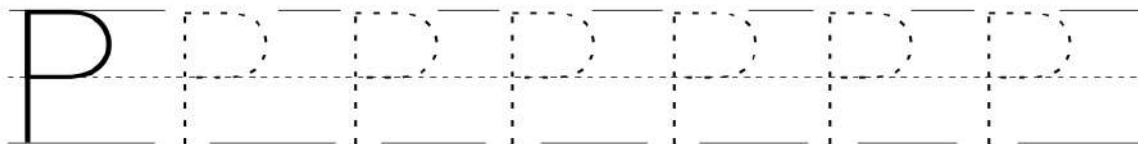
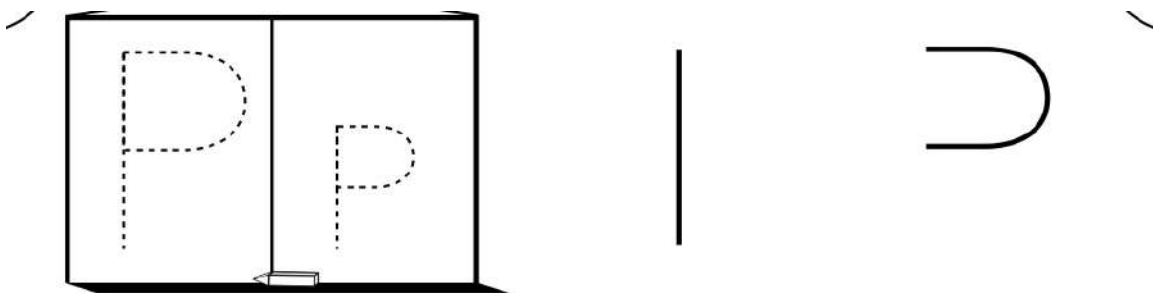

Раскрась буквы синим и зелёным карандашами



Обведи картинку по точкам и раскрась

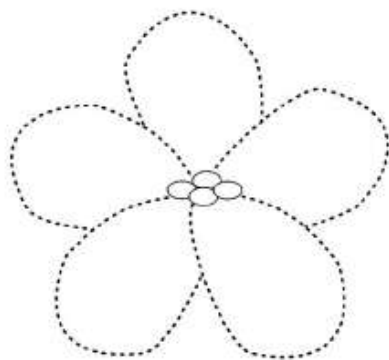

**ФИАЛКА**

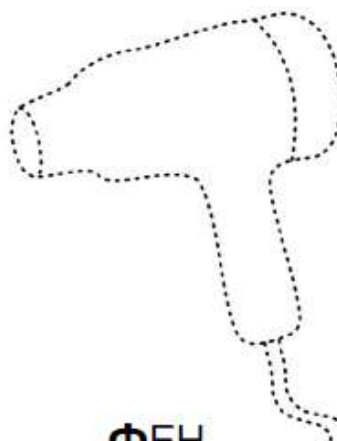

**ФЕН**

Обведи картинку и буквы по точкам

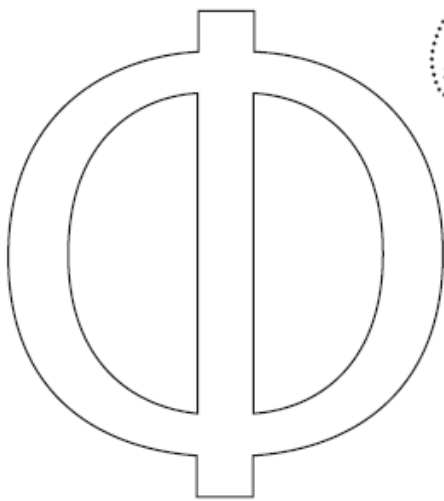
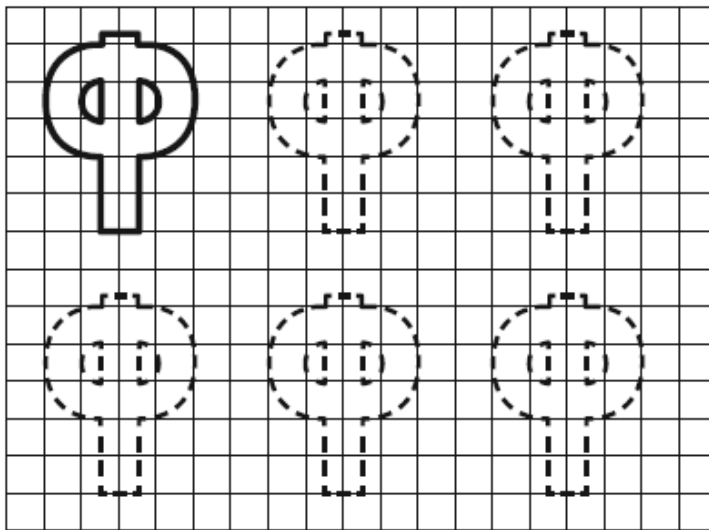
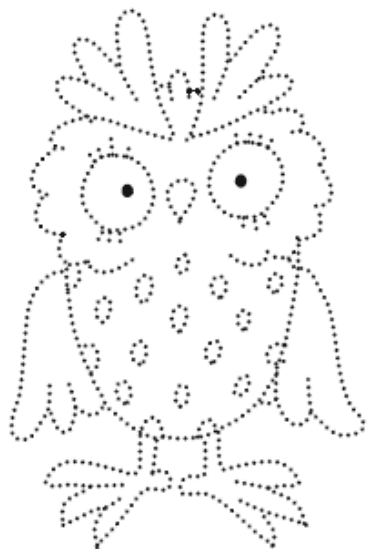

Прочитай

уф	еф	яф	фуф	фёф	ифи	наф
аф	ёф	фо	фаф	фяф	эфэ	фяк
оф	фу	фя	фоф	уфу	фур	коф
иф	фа	фе	фиф	афа	фут	тяф
эф	фи	фё	феф	офо	фыр	шиф

со-фа	фрак	фа-кел
ко-фе	шкаф	шо-фёр
Фе-дя	лифт	туф-ли
Фе-ня	фарш	коф-та
фа-ра	фи-лин	фир-ма

<b>флаг</b> <b>флот</b>	<b>фи-ник</b> <b>фо-кус</b>	<b>фор-ма</b> <b>фут-бол</b>
<b>фи-гу-ра</b> <b>фи-ал-ка</b> <b>фрук-ты</b> <b>гра-фин</b> <b>фар-тук</b> <b>фон-тан</b>	<b>фут-бол-ка</b> <b>све-то-фор</b> <b>фан-та-зёр</b> <b>фи-гу-рист</b> <b>фа-ми-лия</b> <b>кон-фе-ты</b>	<b>те-ле-фон</b> <b>про-фес-сия</b> <b>маг-ни-то-фон</b> <b>фло-мас-те-ры</b>



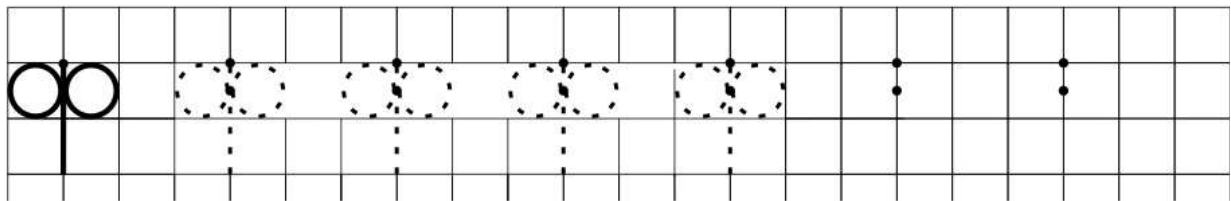
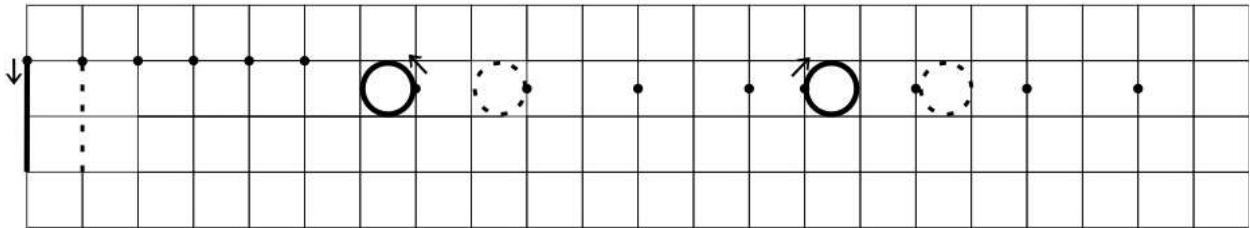
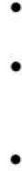
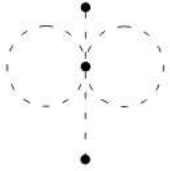
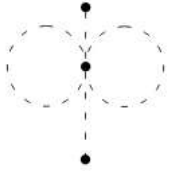
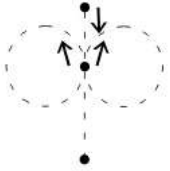
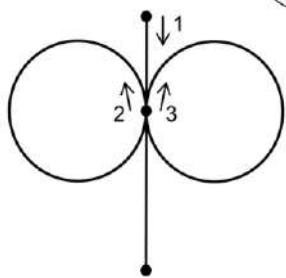
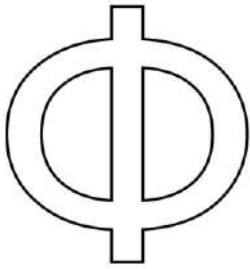

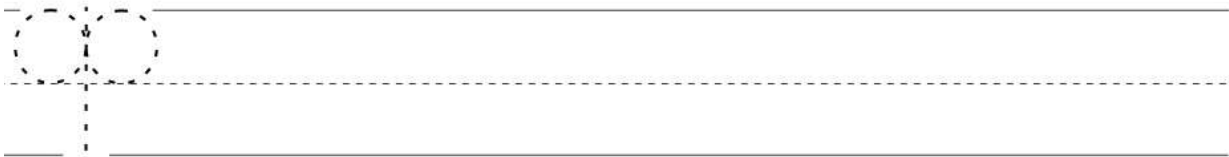
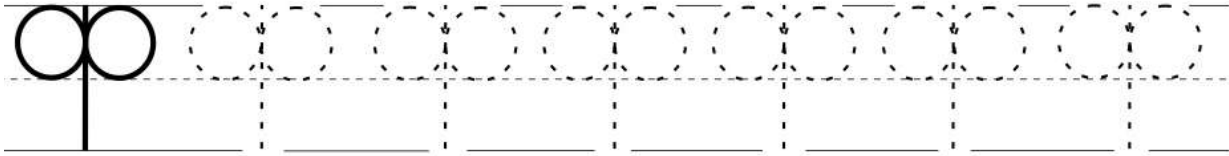
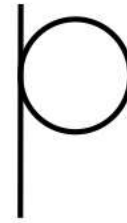
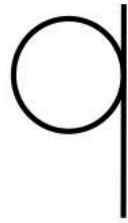
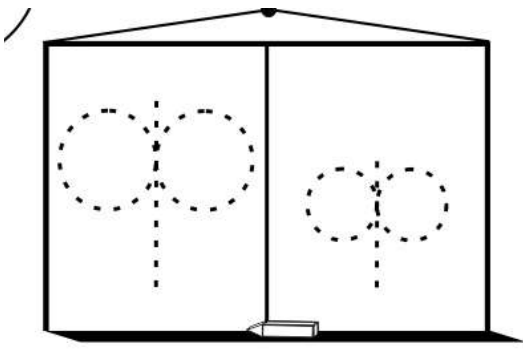

Раскрась буквы красным карандашом

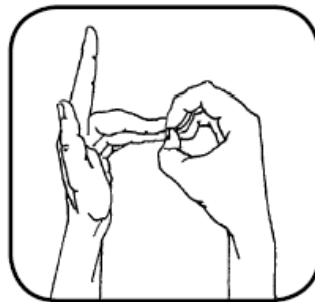

Обведи картинку по точкам и раскрась

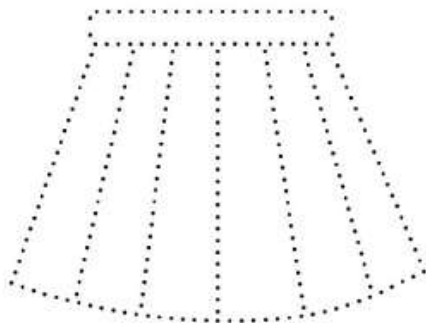

**ЮБКА**

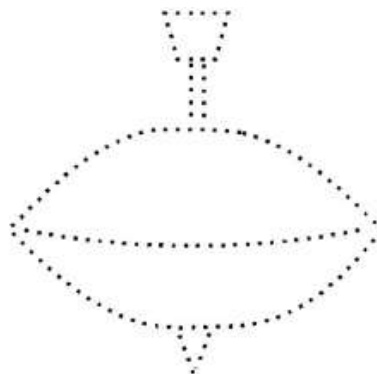

**ЮЛА**

Обведи картинку и буквы по точкам

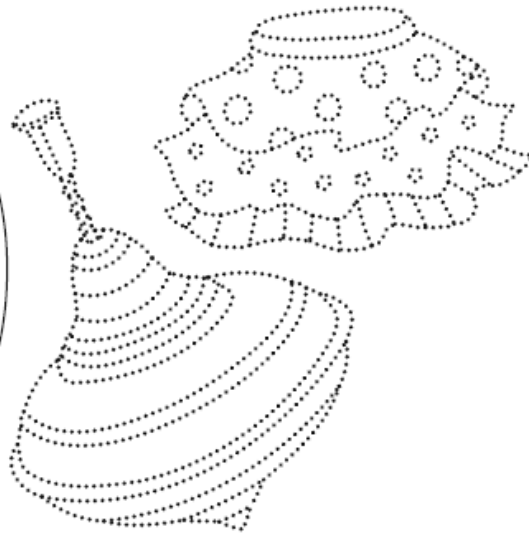
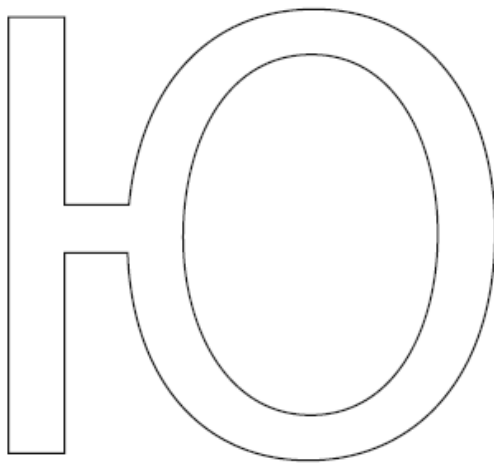
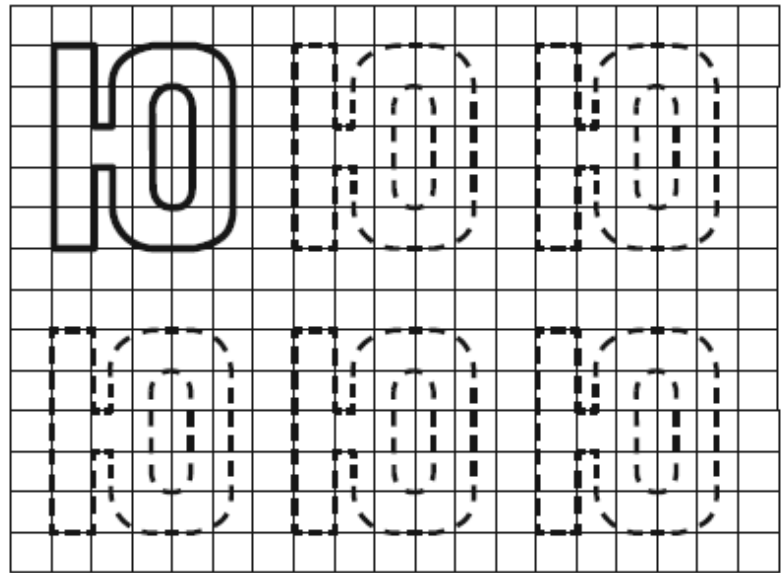

Прочитай

<b>МЮ</b>	<b>рю</b>	<b>юм</b>	<b>юф</b>	<b>мюс</b>	<b>нюх</b>
<b>ПЮ</b>	<b>ню</b>	<b>юл</b>	<b>юн</b>	<b>тюз</b>	<b>люв</b>
<b>ТЮ</b>	<b>дю</b>	<b>ют</b>	<b>юд</b>	<b>кдю</b>	<b>дюш</b>
<b>КЮ</b>	<b>сю</b>	<b>юк</b>	<b>юс</b>	<b>люк</b>	<b>тюр</b>
<b>ЗЮ</b>	<b>гю</b>	<b>юз</b>	<b>юг</b>	<b>зюм</b>	<b>люб</b>
<b>ЛЮ</b>	<b>бю</b>	<b>юх</b>	<b>юш</b>	<b>сюр</b>	<b>фтю</b>
<b>ФЮ</b>	<b>вю</b>	<b>юр</b>	<b>юв</b>	<b>стю</b>	<b>бюд</b>

<b>юг</b>	<b>юр-та</b>	<b>рюк-зак</b>	<b>ка-ю-та</b>
<b>у-тюг</b>	<b>да-рю</b>	<b>трю-мо</b>	<b>тю-ле-ни</b>
<b>клюв</b>	<b>ве-рю</b>	<b>брю-ки</b>	<b>по-ют</b>
<b>плюс</b>	<b>жа-рю</b>	<b>клюк-ва</b>	<b>ри-су-ют</b>
<b>трюм</b>	<b>пи-лю</b>	<b>блю-до</b>	<b>гу-ля-ют</b>
<b>крюк</b>	<b>и-зюм</b>	<b>тю-бик</b>	<b>де-ла-ют</b>
<b>юн-га</b>	<b>ин-дюк</b>	<b>шлюп-ка</b>	<b>слу-ша-ю</b>
<b>юб-ка</b>	<b>са-лют</b>	<b>ю-но-ша</b>	<b>Ка-тю-ша</b>

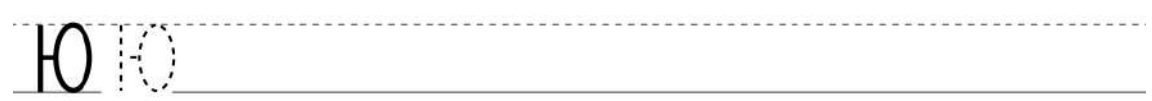
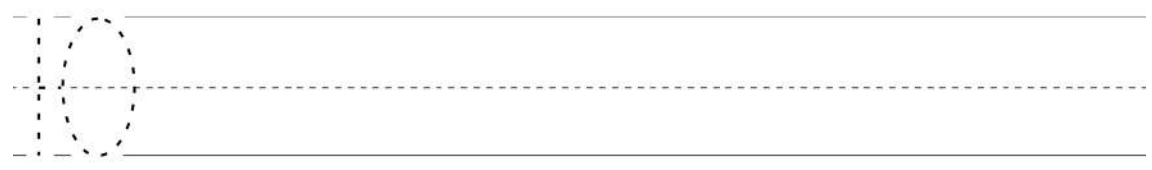
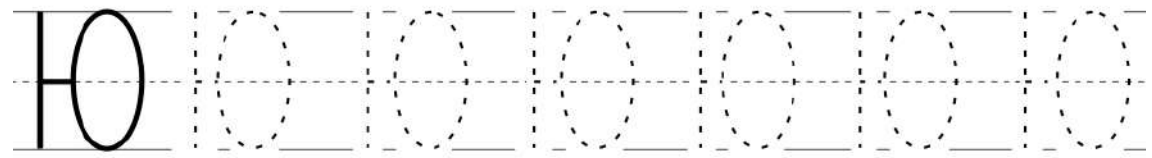
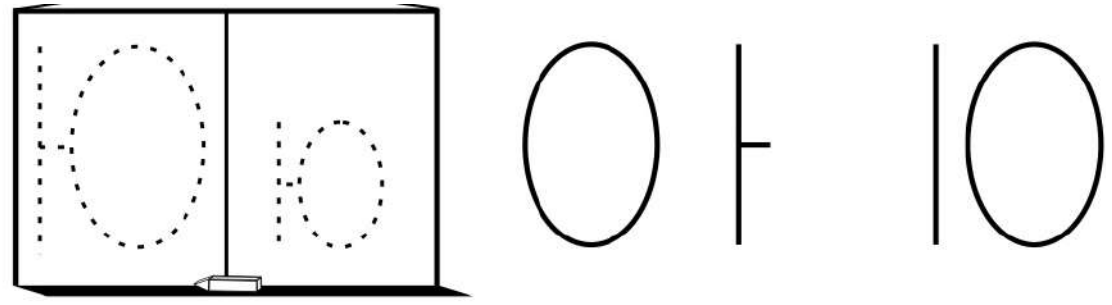
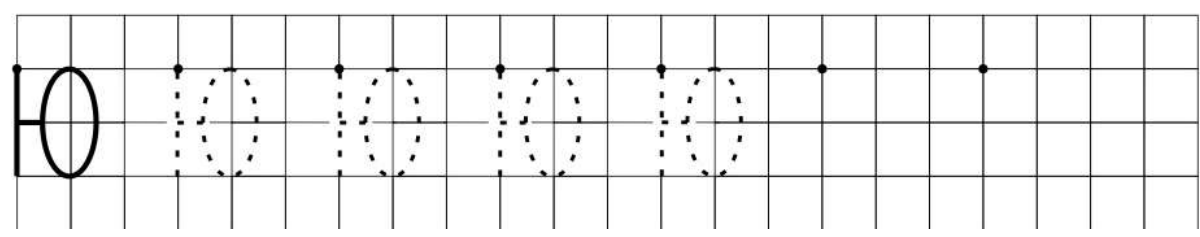
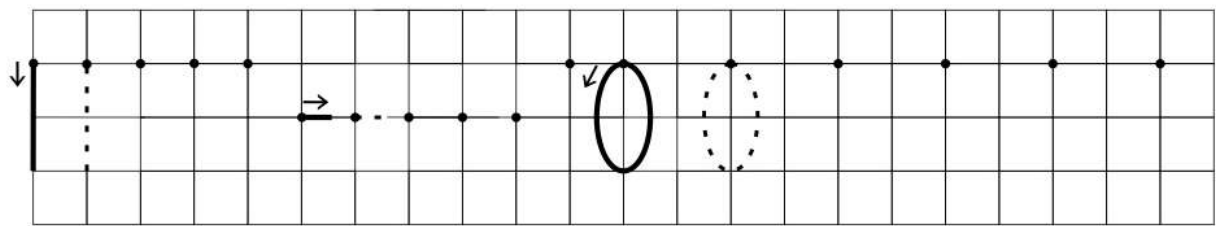
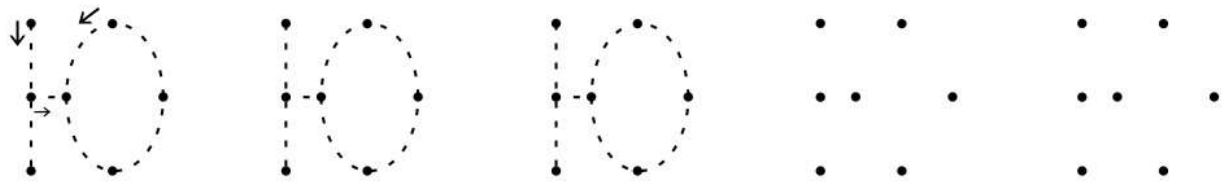
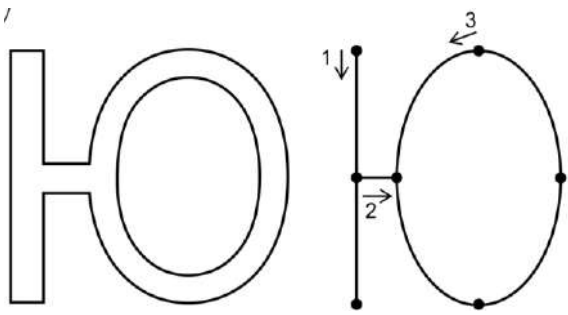

Раскрась буквы зелёным карандашом

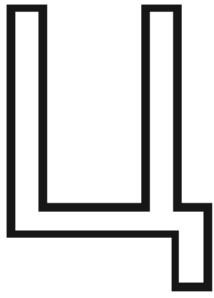

Обведи картинку по точкам и раскрась

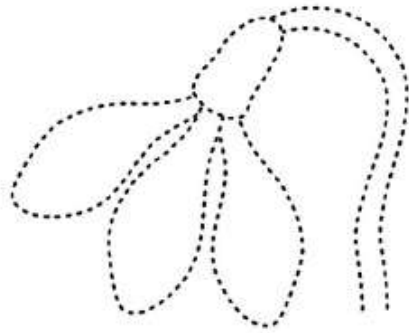
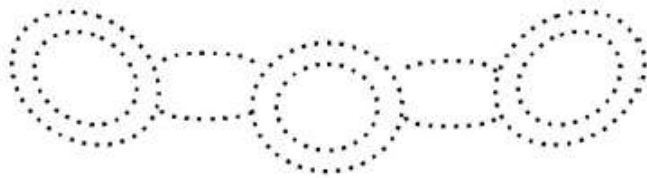

**ЦЕПЬ**

**ЦВЕТОК**

Обведи картинку и буквы по точкам

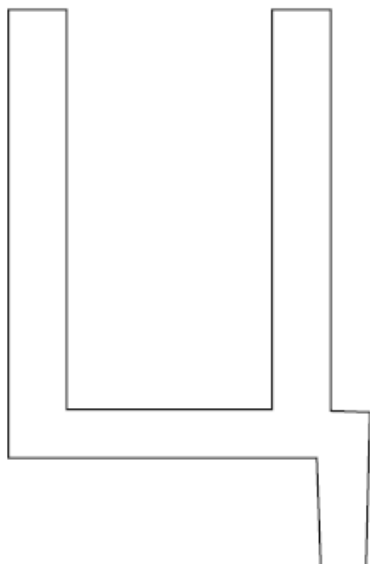
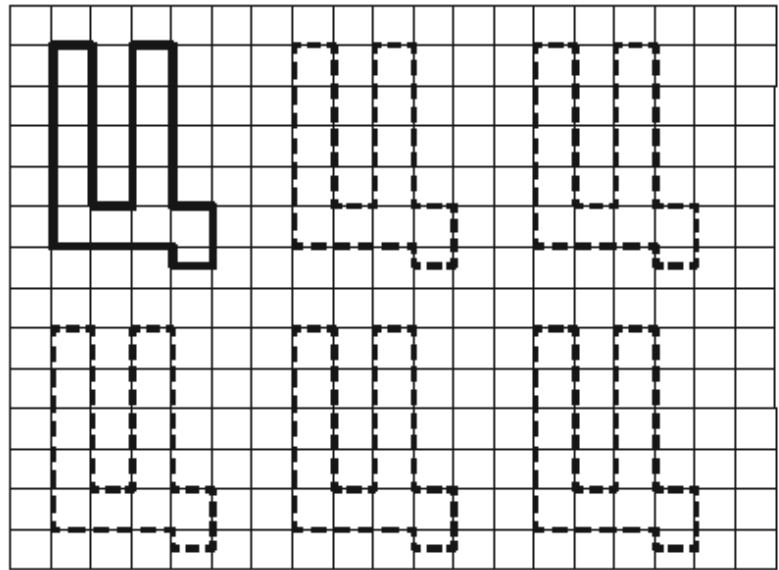

Прочитай

уц	ёц	ца	цуц	тац	лоц	нце
ац	юц	ци	цац	цве	цти	цер
оц	яц	це	цоц	кцу	мцы	быц
иц	ец	цо	циц	цап	гец	цва
эц	цу	цы	цец	доц	цна	рца

цок	от-цы	та-нец	цве-ток
цех	ов-цы	па-лец	куз-нец
цел	цирк	пе-рец	це-ла-я
цап	центр	циф-ра	теп-ли-ца
о-тец	цвет	цап-ля	нож-ни-цы
це-на	принц	пти-ца	по-ло-тен-це
ли-цо	за-яц	птен-цы	ца-ра-пи-на
			цир-ко-ва-я

сац	цис	сцу	сок – цок
цес	сцо	сец	цел – сел
сца	сюц	цос	бас – бац
сяц	цус	сце	свет – цвет

спи-ца	солн-це	си-ни-ца	гу-се-ни-ца
ме-сяц	серд-це	ли-си-ца	са-хар-ни-ца
пе-сец	слан-цы	сто-ли-ца	кра-са-ви-ца
сце-на	скво-рец	рес-ни-цы	по-сло-ви-ца

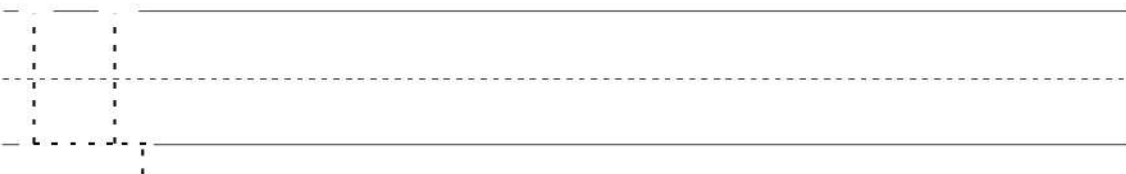
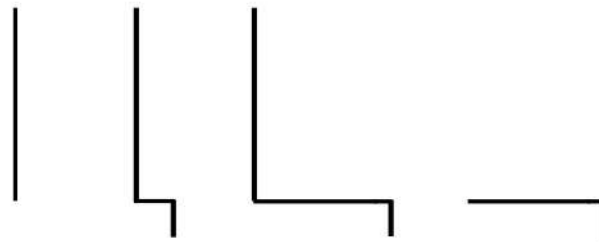
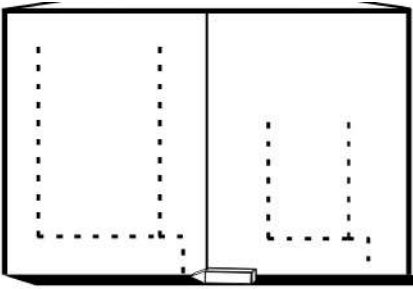
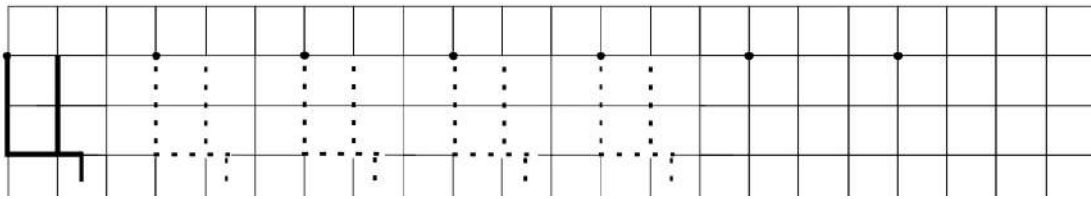
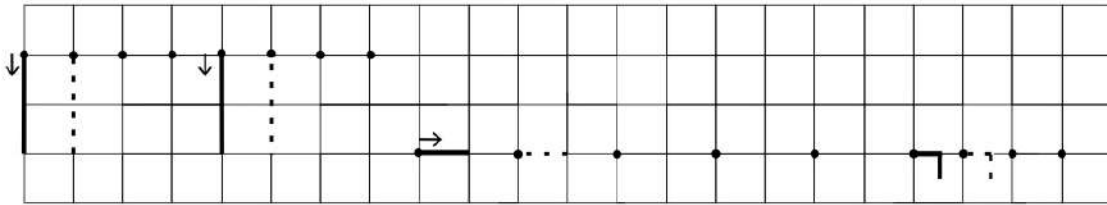
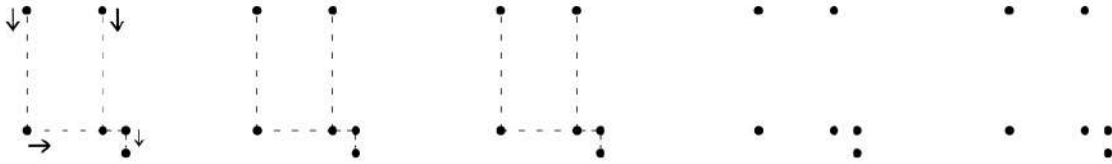
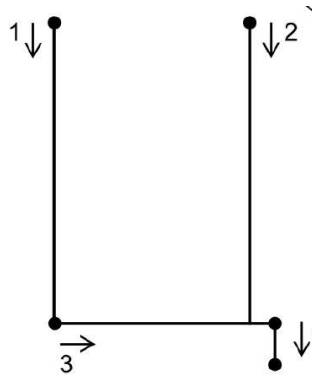
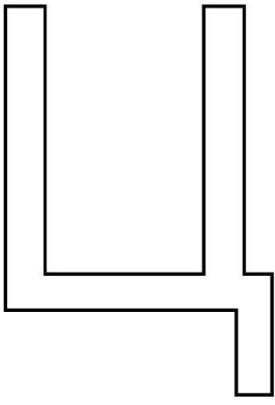



Раскрась буквы синим карандашом

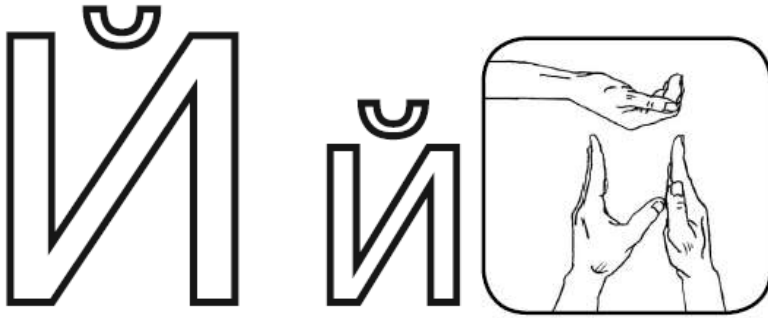

Обведи картинки по точкам и раскрась

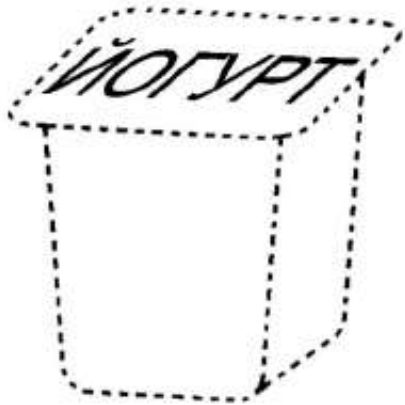

ЙОГУРТ



ЙОД

Обведи картинку и буквы по точкам

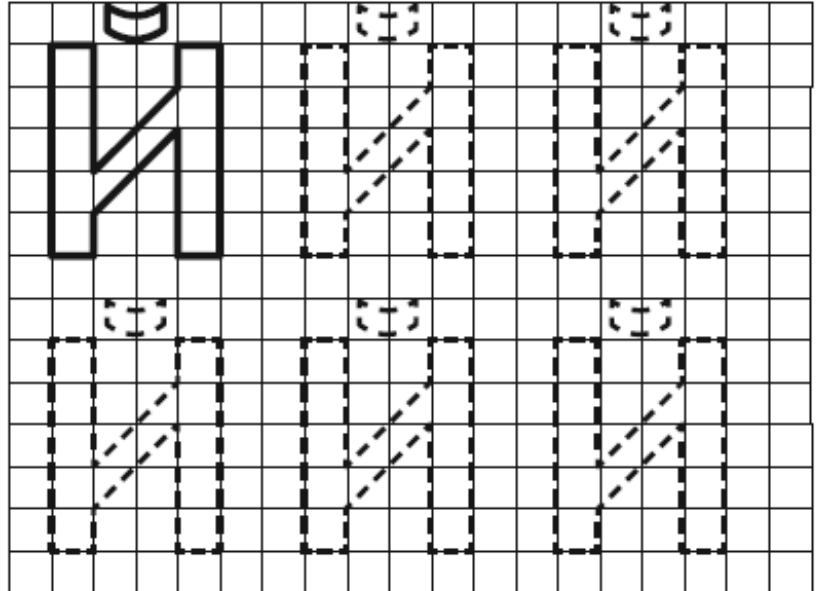

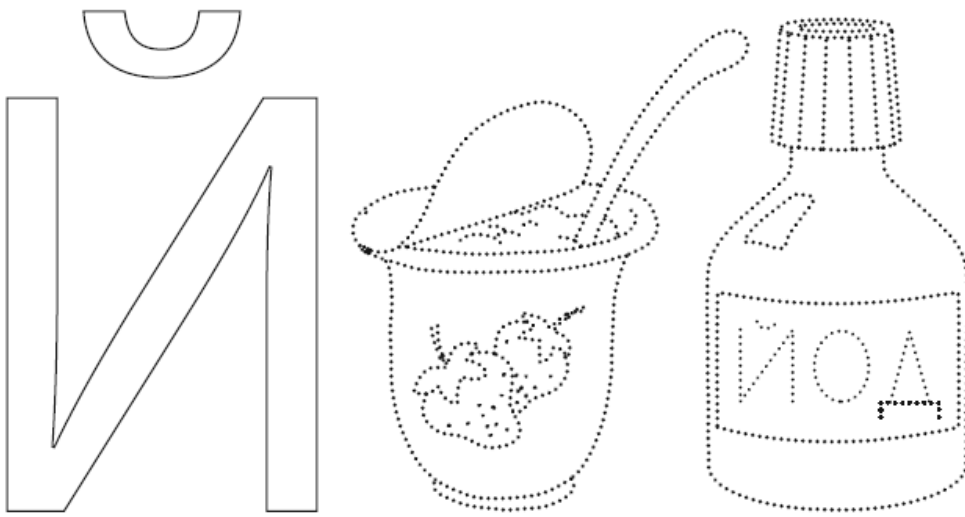

Обведи по образцу.

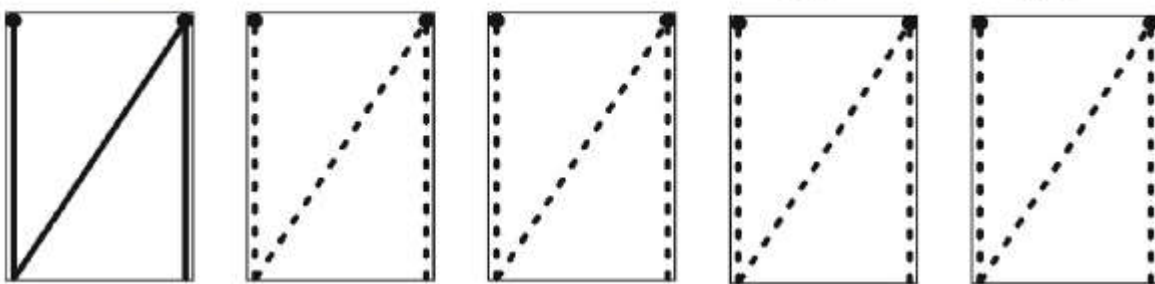

Допиши букву.

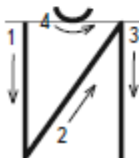
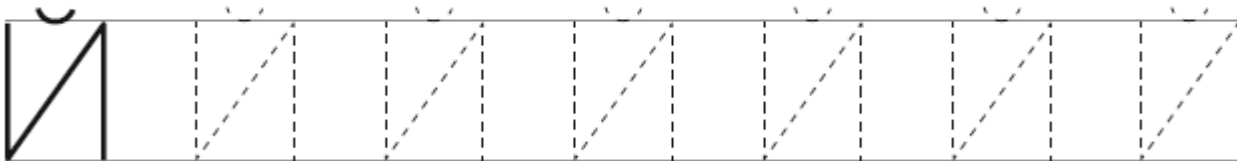
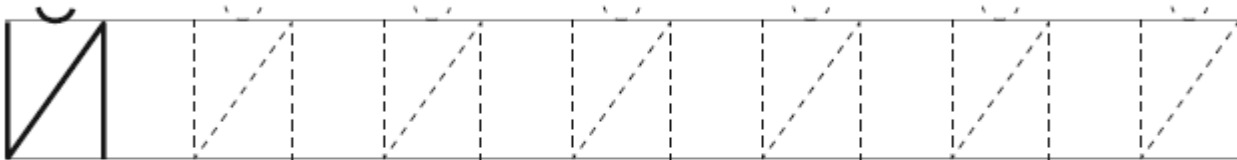
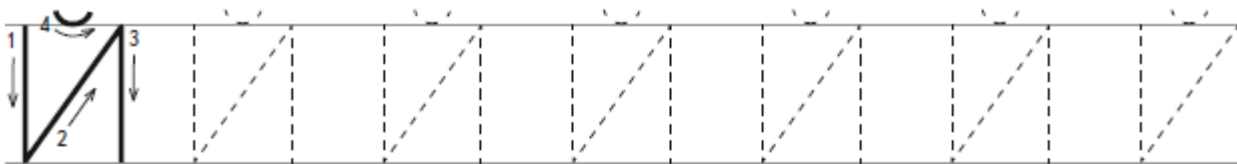
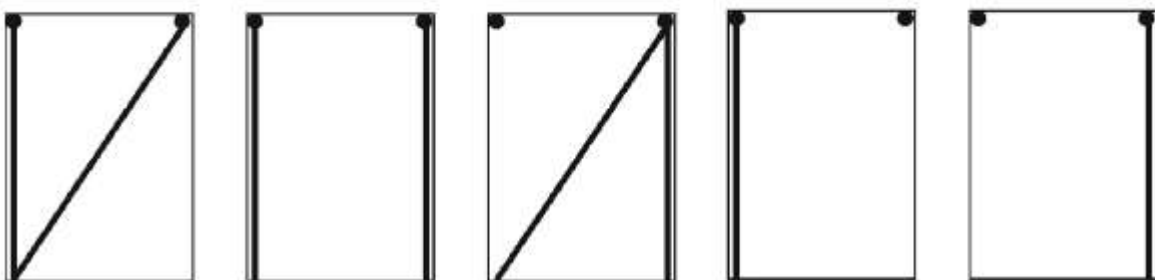

---

<b>уй</b>	<b>най</b>	<b>руй</b>	<b>сей</b>	<b>лай</b>
<b>ай</b>	<b>кий</b>	<b>вей</b>	<b>пей</b>	<b>май</b>
<b>ой</b>	<b>пей</b>	<b>мой</b>	<b>той</b>	<b>пой</b>
<b>ий</b>	<b>бой</b>	<b>фюй</b>	<b>кой</b>	<b>мой</b>
<b>эй</b>	<b>ляй</b>	<b>жуй</b>		

---

---

<b>край</b>	<b>грей</b>	<b>сой-ка</b>	<b>ска-мей-ка</b>
<b>спой</b>	<b>змей</b>	<b>флей-та</b>	<b>ба-ла-лай-ка</b>
<b>зной</b>	<b>знай</b>	<b>бой-цы</b>	<b>ка-на-рей-ка</b>
<b>брей</b>	<b>тай-на</b>	<b>змей-ка</b>	<b>за-знай-ка</b>
<b>клей</b>	<b>лей-ка</b>		

---

Раскрась буквы зелёным карандашом



Обведи картинку по точкам и раскрась

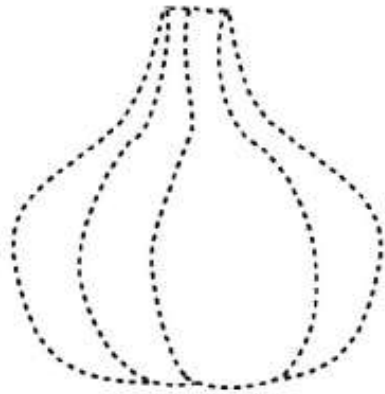

**ЧЕШОК**



**ЧАЙ**

Обведи картинку и буквы по точкам

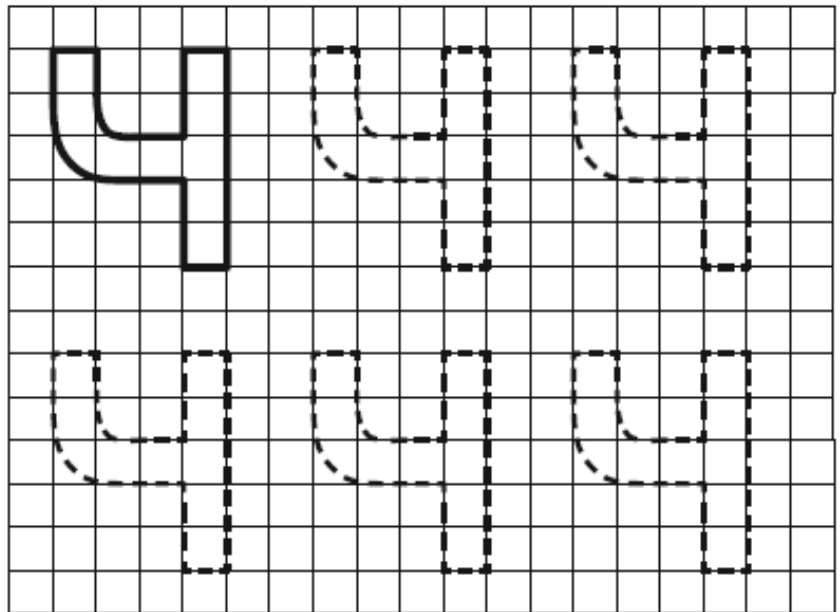

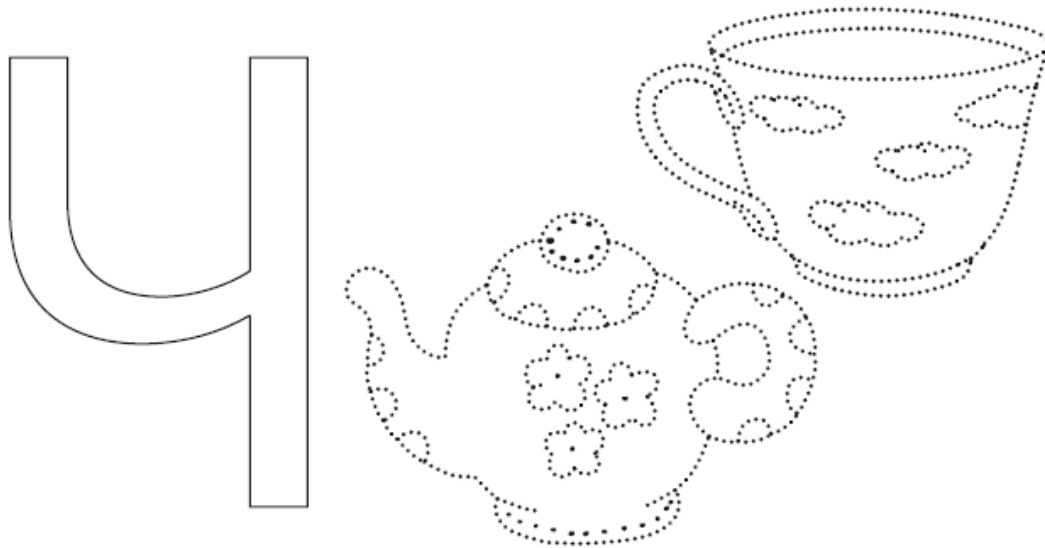

---

уч	ёч	ча	чуч	чец	пчу	туч
ач	юч	чи	чач	поч	чуг	мча
оч	яч	чо	чоч	вче	сеч	счу
ич	еч	чу	чич	чан	мач	чех

---

---

час	ключ	ка-че-ли	чер-ни-ка
чек	плач	за-да-ча	ка-бач-ки
чум	врач	ка-ла-чи	пчёл-ка
ча-сы	поч-та	чу-че-ло	чет-верг
да-ча	печ-ка	чис-то-та	встре-ча
ку-ча	меч-та	ов-чар-ка	чув-ство

---

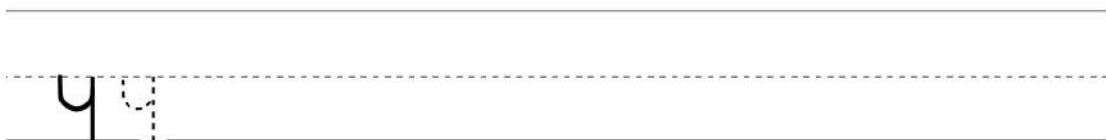
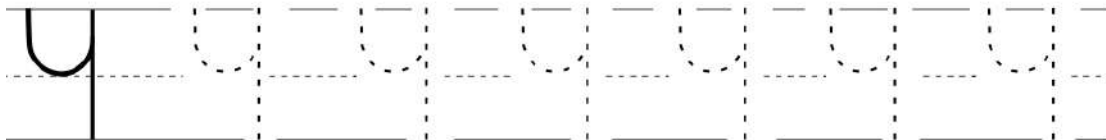
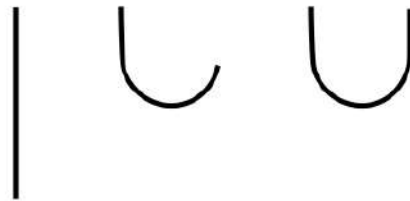
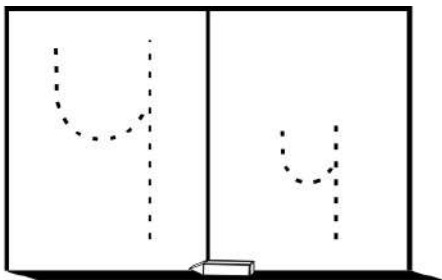
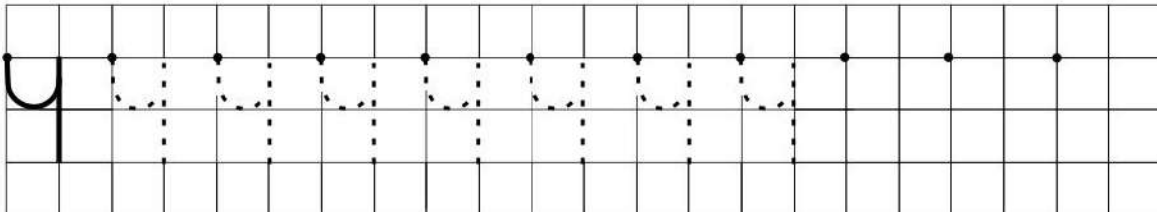
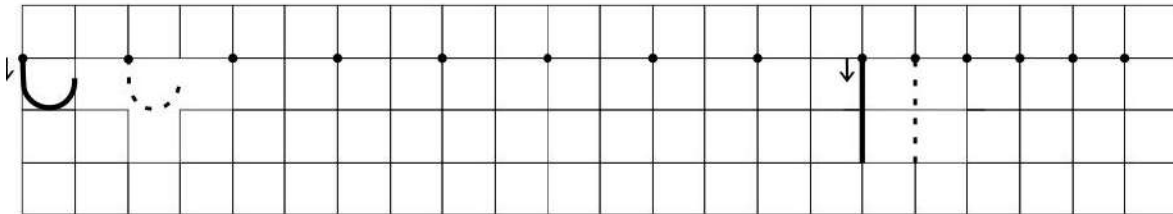
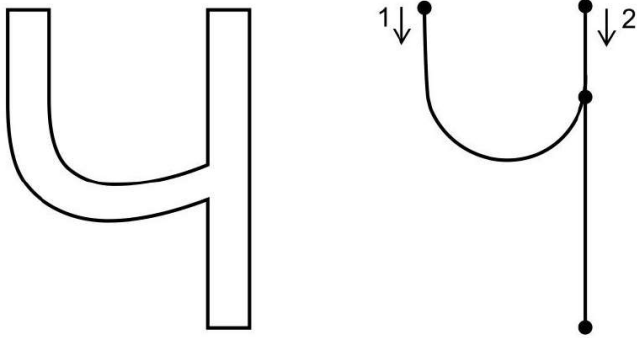

Раскрась буквы зелёным карандашом

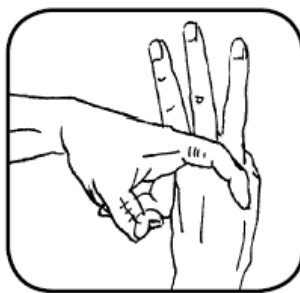
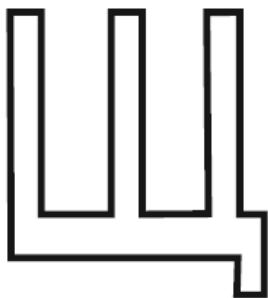

Обведи рисунки по точкам и раскрась

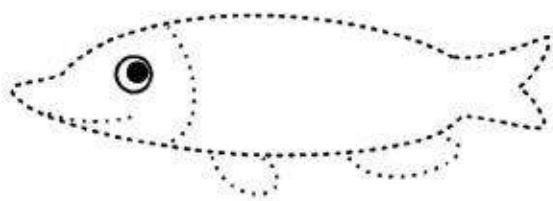

**ЩУКА**



**ЩЕНОК**

Обведи картинку и буквы по точкам

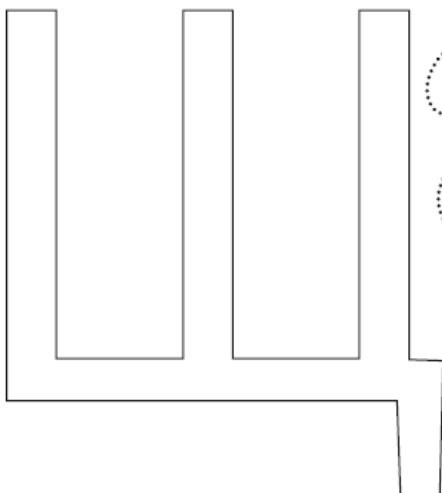
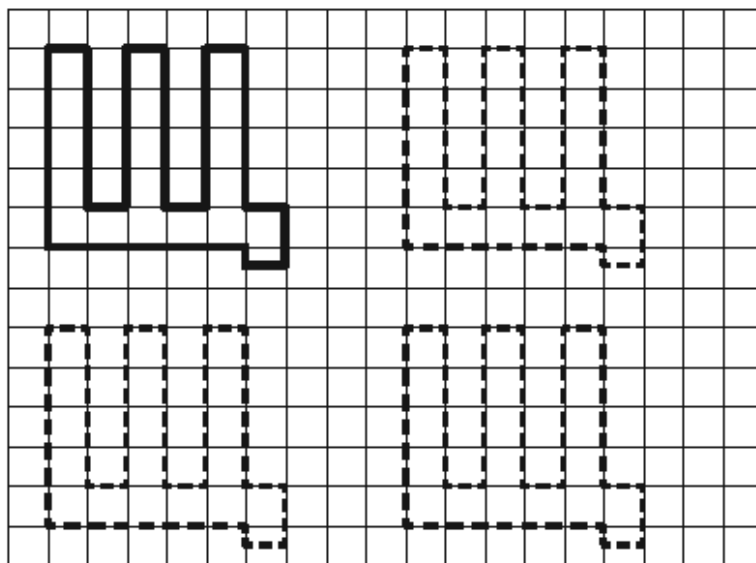

ущ	ёщ	ща	щущ	тащ	тищ
ашц	ющ	щи	щащ	щещ	щищ
ощ	ящ	ще	щот	щуп	щел
ищ	ещ	що	щин	зещ	рощ
эщ	щү	щё	щек	щик	тощ

щит	я-щик	о-во-щи
плащ	ще-нок	жен-щи-на
клещ	ще-гол	то-ва-ри-щи
ве-щи	бле-щет	ка-мен-щик
ще-ли	тре-щит	по-мощ-ник
щё-ки	сви-щет	кра-нов-щик

## Щ-С

щац	щуч	ле-чи – ле-щи
чещ	чущ	чёт-ко – щёт-ка
щоч	щеч	то-чу – та-щу
чищ	чащ	плач – плащ

я-щи-чек      до-щеч-ка

## Щ-С

сищ	сющ	сещ	сящ
щус	щас	щос	щес

блес-тя-щий	сле-ду-ю-щий
си-я-ю-щий	сме-ю-щий-ся
у-ча-щий-ся	све-тя-щий-ся



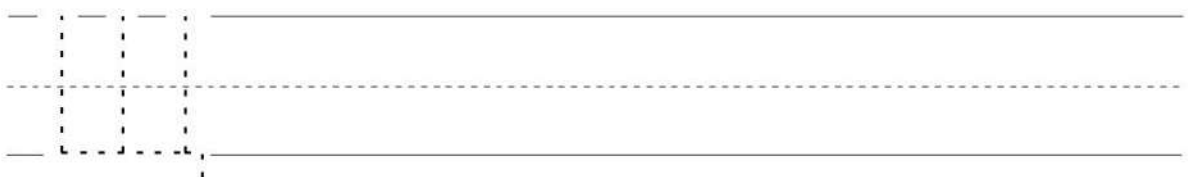
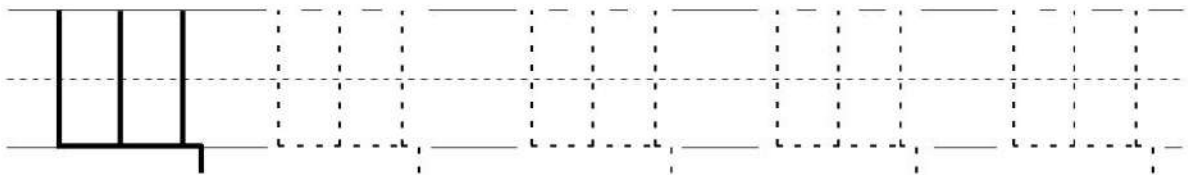
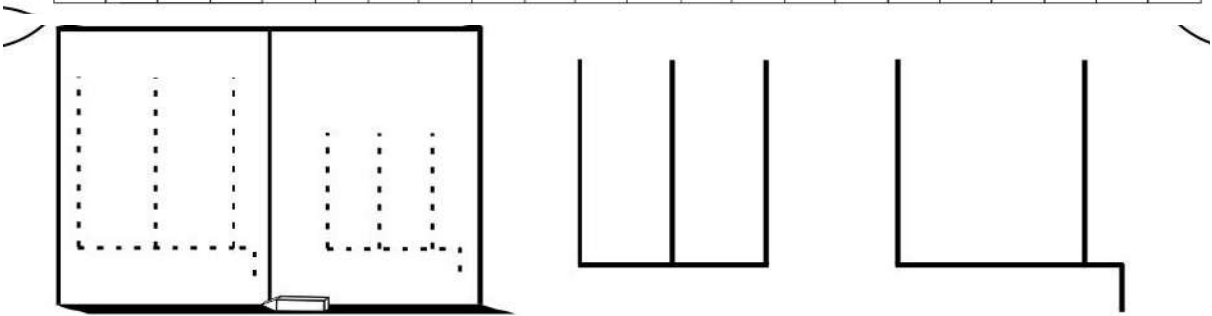
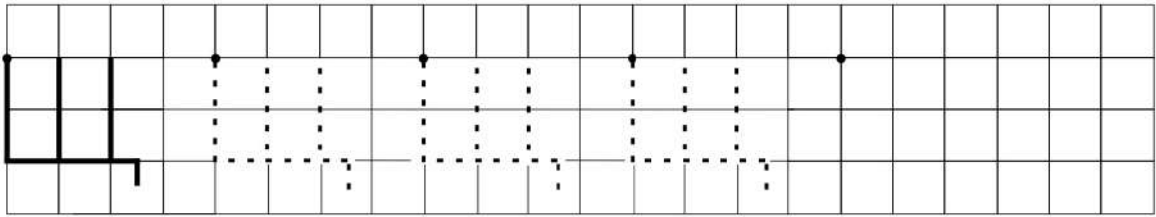
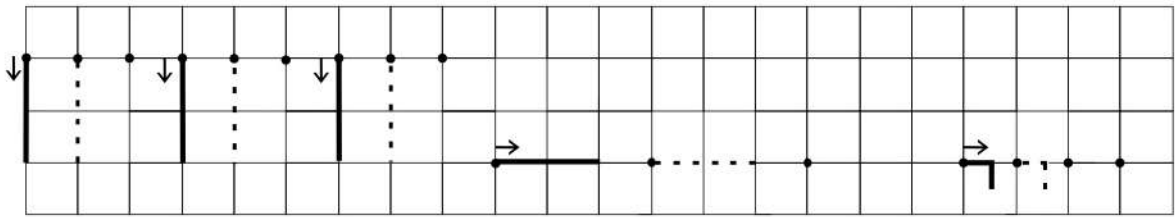
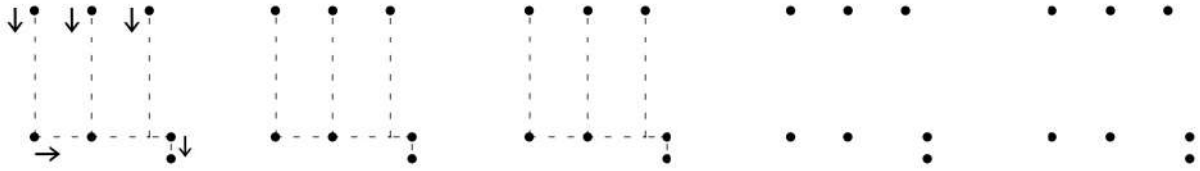
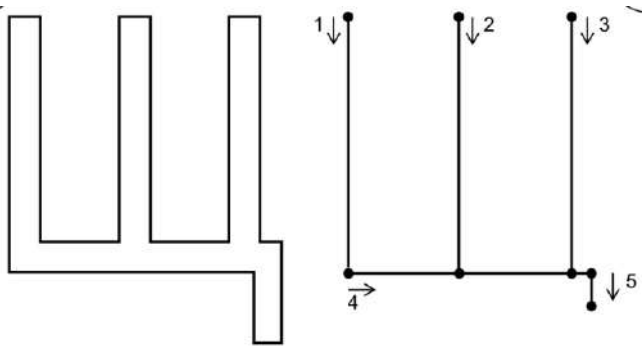

# Ы

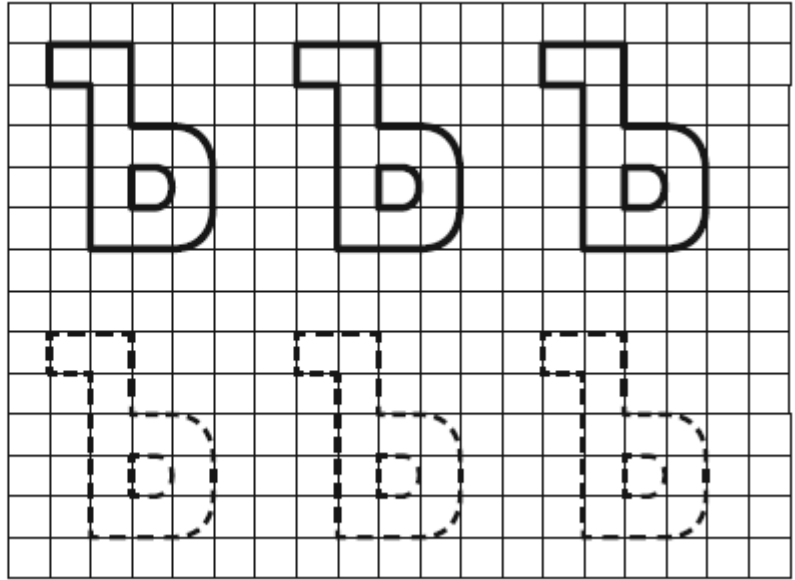
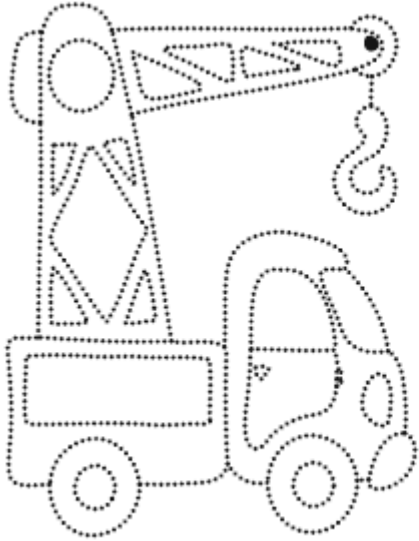
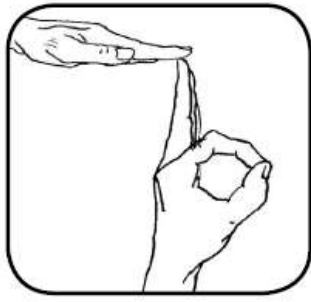

Обведи по образцу.

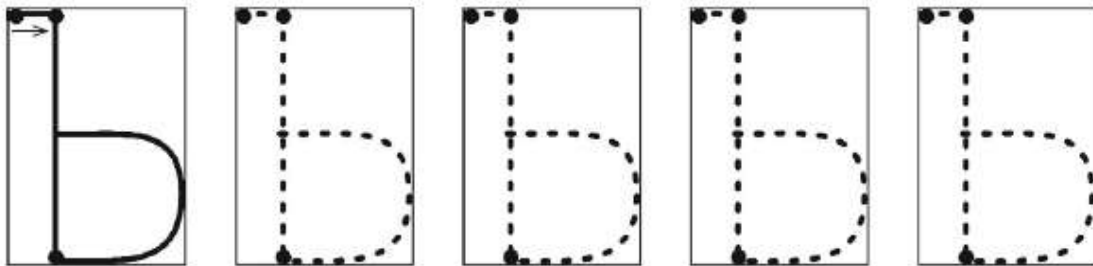

Допиши букву.

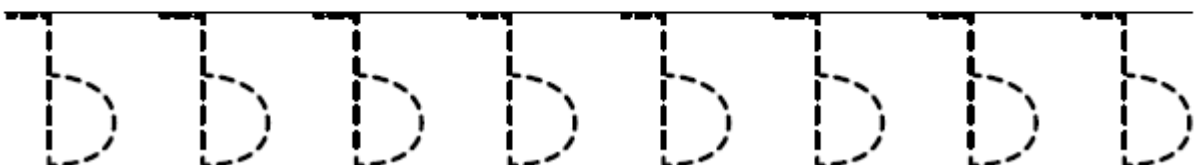
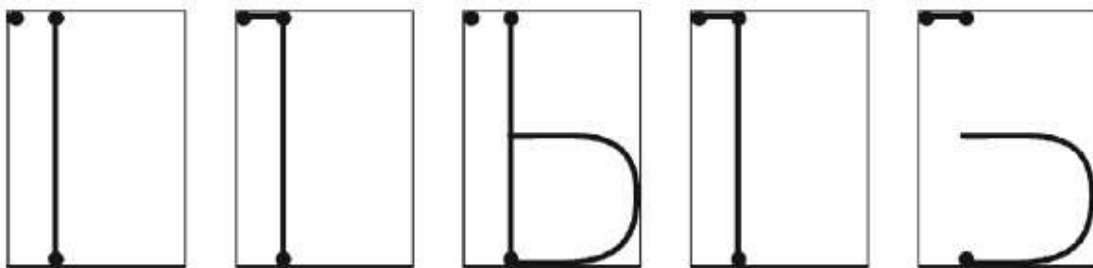

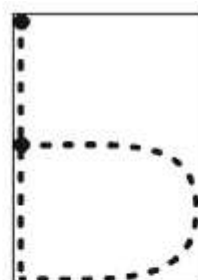
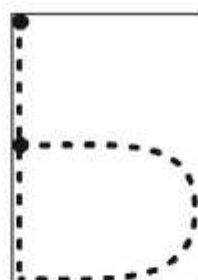
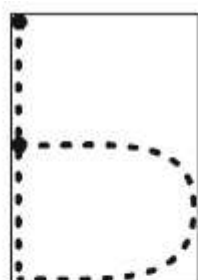
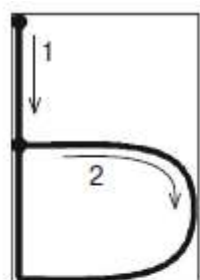
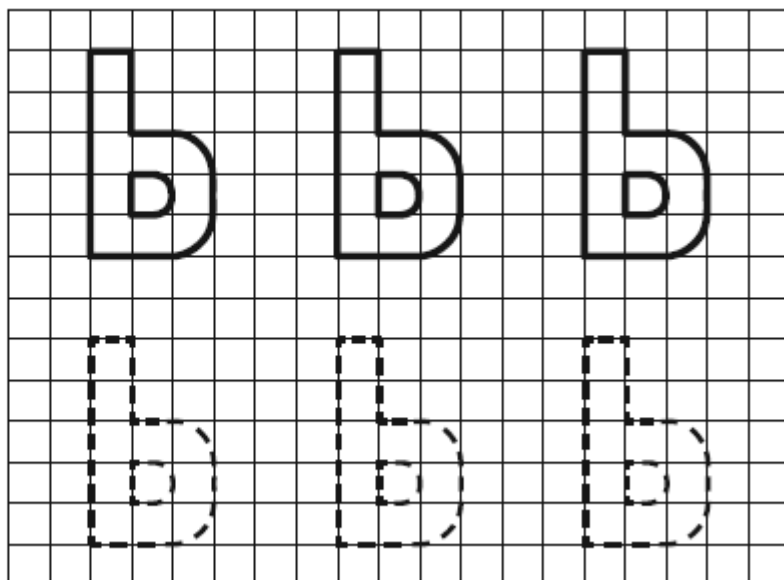
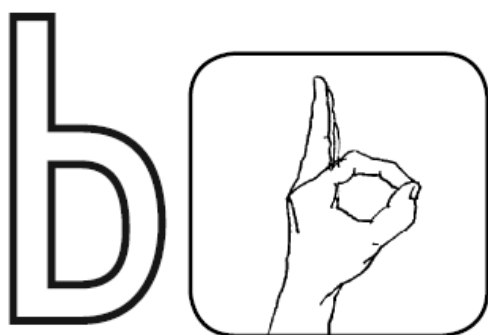

Допиши букву.

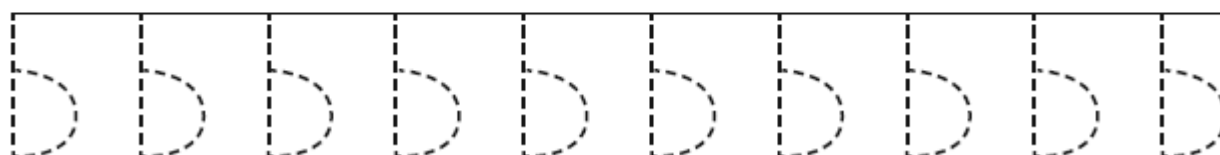
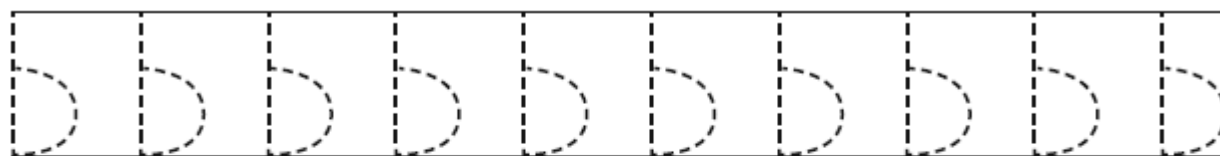
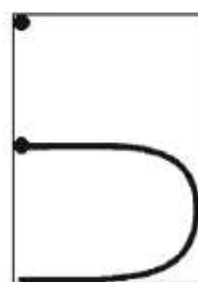

## **Список используемой литературы**

1. Бураков Н. Б. Печатные буквы. Экспресс курс по подготовки руки к письму. Издательство: Бураков-пресс, 2017 г. 72 с.
2. Новиковская О.А. Логопедические прописи для дошколят. М. Изд. - АСТ, 2020г.80 с.
3. Цуканова С.П., Бетц Л.Л. Формируем навыки чтения. Раздаточные таблицы для обучения грамоте и развития техники чтения у старших дошкольников.
4. Учимся писать печатные буквы русского алфавита. Тренажёр  
<https://e-bookshelf.info/10-obuchenije/668-uchimsya-pisat-pechatnye-bukvy-russkogo-alfavita-sbornik-razvivayushchikh-propisej>